

DEWALT®

XR LI-ION

588784 - 28 CZ

Přeloženo z původního návodu

DCMASST1

Obr. A

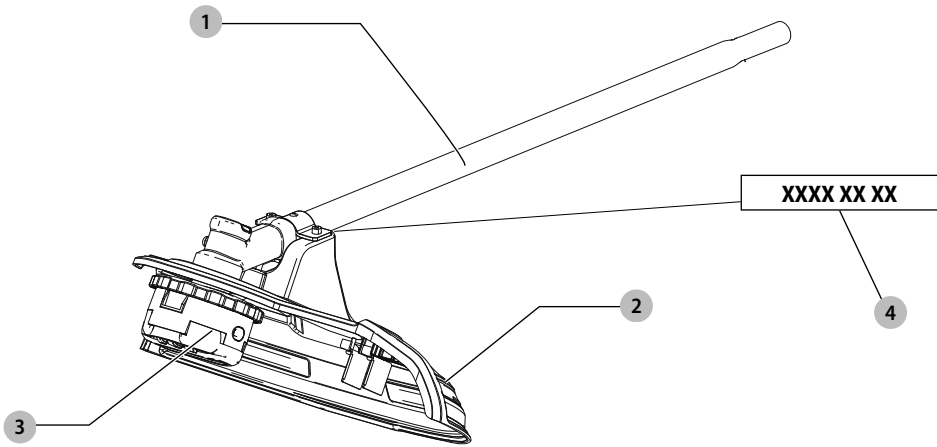

Obr. B

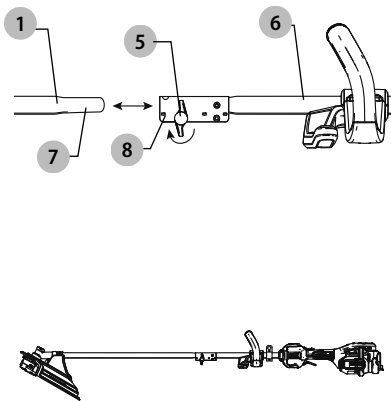

Obr. C

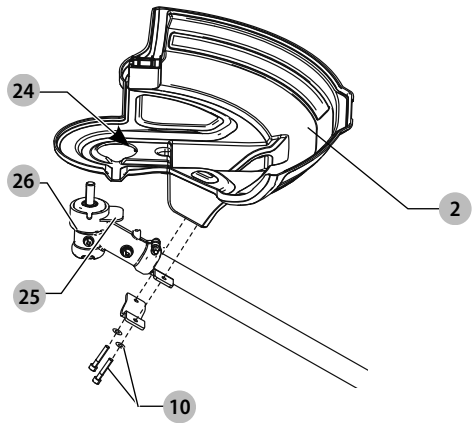

Obr. D

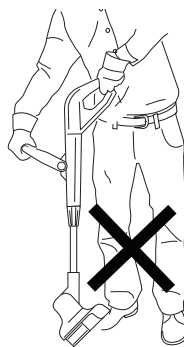

Obr. E

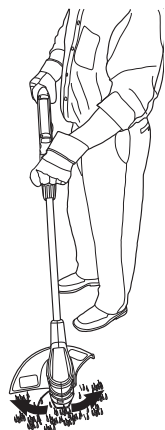

Obr. F



Obr. G

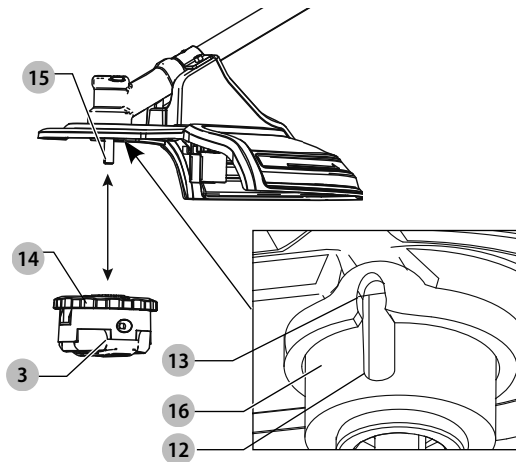

Obr. H

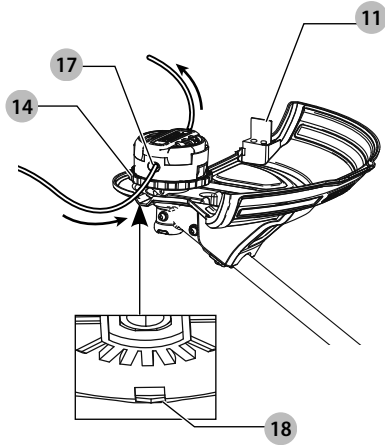

Obr. I

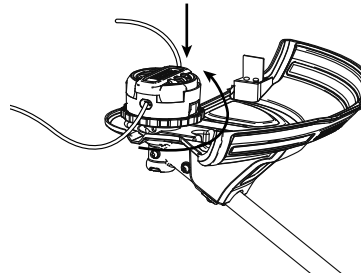

Obr. J

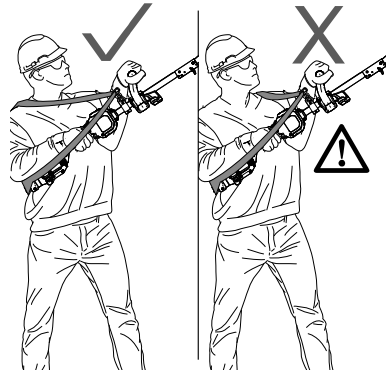
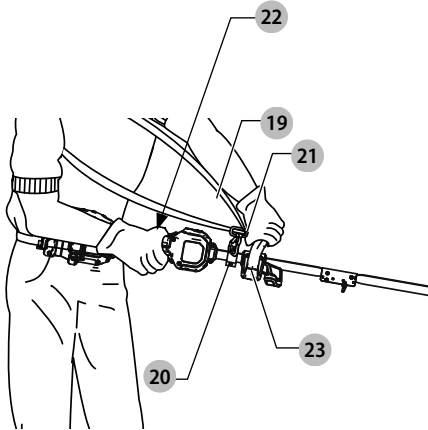

STRUNOVÁ SEKAČKA DCMASST1

Blahopřejeme vám!

Zvolili jste si nářadí značky DEWALT. Léta zkušeností, důkladný vývoj výrobků a inovace vytvořily ze společnosti DEWALT jednoho z nejspolehlivějších partnerů pro uživatele profesionálního elektrického nářadí.

Technické údaje

	DCMASST1	
Napájecí napětí	V	54
Nízké otáčky	min ⁻¹	4 400
Vysoké otáčky	min ⁻¹	5 400
Šířka záběru	mm	380
Hmotnost	kg	2,1
Hodnoty týkající se hlučnosti a vibrací (prostorový vektorový součet) podle normy EN50636-2-91		
L _{PA} (hladina akustického tlaku)	dB(A)	82
K (odchylka hladiny akustického tlaku)	dB(A)	2,5
L _{WA} (hladina akustického výkonu)	dB(A)	92
K (odchylka uvedené hodnoty týkající se hluku)	dB(A)	2,1
Hodnota vibrací a _h =		
	m/s ²	2,5
Odchylka K =		
	m/s ²	1,5

Hodnoty vibrací a hluku uvedené v tomto dokumentu byly měřeny podle normalizovaných požadavků, které jsou uvedeny v normě EN50636-2-91 a mohou být použity pro srovnání jednoho nářadí s ostatními. Tyto hodnoty mohou být použity pro předběžný odhad hluku a vibrací působících na obsluhu.

VAROVÁNÍ: Deklarované hodnoty hlučnosti a/nebo vibrací se vztahují na určené standardní použití tohoto nářadí. Je-li ovšem nářadí použito pro různé aplikace s rozmanitým příslušenstvím nebo je-li prováděna jeho nedostatečná údržba, hodnoty hlučnosti a/nebo vibrací mohou být odlišné. Tak se může během celkové pracovní doby doba působení na obsluhu značně prodloužit. Odhad míry působení hluku a/nebo vibrací na obsluhu musí počítat také s dobou, kdy je toto nářadí vypnuto, nebo kdy je v chodu naprázdno a aktuálně neprovádí žádnou práci. Během celkové pracovní doby se tak může doba působení na obsluhu značně zkrátit.

Zjistěte si další doplňková bezpečnostní opatření, která chrání obsluhu před účinkem hluku a/nebo vibrací, jako jsou: údržba nářadí a jeho příslušenství, udržování rukou v teple (týká se vibrací), organizace způsobů práce.

Prohlášení o shodě – EC Směrnice pro strojní zařízení



Strunová sekačka DCMASST1

Společnost DEWALT tímto prohlašuje, že tyto výrobky popisované v části **Technické údaje** splňují požadavky následujících norem:
2006/42/EC, EN60335-1: 2012 + A11: 2014 + A13: 2017 + A1: 2019 + A14: 2019 + A2: 2019, EN50636-2-91: 2014
2000/14/EC, Strunová sekačka, L ≤ 50 cm, Příloha VI
DEKRA Certification B.V.

Meander 1051 / P.O. box 5185

6525 MJ ARNHEM / 6802 ED

ARNHEM, Netherlands

Číslo úředně stanoveného orgánu: 0344

Hladina akustického výkonu podle normy 2000/14/EC

(Článek 12, Příloha III, L ≤ 50 cm):

L_{PA} (měřený akustický tlak) 82 dB(A)

odchylka (K) = 2,5 dB(A)

L_{WA} (zaručená hodnota akustického výkonu) 96 dB(A)

Tyto výrobky splňují také požadavky směrnic 2014/30/EU a 2011/65/EU. Další informace vám poskytne zástupce společnosti DEWALT na následující adrese nebo na adresách, které jsou uvedeny na zadní straně tohoto návodu.

Níže podepsaná osoba je odpovědná za sestavení technických údajů a provádí toto prohlášení v zastoupení společnosti DEWALT.

Markus Rempel

Viceprezident technického oddělení, PTE-Europe

DEWALT, Richard-Klinger-Straße 11,

65510, Idstein, Germany

31. 12. 2020



VAROVÁNÍ: Z důvodu omezení rizika zranění si přečtěte tento návod k obsluze.

Definice: Bezpečnostní pokyny

Níže uvedené definice popisují stupeň závažnosti každého označení. Přečtěte si pozorně návod k obsluze a věnujte pozornost těmto symbolům.



NEBEZPEČÍ: Označuje bezprostředně hrozící rizikovou situaci, která, není-li jí zabráněno, **povede k zpusobení vážného nebo smrtelného zranění.**



VAROVÁNÍ: Označuje potenciálně rizikovou situaci, která, není-li jí zabráněno, **může** vést k způsobení **vážného nebo smrtelného zranění**.



UPOZORNĚNÍ: Označuje potenciálně rizikovou situaci, která, není-li jí zabráněno, **může** vést k způsobení **lehkého nebo středně vážného zranění**.

POZNÁMKA: Označuje postup **nesouvisející se způsobením zranění**, který, není-li mu zabráněno, **může** vést k **poškození zařízení**.



Upozorňuje na riziko úrazu elektrickým proudem.



Upozorňuje na riziko vzniku požáru.

BEZPEČNOSTNÍ POKYNY



VAROVÁNÍ: Při použití výrobku napájeného ze sítě nebo baterií musí být vždy dodržovány základní bezpečnostní pokyny, včetně následujících, abyste snížili riziko vzniku požáru, úrazu elektrickým proudem nebo jiného zranění a materiálních škod.



VAROVÁNÍ: Při používání tohoto stroje musíte dodržovat bezpečnostní předpisy. V zájmu vlastní bezpečnosti a bezpečnosti ostatních osob si prosím před použitím tohoto stroje přečtěte tyto pokyny. Uchovejte tyto pokyny pro pozdější použití.

- Před použitím tohoto výrobku si řádně prostudujte celý tento návod k obsluze.
- Určené použití tohoto výrobku je popsáno v tomto návodu. Použití jiného příslušenství nebo přídavného zařízení s tímto výrobkem a provádění jiných pracovních operací s tímto výrobkem, než je doporučeno tímto návodem, může představovat riziko zranění osob.
- Uchovejte tento návod pro další použití.

DŮLEŽITÉ

**PŘED POUŽITÍM SI PEČLIVĚ PŘEČTĚTE TYTO POKYNY
USCHOVEJTE TYTO POKYNY PRO BUDOUCÍ POUŽITÍ**

BEZPEČNÉ PRACOVNÍ POSTUPY

Zaškolení

- Přečtěte si pečlivě uvedené pokyny.** Seznamte se s ovládacími prvky a se správným použitím tohoto nářadí.
- Nikdy nedovoďte, aby s tímto výrobkem pracovali děti nebo osoby, které nejsou seznámeny s těmito pokyny.** Místní předpisy mohou omezovat věk obsluhy.
- Uvědomte si, že obsluha nebo uživatel odpovídají za úrazy a nebezpečí týkající se dalších osob a jejich majetku.

Příprava

- Před použitím vždy proveďte vizuální kontrolu nářadí, zda není poškozeno, zda neschází žádné kryty a zda nejsou nesprávně umístěny.
- Nikdy nepoužívejte nářadí, nachází-li se v jeho blízkosti osoby, zejména děti, nebo domácí zvířata.

Použití

- Při každé práci s tímto nářadím použijte ochranu zraku a pevnou obuv.
- Nepoužívejte toto nářadí ve špatném počasí, a to zejména v případě, kdy se mohou objevit blesky.
- Používejte toto nářadí pouze za denního světla nebo při dobrém umělém osvětlení.
- Nikdy nepoužívejte nářadí s poškozenými ochrannými kryty nebo bez řádně nasazených ochranných krytů.
- Zapínejte motor pouze v případě, jsou-li ruce a nohy v bezpečné vzdálenosti od sekacích nástrojů.
- V následujících případech vždy odpojte nářadí od napájecího zdroje (to znamená odpojení zástrčky od zásuvky, odstranění blokovačích zařízení nebo vyjmutí baterie):
 - Kdykoli je nářadí ponecháno bez dozoru.
 - Před odstraněním zablokování.
 - Před kontrolou, čištěním nebo jakoukoli prací na tomto zařízení.
 - Po nárazu do cizího předmětu.
 - Začne-li toto nářadí abnormálně vibrovat.
- Dávejte pozor, aby nedošlo k zraněním nohou a rukou, která by byla způsobena sekacím nástroji.
- Vždy zajistěte, aby byly větrací drážky na nářadí stále čisté a průchozí.
- Odstraňte všechny předměty, které mohou způsobit zpětný ráz,** jako jsou větve a kameny.
- Kontrolujte uvolnění upevňovacích prvků a poškození dílů.
- Držte toto nářadí při použití pouze za místa určená pro úchop: **kryt pohonné jednotky a přídavná rukojeť (viz obr. D).** Nepoužívejte k tomuto účelu tyč pohonné jednotky.

Údržba a uložení

- Před prováděním údržby nebo čištění vždy odpojte nářadí od napájecího zdroje** (to znamená vytažení zástrčky ze zásuvky, odstranění blokovačích zařízení nebo vyjmutí baterie).
- Používejte pouze příslušenství a náhradní díly doporučené výrobcem.
- Pravidelně nářadí kontrolujte a provádějte údržbu.** Světe opravu tohoto nářadí pouze autorizovanému servis.
- Není-li toto nářadí používáno, uložte jej mimo dosah dětí.
- Před uložením toto nářadí vyčistěte včetně použitých krytů.**

DOPLŇKOVÉ BEZPEČNOSTNÍ POKYNY PRO STRUNOVÉ SEKAČKY



VAROVÁNÍ: Po vypnutí motoru se bude sekací struna ještě chvíli pohybovat.

- Chraňte si nohy dlouhými kalhotami.

- Před použitím nářadí zkontrolujte, zda je prostor, ve kterém budete pracovat, zbaven větviček, kamenů, drátů a jiných překážek.
- Používejte toto nářadí pouze ve vodorovné poloze se sekací strunou těsně nad zemí. Nikdy nespouštějte toto nářadí v jiné poloze.
- Při práci s tímto nářadím se pohybujte pomalu. Uvědomte si, že je čerstvě posekaná tráva kluzká a vlhká.
- Nepracujte na příkrých svazích. Na svazích pracujte po vrstevnicích, nikdy ne směrem nahoru a dolů.
- Je-li nářadí v chodu, nikdy nepřecházejte přes štěrkové chodníky nebo cesty.
- Nikdy se nedotýkejte struny, je-li nářadí v chodu.
- Nikdy nepokládejte toto nářadí na zem, dokud se struna sekačky zcela nezastaví.
- Používejte pouze odpovídající typ struny. Nikdy nepoužívejte kovovou strunu nebo rybářský vlasec.
- Udržujte ruce a nohy trvale mimo dosah struny a nože, a to zejména při zapínání motoru.
- Před použitím nářadí a po každém nárazu toto nářadí zkontrolujte, zda nedošlo k jeho poškození a zda není nutné provedení opravy.
- Dávejte pozor, abyste se nezranili o zařízení, které upravuje délku struny. Po vysunutí nové struny nastavte nářadí před spuštěním vždy do jeho obvyklé pracovní polohy.
- Je-li toto nářadí používáno v blízkosti dětí, je vyžadován přísný dohled.
- Toto nářadí není určeno pro použití nedospělými nebo nezkušenými osobami bez dozoru.
- Toto nářadí nesmí být použito jako hračka.
- Používejte pouze v suchém prostředí. Zabraňte tomu, aby bylo toto nářadí vlhké.
- Neponořujte toto nářadí do vody.
- Nepokoušejte se toto nářadí demontovat. Uvnitř se nenachází žádné části opravitelné uživatelem.
- Nepoužívejte toto nářadí v prostředích s výbušnou atmosférou, ve kterých se vyskytují hořlavé kapaliny, plyny nebo prach.
- Je-li nářadí ukládáno nebo přepravováno ve vozidle, musí být umístěno v kufru nebo zajištěno tak, aby bylo zabráněno jeho pohybu při náhlých změnách rychlosti nebo směru jízdy.
- Není-li toto nářadí používáno, musí být uloženo na suchém a dobře větraném místě, mimo dosah dětí.
- K uložení nářadí nesmí mít přístup děti.

Bezpečnost ostatních osob

- Toto nářadí není určeno pro použití osobami (včetně dětí) se sníženými fyzickými, smyslovými nebo duševními schopnostmi, nebo s nedostatkem zkušeností a znalostí, pokud těmto osobám nebyl stanoven dohled, nebo pokud jim nebyly poskytnuty instrukce týkající se použití výrobku osobou odpovědnou za jejich bezpečnost.
- Děti musí být pod dozorem, aby si s tímto nářadím nehrály.

Zbytková rizika

Z důvodu zajištění správného postoje na svahu nepřeceňujte své síly. Při práci vždy udržujte rovnováhu. Vždy choďte, neběhejte.

Je-li toto nářadí používáno jiným způsobem, než je uvedeno v příložených bezpečnostních varováních, mohou se objevit dodatečná zbytková rizika. Tato rizika mohou vzniknout v důsledku nesprávného použití, dlouhodobého použití atd. Přestože jsou dodržovány příslušné bezpečnostní předpisy a jsou používána bezpečnostní zařízení, určitá zbytková rizika nemohou být vyloučena. Tato rizika jsou následující:

- Zranění způsobená kontaktem s jakoukoli rotující nebo pohybující se částí.
- Zranění způsobená při výměně dílů, nožů nebo příslušenství.
- Zranění způsobená dlouhodobým použitím nářadí. Používáte-li jakékoli nářadí delší dobu, zajistěte, aby byly prováděny pravidelné přestávky.
- Poškození sluchu.
- Zdravotní rizika způsobená vdechováním prachu vytvářeného při použití nářadí (například práce se dřevem, zejména s dubovým, bukovým a MDF).
- Riziko popálení způsobeného kontaktem s horkým příslušenstvím, které se zahřálo během použití.

TYTO POKYNY USCHOVEJTE

Obsah balení

Balení obsahuje:

- 1 Strunovou sekačku
 - 1 Ochranný kryt
 - 2 Šrouby ochranného krytu
 - 2 Podložky
 - 1 Návod k použití
- Zkontrolujte, zda během přepravy nedošlo k poškození nářadí, jeho částí nebo příslušenství.
 - Před použitím věnujte dostatek času pečlivému prostudování a pochopení tohoto návodu.

Štítky na nářadí

Na tomto nářadí jsou následující piktogramy:



Před použitím si přečtěte návod k obsluze.



Používejte ochranu zraku.



Používejte ochranu sluchu.



Nevkládejte ruce



Horký povrch. Nedotýkejte se.



Neinstalujte nářadí dešti nebo prostředí s vysokou vlhkostí a nenechávejte jej venku, jestliže prší.



Vypněte nářadí. Před prováděním jakéhokoli úkonu údržby vyjměte z tohoto nářadí baterii.



Udržujte ostatní osoby v bezpečné vzdálenosti.



Směrnice 2000/14/EC týkající se zaručeného akustického výkonu.

Umístění datového kódu (obr. A)

Datový kód 4, který obsahuje také rok výroby, je vytištěn na krytu nářadí.

Příklad:

2020 XX XX

Rok a týden výroby

Popis (obr. A)



VAROVÁNÍ: Nikdy toto nářadí neupravujte. Mohlo by dojít k poškození nebo k zranění.

- 1 Tyč strunové sekačky
- 2 Ochranný kryt
- 3 Pouzdro cívk

Použití výrobku

Vaše strunová sekačka byla navržena tak, aby bylo možné její použití s vaší pohonnou jednotkou DCMAS5713. Tato strunová sekačka je určena pro profesionální sekací práce.

NEPOUŽÍVEJTE ve vlhkém prostředí nebo na místech s výskytem hořlavých kapalin nebo plynů.

ZABRAŇTE dětem, aby se s tímto nářadím dostaly do kontaktu. Používají-li toto nářadí nezkušené osoby, musí být zajištěn odborný dozor.

- **Malé děti a nezkušené osoby.** Toto zařízení není určeno pro použití nedospělými nebo nezkušenými osobami bez dozoru.
- Tento výrobek není určen k použití osobami (včetně dětí) se sníženými fyzickými, smyslovými nebo duševními schopnostmi, s nedostatkem zkušeností a znalostí, pokud těmto osobám nebyl stanoven dohled osobou odpovědnou za jejich bezpečnost. Děti nesmí být nikdy ponechány s tímto výrobkem bez dozoru.

SESTAVENÍ A NASTAVENÍ



VAROVÁNÍ: Z důvodu snížení rizika způsobení vážného zranění před prováděním jakéhokoli seřízení nebo před montáží a demontáží příslušenství nebo přídatných zařízení nářadí vždy vypněte a vyjměte z něj baterii. Náhodné spuštění může způsobit úraz.



VAROVÁNÍ: Používejte pouze baterie a nabíječky DEWALT.

Pohonná jednotka (obr. B)

(DCMAS5713 – prodávána samostatně)



VAROVÁNÍ: Z důvodu omezení rizika způsobení zranění dodržujte následující:

- Před jakýmkoli použitím zajistěte, aby si každý, kdo bude používat toto nářadí, přečetl všechny bezpečnostní pokyny a další informace uvedené v tomto návodu a rozuměl jim.
- Nikdy nespouštějte toto nářadí, dokud nebude pracovní příslušenství řádně nainstalováno na tuto pohonnou jednotku.



VAROVÁNÍ: Z důvodu snížení rizika způsobení vážného zranění, před prováděním jakéhokoli seřízení, před čištěním nebo před montáží a demontáží příslušenství nebo přídatných zařízení nářadí vždy vypněte a vyjměte z něj baterii. Náhodné spuštění může způsobit zranění.

Vaše strunová sekačka je navržena tak, aby mohla být pohonná jednotka oddělena od této strunové sekačky otočením upínacího šroubu 5 proti směru pohybu hodinových ručiček a opatrným oddělením jejich tyčí 1 a 6.

Tento úkon musí být proveden s vypnutým spínačem napájení a s baterií vyjmutou z nářadí. Uvnitř horní tyče pohonné jednotky 6 je mechanická spojka, která se začne otáčet, jakmile bude pohonná jednotka zapnuta. Je-li tato pohonná jednotka v chodu a dojde-li ke kontaktu se spojku, může dojít k vážnému zranění.

POZNÁMKA: Přesáhne-li celková hmotnost nářadí a baterie 7,5 kg, musíte použít dvojitý ramenní popruh.

Nasazení strunové sekačky na pohonnou jednotku (obr. A, B)

1. Při instalaci strunové sekačky 1 do horní tyče pohonné jednotky 6 srovnajte západkové tlačítko 7 s otvorem 8, jak je zobrazeno na obr. B.
2. Otáčejte upínacím šroubem 5 ve směru pohybu hodinových ručiček, aby došlo k zajištění příslušenství k horní tyči pohonné jednotky. Je-li sestavení provedeno správně, nářadí musí vypadat jako na obr. B. Není-li sestavení provedeno správně, nepoužívejte toto nářadí. Proveďte jeho rozebrání a znovu srovnajte tyč příslušenství 1 tak, aby se západkové tlačítko 7 dostalo do otvoru 8.



VAROVÁNÍ: Vždy proveďte kontrolu, abyste se ujistili, zda jsou upínací šrouby řádně zajištěny na určených místech. Nebudou-li tyto upínací šrouby řádně utaženy, mohlo by dojít k odpojení sestav a k následným nebezpečným situacím.

Montáž ochranného krytu (obr. C)

1. Nasuňte ochranný kryt 2 na určené místo, jak je zobrazeno na obr. C.
2. Upevněte tento ochranný kryt pomocí šroubů s podložkami 10 a řádně je utáhněte.

POUŽITÍ

Pokyny pro použití



VAROVÁNÍ: Vždy dodržujte bezpečnostní pokyny a platné předpisy.



VAROVÁNÍ: Z důvodu snížení rizika způsobení vážného zranění před prováděním jakéhokoli seřízení nebo před montáží a demontáží příslušenství nebo přídatných zařízení nářadí vždy vypněte a vyjměte z něj baterii. Náhodné spuštění může způsobit úraz.

Správná poloha rukou (obr. J)



VAROVÁNÍ: Z důvodu snížení rizika vážného zranění VŽDY používejte správný úchop nářadí, jako na uvedeném obrázku.



VAROVÁNÍ: Z důvodu snížení rizika vážného zranění držte nářadí bezpečně a očekávejte nenadálé reakce.



VAROVÁNÍ: Držte toto nářadí pouze za místa, která jsou určena pro úchop: Rukojeť pohonné jednotky a přídatná rukojeť.



VAROVÁNÍ: Nepoužívejte k tomuto účelu tyč pohonné jednotky.

Správná poloha rukou vyžaduje, abyste měli jednu ruku na rukojeti pohonné jednotky **22** a druhou ruku na přídatné rukojeti **23**.

Sekání trávniku (obr. D–F)

Zapněte tuto strunovou sekačku, nakloňte ji a pohybujte s ní ze strany na stranu, jak je zobrazeno na obr. D, E.

Mezi ochranným krytem a vašimi nohama udržujte vzdálenost minimálně 610 mm, jak je zobrazeno na obr. F.



VAROVÁNÍ: Udržujte rotující strunu přibližně rovnoběžně se zemí (v náklonu nepřesahujícím 30°). Tato strunová sekačka není vyžinač na okraje trávníků. NENAKLÁNĚJTE strunovou sekačku tak, aby se struna otáčela téměř v pravém úhlu vzhledem k povrchu. Odlétávající nečistoty a zbytky mohou způsobit vážné zranění.

Posuv struny prováděný nárazem

Vaše sekačka používá nylonovou strunu s průměrem 2,0 mm. Bude-li sekání prováděno podél chodníků a podél jiných hrubých povrchů nebo bude-li prováděno sekání hustějších porostů, opotřebování struny bude rychlejší a bude nutný její častější posuv.

Při provozu této strunové sekačky bude docházet ke zkracování struny. Zlehka klepněte strunovou sekačkou o zem, je-li v chodu v normálních otáčkách a struna se vysune.

POZNÁMKA: Prodloužení nylonové struny o více než 380 mm negativně ovlivní výkon, provozní dobu a životnost strunové sekačky z důvodu potenciálního poškození motoru. Taková činnost může zrušit platnost záruky.

Užitečné rady pro sekání

- Pro sekání trávníků používejte koncovou část struny. Netlačte hlavu se strunou do neposekaného trávniku.
- Drátěné a latkové ploty způsobují velké opotřebování struny nebo dokonce její utržení. Kamenné a cihlové zdi, obrubníky a dřevo mohou značně urychlit opotřebování struny.
- Dbejte na to, aby nedošlo ke kontaktu krytu cívký se zemí nebo s jinými povrchy.
- Je-li tráva vysoká, zahajte její sekání od horní části směrem dolů a při záběru nepřekračujte výšku 380 mm.
- Udržujte sklon strunové sekačky směrem k sekané ploše, čímž bude nastaven nejlepší úhel sekání.
- Tato sekačka provádí sekání při pohybu zleva směrem doprava. Tímto způsobem je zabráněno odhazování nečistot na obsluhu nářadí.
- Neprovádějte sekání stromků a keřů. Kůra stromů, dřevěné lišty, obklady a sloupky plotů mohou být strunou sekačky snadno poškozeny.

ÚDRŽBA

Vaše elektrické nářadí bylo zkonstruováno tak, aby pracovalo co nejdéle s minimálními nároky na údržbu. Řádná péče o nářadí a jeho pravidelné čištění vám zajistí jeho bezproblémový chod.



VAROVÁNÍ: Z důvodu snížení rizika způsobení vážného zranění před prováděním jakéhokoli seřízení nebo před montáží a demontáží příslušenství nebo přídatných zařízení nářadí vždy vypněte a vyjměte z něj baterii. Náhodné spuštění může způsobit úraz.

Nabíječka a baterie nejsou opravitelné.

Úkony údržby (obr. H)

- Sekací struna může časem vyschnout. Ukládejte náhradní strunu v plastovém utěsněném sáčku, ve kterém je lžice vody, aby byl zachován špičkový stav struny.
- Plastové díly mohou být čištěny mýdlovým roztokem a vlhkým hadříkem.
- Zkracovací nůž **11** na okraji ochranného krytu se může časem otupit. Doporučujeme vám, abyste zkracovací nůž pravidelně brousili pomocí pilníku.



Mazání

Vaše nářadí nevyžaduje žádné další mazání.



Čištění



VAROVÁNÍ: Jakmile se ve větracích drážkách hlavního krytu a v jejich blízkosti nahromadí prach a nečistoty, odstraňte je proudem suchého stlačeného vzduchu. Při provádění tohoto úkonu údržby používejte schválenou ochranu zraku a schválený respirátor.

VAROVÁNÍ: K čištění nekovových součástí nářadí nikdy nepoužívejte rozpouštědla nebo jiné agresivní látky. Tyto chemikálie mohou narušit materiály použité v těchto částech. Používejte pouze hadřík navlhčený v saponátovém roztoku. Nikdy nedovolte, aby se do nářadí dostala jakákoli kapalina. Nikdy neponořujte žádnou část nářadí do kapaliny.

Doplňkové příslušenství

VAROVÁNÍ: Jiné příslušenství, než je příslušenství nabízené společností DEWALT, nebylo s tímto výrobkem testováno. Proto by mohlo být použití takového příslušenství s tímto nářadím velmi nebezpečné. Chcete-li snížit riziko zranění, používejte s tímto nářadím pouze příslušenství doporučené společností DEWALT.

Další informace týkající se vhodného příslušenství získáte u autorizovaného prodejce.

VAROVÁNÍ: Z důvodu snížení rizika způsobení vážného zranění před prováděním jakéhokoli seřízení nebo před montáží a demontáží příslušenství nebo přidavných zařízení nářadí vždy vypněte a vyjměte z něj baterii.

VAROVÁNÍ: Použití jakéhokoli příslušenství, které není doporučeno společností DEWALT pro použití s tímto zařízením, může být nebezpečné.

VAROVÁNÍ: Nepoužívejte žádné nože, příslušenství nebo doplňky, které nejsou pro tuto strunovou sekačku doporučeny společností DEWALT. Mohlo by dojít k způsobení vážného zranění nebo k poškození nářadí.

UPOZORNĚNÍ: Používejte pouze náhradní cívký a struny DEWALT. Všechny struny musí mít tvar spirály s hladkými kulatými hranami. Použití strun od jiných výrobců může způsobit snížení výkonu, poškození strunové sekačky nebo zranění osob.

Vaše strunová sekačka používá strunu s průměrem 2,0 mm, ale může být použita i struna s průměrem 2,4 mm. Jiné rozměry mohou způsobit snížení výkonu nebo poškození této sekačky.

Výměna sestavy cívký (obr. G)

- Otáčejte pouzdrům cívký **3**, dokud nebude otvor **12** v přírubě hřídele srovnán s drážkou **13** na skříni motoru. Zasuňte šroubovák do drážky a do tohoto otvoru, abyste zabránili otáčení hřídele.
- Vyšroubujte a vyjměte pouzdro cívký otáčením krytu cívký **14** ve směru pohybu hodinových ručiček.
POZNÁMKA: Nepokoušejte se vyjmout pouzdro cívký otáčením pouzdra cívký **3**.
- Před instalací nové cívký vyjměte přírubu hřídele **16**. Odstraňte z krytu motoru a příruby hřídele všechny nečistoty a zbytky trávy.
- Nasaďte přírubu hřídele **16** na hřídel **15** tak, aby byla dvojité upínací matice ve tvaru D řádně usazena uvnitř základny příruby hřídele.

- Srovnejte otvor v přírubě hřídele s drážkou, zasuňte šroubovák zpět do otvoru a proti směru pohybu hodinových ručiček našroubujte nové pouzdro cívký. Řádně utáhněte nové pouzdro cívký na hřídel **15**.

Vložení nové sekací struny (obr. H, I)

VAROVÁNÍ: Z důvodu snížení rizika způsobení vážného zranění před prováděním jakéhokoli seřízení, před montáží a demontáží přidavných zařízení nebo před výměnou struny, toto nářadí vždy vypněte a vyjměte z něj baterii. Náhodné spuštění může způsobit úraz.

UPOZORNĚNÍ: Používejte pouze náhradní cívký a struny DEWALT. Použití strun od jiných výrobců může způsobit snížení výkonu, poškození strunové sekačky nebo zranění osob.

Vaše strunová sekačka používá sekací strunu s průměrem 2,0 mm, která má tvar spirály s hladkými zaoblenými okraji. Nepoužívejte struny jiných rozměrů. Mohlo by dojít k snížení výkonu, k poškození sekačky nebo k zranění osob.

UPOZORNĚNÍ: Přechnívá-li struna přes zkracovací nůž, zkratke ji tak, aby se tohoto nože pouze dotýkala, abyste zabránili poškození sekačky.

Používejte pouze náhradní struny DEWALT.

- Vyjměte baterii.
- Odstřihněte strunu s průměrem 2,0 mm s maximální délkou 6 m.
- Srovnejte otvory pouzdra cívký **17** se šípkou **18** na krytu cívký **14**, jak je zobrazeno na obr. H.
- Zasuňte jeden konec struny sekačky do příslušného otvoru. Protáhněte strunu druhým otvorem a pokračujte v protahování struny, dokud se nebude na obou stranách pouzdra cívký nacházet stejná délka struny.
- Jednou rukou zajistěte kryt cívký proti pohybu. Pomocí druhé ruky navíjejte strunu na cívký otáčením krytu cívký proti směru pohybu hodinových ručiček. Pokračujte v navíjení, dokud nezůstane 130 mm struny na každé straně pouzdra cívký, jak je zobrazeno na obr. I.

Výměna ochranného krytu s prodlouženým krytem (obr. A, C)

V nabídce je také zvětšený ochranný kryt (prodáván samostatně) poskytující v případě potřeby větší ochranu. Používejte náhradní kryt DEWALT s katalogovým číslem N905733.

VAROVÁNÍ: Nikdy nepoužívejte toto nářadí bez řádné upevněného krytu.

- Sejměte pouzdro cívký podle postupu, který je popsán v části **Výměna sestavy cívký**.
- Demontujte dva šrouby ochranného krytu **10**, jak je zobrazeno na obr. C.
- Zvedněte ochranný kryt v úhlu, který je zobrazen na obr. C.
- Chcete-li upevnit nový ochranný kryt, zasuňte výstupek **24** nového krytu pod okraj **25** skříně motoru **26**, a potom sklopte zadní část ochranného krytu do určeného místa, jak je zobrazeno na obr. C.

- Zašroubujte a řádně utáhněte dva šrouby ochranného krytu **10**.
- Vratte zpět pouzdro cívký podle postupu, který je popsán v části **Výměna sestavy cívký**.

Upevnění a nastavení ramenního popruhu (obr. J)

VAROVÁNÍ: Tento ramenní popruh **19** musí být zavěšen pouze přes jedno rameno, a ne přes celé tělo. Viz obr. J.

Ramenní popruh je doporučen pro jakékoli nářadí s celkovou hmotností přesahující 6 kg. (Celková hmotnost zahrnuje pohonnou jednotku, příslušenství a baterii.) Ramenní popruh je k dispozici za příplatek u prodejců DEWALT, katalogové číslo N502343. Upevněte popruh k nářadí, jak je zobrazeno na obr. J, a nastavte jej tak, aby bylo zaručeno správné vyvážení a podepření nářadí.

- Upevněte úchyt ramenního popruhu.
- Upevněte příchytka ramenního popruhu **21** k úchytu **20**, který se nachází na nářadí přímo před spínačem ZAPNUTO/VYPNUTO, jak je zobrazeno na obr. J. Nastavte popruh tak, aby vám přecházel přes rameno a aby poskytoval správné vyvážení a podpěru.

Ochrana životního prostředí



Třídte odpad. Výrobky a baterie označené tímto symbolem nesmí být vyhozeny do běžného domácího odpadu.

Výrobky a baterie obsahují materiály, které mohou být obnoveny nebo recyklovány, což snižuje poptávku po surovinách. Provádějte prosím recyklaci elektrických výrobků a baterií podle místních předpisů. Další informace najdete na internetové adrese www.2helpU.com.

Nabíjecí baterie

Tato baterie s dlouhou životností musí být nabíjena v případě, kdy již neposkytuje dostatečný výkon pro dříve snadno prováděné pracovní operace. Po ukončení provozní životnosti baterie proveďte její likvidaci tak, aby nedošlo k ohrožení životního prostředí:

- Nechejte nářadí v chodu, dokud nedojde k úplnému vybití baterie a potom ji z nářadí vyjměte.
- Baterie Li-Ion lze recyklovat. Odevzdejte je prosím prodejci nebo do místní sběrný. Shromážděné baterie budou recyklovány nebo zlikvidovány tak, aby nedošlo k ohrožení životního prostředí.

ZÁRUKA

EVROPSKÁ ZÁRUKA NA ELEKTRICKÁ NÁŘADÍ DEWALT V TRVÁNÍ 1 ROKU

Společnost DEWALT je přesvědčena o kvalitě svých výrobků a poskytuje 1letou záruku pro profesionální uživatele tohoto výrobku. Tato záruka žádným způsobem neovlivní vaše smluvní práva jako profesionálního uživatele nebo vaše zákonná práva jako soukromého neprofesionálního uživatele. Tato záruka je platná ve všech členských státech EU a evropské zóny volného obchodu EFTA.

V souladu s platnými smluvními podmínkami evropské záruky na elektrické nářadí DEWALT, které jsou k dispozici u místního zástupce společnosti DEWALT, u autorizovaných prodejců nebo na internetové adrese www.2helpU.com, platí následující, pokud do 12 měsíců od data zakoupení dojde u vašeho výrobku DEWALT k závadě v důsledku vady materiálu nebo špatného výrobního zpracování, společnost DEWALT může zdarma vyměnit všechny vadné části, nebo dle vlastního uvážení, může zdarma vyměnit celou reklamovanou jednotku.

Společnost DEWALT si vyhrazuje právo odmítnout jakoukoli reklamaci v rámci této záruky, která není podle názoru zástupce autorizovaného servisu v souladu s uvedenými smluvními podmínkami evropské záruky DEWALT.

Budete-li vyžadovat reklamaci, kontaktujte nejbližšího autorizovaného prodejce nebo vyhledejte nejbližší autorizovaný servis DEWALT na internetu, v katalogu DEWALT nebo kontaktujte prodejce DEWALT na adrese, která je uvedena v tomto návodu.

Seznam autorizovaných prodejců DEWALT a všechny podrobnosti o našem poprodejním servisu naleznete na internetové adrese: www.2helpU.com.

STANLEY BLACK & DECKER CZECH REPUBLIC S.R.O.

Tůrkova 5b
149 00 Praha 4
Česká Republika
Tel.: 261 009 772
Fax: 261 009 784
Servis: 244 403 247
www.dewalt.cz
obchod@sbdinc.com

BAND SERVIS

K Pasekám 4440
760 01 Zlín
Tel.: 577 008 550,1
Fax: 577 008 559
www.bandservis.cz
bandservis@bandservis.cz

Právo na případné změny vyhrazeno.

12/2018



TYP VÝROBKU:

CZ	Výrobní kód	Datum prodeje	Razítko prodejny Podpis
SK	Výrobný kód	Dátum predaja	Pečiatka predajne Podpis

CZ	Dokumentace záruční opravy			SK	Dokumentácia záručnej opravy	
CZ	Číslo	Datum příjmu	Datum zakázky	Číslo zakázky	Závada	Razítko Podpis
SK	Číslo dodávky	Dátum príjmu	Dátum opravy	Číslo objednávky	Porucha	Pečiatka Podpis

CZ
Adresy servisu
Band servis
Klásterského 2
CZ-140 00 Praha 4
Tel.: 00420 244 403 247
Fax: 00420 241 770 167

CZ
Band servis
K Pasekám 4440
CZ-760 01 Zlín
Tel.: 00420 577 008 550,1
Fax: 00420 577 008 559
<http://www.bandservis.cz>

SK
Adresa servisu
Band servis
Paulínska ul. 22
SK-917 01 Trnava
Tel.: 00421 335 511 063
Fax: 00421 335 512 624