

STANLEY[®] **V20** **FATMAX[®]** LITHIUM ION

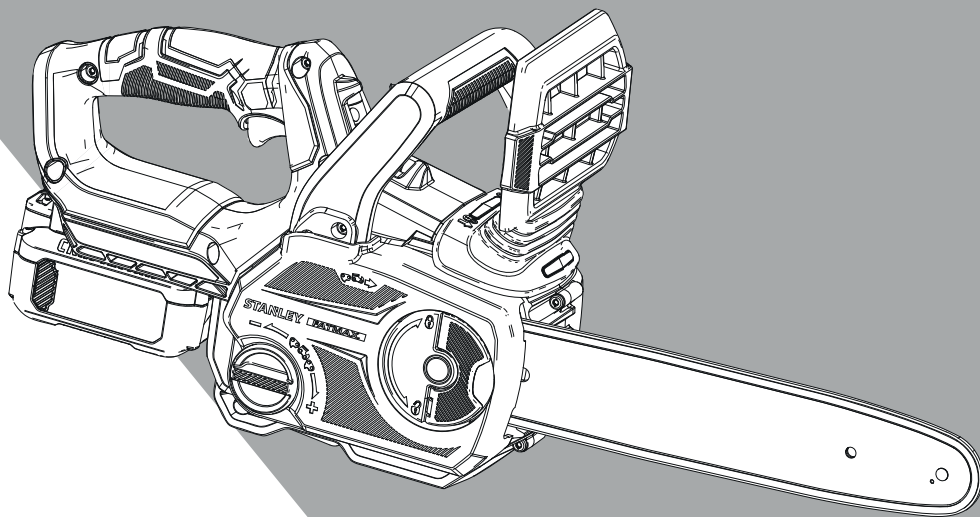

382019 - 97 BAL

SFMCCS630

| | | |
|--------------------|--|-----------|
| Slovenščina | (Prevod originalnih navodil) | 6 |
| Hrvatski | (Prijevod izvornih uputa) | 21 |
| Srpski | (Prevod originalnog uputstva) | 38 |
| Македонски | (Превод на оригиналните упатства) | 53 |

Slika / Slika / Slika / Скица А

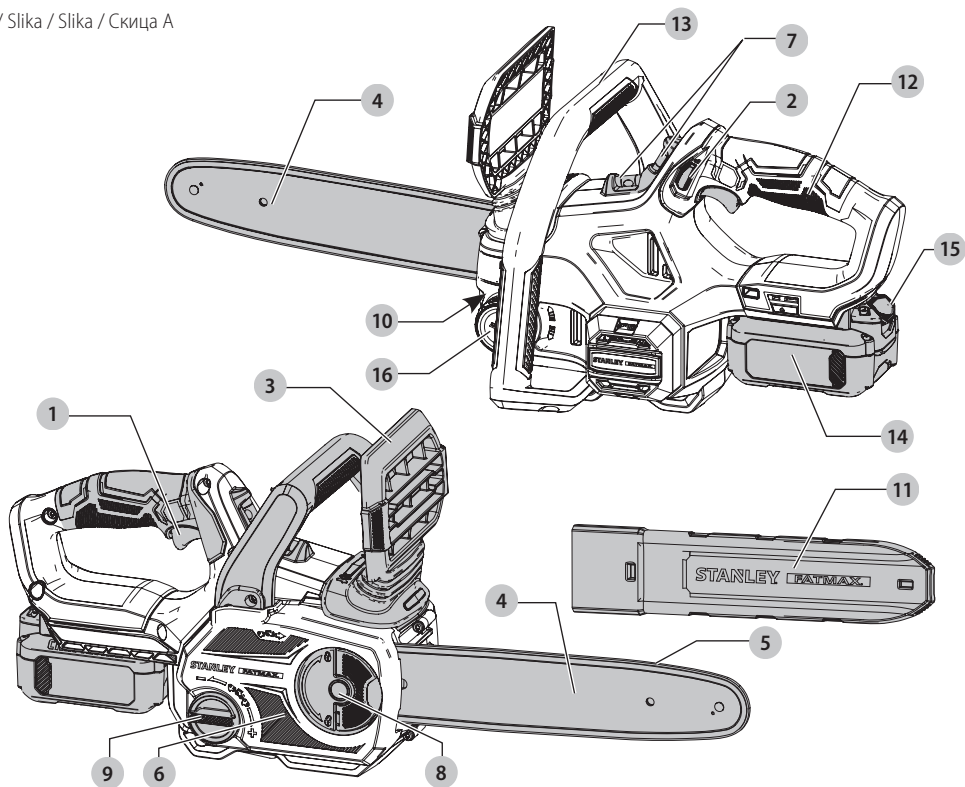

Slika / Slika / Slika / Скица В

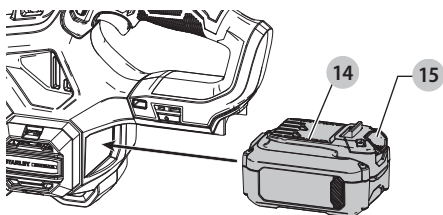

Slika / Slika / Slika / Скица С

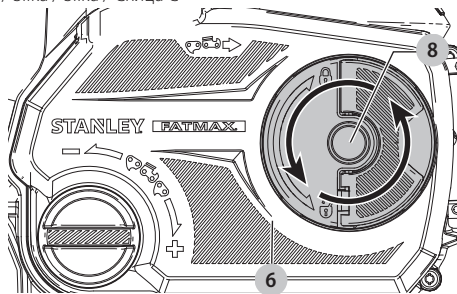

Slika / Slika / Slika / Скица D

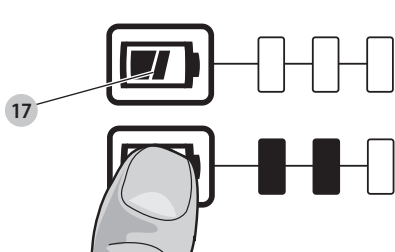

Slika /
Slika /
Slika /
Скица E

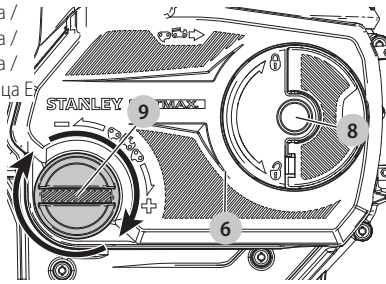

Slika / Slika / Slika / Скица F

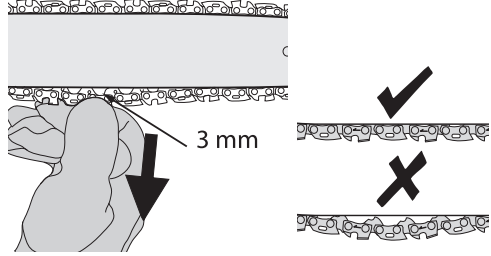

Slika / Slika / Slika / Скица G

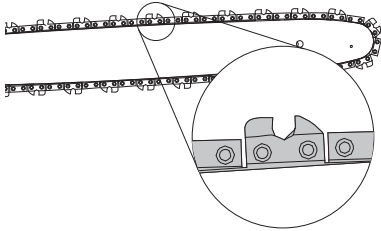

Slika / Slika / Slika / Скица H

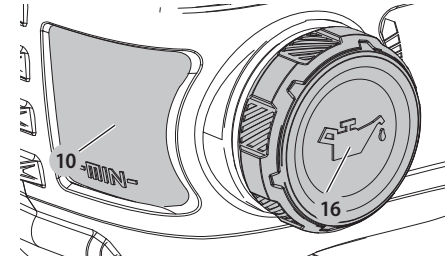

Slika / Slika / Slika / Скица I

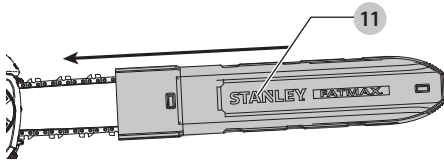

Slika /
Slika /
Slika /
Скица J

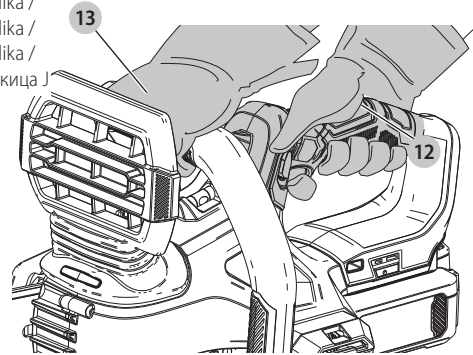

Slika / Slika / Slika / Скица K

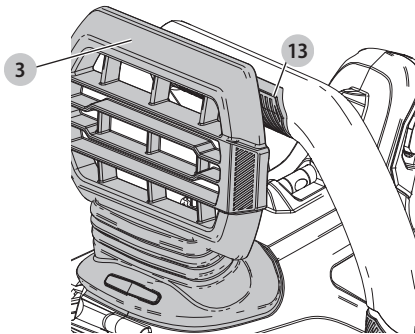

Slika / Slika / Slika / Скица L

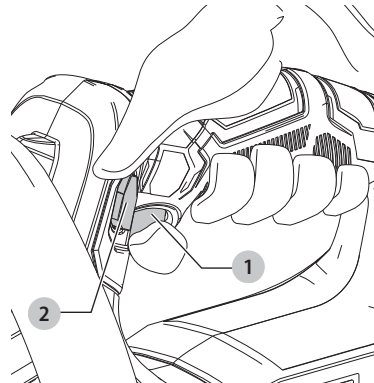

Slika / Slika / Slika / Скица M

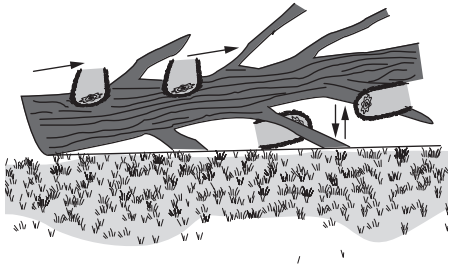

Slika / Slika / Slika / Скица N

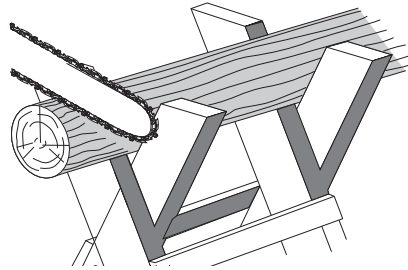

Slika / Slika / Slika / Скица O

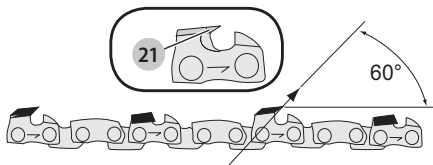

Slika / Slika / Slika / Скица P

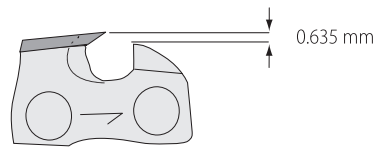

Slika / Slika / Slika / Скица Q

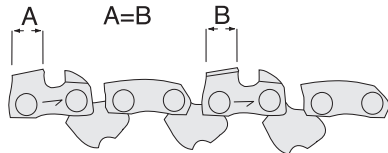

30 CM VERIŽNA ŽAGA 18V

SFMCCS630

Čestitamo!

Izbrali ste orodje STANLEY FATMAX. Zaradi dolgoletnih izkušenj, inovacij in temeljitega razvoja izdelkov je STANLEY FATMAX eden najbolj zanesljivih partnerjev za uporabnike profesionalnih električnih orodij.

Tehnični podatki

| | SFMCCS630 | |
|--|-----------|--------|
| Napetost | V_{dc} | 18 |
| Tip akumulatorja | | Li-Ion |
| Tip | | 1 |
| Dolžina vodila | cm | 30 |
| Največja hitrost verige (brez obremenitve) | m/s | 7,7 |
| Največja dolžina rezanja | cm | 25 |
| Prostornina rezervoarja za olje | ml | 230 |
| Teža (brez paketa akumulatorjev) | kg | 3,86 |

Vrednosti emisij hrupa in tresljajev (vektorska vsota treh smeri) so skladne s standardom EN60745-2-13.

| | | |
|---|---------|-----|
| L_{PA} (raven emisije zvočnega tlaka) | dB(A) | 86 |
| L_{WA} (raven zvočne moči) | dB(A) | 98 |
| K (negotovosti za dano raven zvoka) | dB(A) | 1,6 |
| Vrednost emisij tresljajev a_{H1} | m/s^2 | 3,9 |
| Negotovost K = | m/s^2 | 1,5 |

Raven emisije tresljajev, navedena v teh tehničnih podatkih, je bila izmerjena v skladu s standardiziranim preizkusom, določenim v EN60745 in jo je mogoče uporabiti za medsebojno primerjavo orodij. Podatek lahko uporabite za predhodno oceno izpostavljenosti.



OPOZORILO: Navedena raven tresljajev predstavlja raven pri glavnih načinih uporabe orodja. Toda če orodje uporabljate za druge vrste dela, z različnim priborom ali če ga slabo vzdržujete, so lahko emisije tresljajev drugačne. To lahko znatno poveča raven izpostavljenosti v celotnem obdobju delovanja.

Ocena ravni izpostavljenosti mora upoštevati tudi čas, ko je orodje izključeno oz. ko deluje, vendar dejansko ne opravlja dela. To lahko znatno zmanjša raven izpostavljenosti v celotnem delovnem obdobju.

Seznajte se z dodatnimi varnostnimi ukrepi, da bi zaščitili delavca pred učinki tresljajev. To so npr. vzdrževanje orodja in opreme, vzdrževanje toplote rok, organizacija delovnih postopkov.

| Št. kategorije akumulatorja | Izhodna napetost | Polnilnik SFMFCB12 |
|-----------------------------|------------------|--------------------|
| SFMCB202 | 18 | X |
| SFMCB204 | 18 | X |
| SFMCB206 | 18 | X |

»X« označuje, da je akumulator združljiv s tem določenim polnilnikom. Podrobnejše informacije najdete v navodilih za uporabo.

Izjava ES o skladnosti

Direktiva o strojih



Verižna žaga 18 V SFMCCS630

STANLEY FATMAX izjavlja, da so izdelki, opisani v razdelku **Tehnični podatki** v skladu z:

2006/42/ES, EN60745-1:2009+A11:2010, EN60745-2-13:2009+A1:2010.

2000/14/ES, dodatek V, DEKRA Certification B.V., Meander 1051 / P.O. Box 5185 6825 MJ ARNHEM / 6802 ED

ARNHEM

Nizozemska

ID št. priglašene urada: 0344

L_{PA} (izmerjena raven zvočnega tlaka) 86 dB(A)
negotovost (K) = 1,6 dB(A)

L_{WA} (zajamčena zvočna moč) 100 dB (A)

Ti izdelki so v skladu tudi z direktivama 2014/30/EU in 2011/65/EU. Za več informacij se povežite s STANLEY FATMAX na spodnjih naslovih, ali glejte zadnjo stran navodil.

Podpisani je odgovoren za sestavo tehnične dokumentacije in daje to izjavo v imenu STANLEY FATMAX.

A. P. Smith

Tehnični direktor

STANLEY FATMAX Europe, Egide Walschaertsstraat14-18,

2800 Mechelen, Belgija





11. 10. 2019



OPOZORILO: Za zmanjšanje nevarnosti telesnih poškodb preberite navodila za uporabo.

Definicije: Napotki za varno uporabo orodja

Spodnje definicije opisujejo stopnjo resnosti vsakega opozorilnega znaka. Preberite priročnik in bodite pozorni na naslednje simbole.

-  **NEVARNOST:** Pomeni neposredno nevarno situacijo, ki bo povzročila smrt ali hudo poškodbo, če je ne preprečite.
-  **OPOZORILO:** Označuje morebitno nevarno situacijo, ki lahko povzroči smrt, ali hude telesne poškodbe, če je ne preprečite.
-  **POZOR:** Prikazuje potencialno nevarno situacijo, ki lahko povzroči manjše ali zмене telesne poškodbe.
- OPOMBA:** Pomeni situacijo, ki ni povezana s telesno poškodbo, ampak bi lahko povzročila poškodbo lastnine, če je ne preprečite.
-  Pomeni nevarnost električnega udara.
-  Pomeni nevarnost požara.

Splošni napotki za varno uporabo električnega orodja

-  **OPOZORILO:** Preberite vsa varnostna opozorila in navodila. Neupoštevanje opozoril in navodil lahko povzroči električni udar, požar in/ali hude telesne poškodbe.

SHRANITE VSA OPOZORILA IN NAVODILA ZA KASNEJŠO UPORABO

Izraz "električno orodje" v opozorilih se nanaša na vaše električno orodje (s kablom) ali akumulatorsko orodje (brez kabla).

1) Varnost na delovnem mestu

- Delovni prostor mora biti vedno čist in dobro osvetljen.** V natrpanih ali temnih prostorih so nezgode pogostejše.
- Električnih orodij ne uporabljajte v eksplozivnih okoljih, na primer na krajih z vnetljivimi tekočinami, plini ali prahom.** Pri uporabi električnega orodja nastajajo iskre, ki lahko zanetijo prah ali hlape.
- Poskrbite, da bodo med obratovanjem električnega orodja otroci in prisotni zadosti oddaljeni.** Če vas motijo, lahko povzročijo, da izgubite nadzor nad orodjem.

2) Električna varnost

- Vtiči električnih orodij morajo ustrezati vtičnicam. Nikoli na noben način ne predelujte vtiča. Uporaba adapterskih vtičev v kombinaciji z zaščitnim (ozemljenim) električnim orodjem ni dovoljena.** Nespremenjeni vtiči in prilegajoče se vtičnice zmanjšujejo nevarnost električnega šoka.
- Izogibajte se telesnim stikom z ozemljenimi površinami, kot so vodovodna napeljava, radiatorji, štedilniki in hladilniki.** Če je vaše telo ozemljeno, je nevarnost električnega šoka večja.
- Električnih orodij ne izpostavljajte dežju ali mokroti.** Vdor vode v električno orodje poveča tveganje električnega šoka.
- Pazite, da ne poškodujete električnega kabla. Kabla nikoli ne uporabljajte za prenašanje, vleko ali izklapljanje vtiča iz stenske vtičnice. Kabel zavarujte**

pred vročino, oljem, ostrimi robovi in premikajočimi se deli orodja. Poškodovani ali prepleteni kabli povečujejo tveganje za električni šok.

- Pri delu na prostem uporabite električni kabel, ki je primeren za delo v zunanjih pogojih.** Uporaba ustreznega podaljška za uporabo na prostem zmanjšuje možnost električnega udara.
- Če je uporaba orodja v vlažnih razmerah nujna, uporabite napajanje, opremljeno s stikalom na diferenčni tok (RCD).** Uporaba naprave na diferenčni tok (RCD) zmanjšuje tveganje električnega šoka.

3) Osebna varnost

- Bodite pozorni, pazite, kaj delate in uporabite zdravo pamet, ko uporabljate električno ročno orodje. Električnega orodja ne uporabljajte, če ste utrujeni, pod vplivom mamil, alkohola ali zdravil.** Le trenutek nepozornosti lahko privede do težkih telesnih poškodb.
 - Uporabite osebno zaščitno opremo. Vedno nosite zaščitna očala.** Zaščitna oprema, kot so zaščitne maske proti prahu, ndrseča obutev, čelada ali zaščita sluha ob uporabi zmanjšujejo nevarnost telesnih poškodb.
 - Izogibajte se nenamernemu zagonu. Pred priklopom na vir napajanja, dviganjem ali prenašanjem električnega orodja zagotovite, da bo stikalo na izklopljenem položaju.** Prenašanje električnega orodja s prstom na stikalo za vklop ali priključitev električnega orodja na električno omrežje z vklopljenim stikalom povečuje možnost nesreč.
 - Pred vklopom orodja odstranite z orodja nastavitveno orodje ali ključ za matice.** Orodje ali ključ, ki ste ga pustili na vrtljivem sestavnem delu lahko povzroči telesne poškodbe.
 - Ne nagibajte se predaleč ali segajte previsoko. Poskrbite za varno stojišče in ravnotežje.** To omogoča boljši nadzor nad električnim orodjem v nepričakovanih situacijah.
 - Nosite primerno delovno obleko. Ne nosite ohlapnih oblačil ali nakita. Z lasmi, obleko in rokavicami se ne približujte premikajočim se delom orodja.** Ohlapna obleka, nakit ali dolgi lasje se lahko ujamejo v premikajoče se dele orodja.
 - Če je omogočen priklop na sisteme za odsesavanje in zbiranje prahu, poskrbite, da bodo te naprave pravilno priključene in uporabljene.** Uporaba naprav za odsesavanje prahu zmanjša nevarnosti, ki jih povzroča prah.
- #### 4) Uporaba in vzdrževanje električnega orodja
- Električnih orodij ne preobremenjujte. Uporabite pravo orodje za svoje delo.** Pravo električno orodje bo delo s predpisano hitrostjo in predvidenim načinom uporabe opravilo bolje in varneje.
 - Orodja s pokvarjenim stikalom ne uporabljajte.** Električno orodje, ki ga ni mogoče nadzirati s stikalom, je nevarno in ga je treba popraviti.

- c) *Pred nastavljanjem, menjavo nastavkov ali shranjevanjem električnega orodja odklopite izvor napajanja in/ali odstranite baterijo iz orodja. Ta varnostni ukrep zmanjšuje tveganje za zagon električnega orodja po nesreči.*
- d) *Električno orodje, ki ga ne uporabljate, hranite izven dosega otrok, osebam, ki niso usposobljene za njegovo uporabo ali niso seznanjene s temi navodili, pa ne dovolite dela z njim. Električna orodja so nevarna, če jih uporabljajo neizkušene osebe.*
- e) *Električno orodje primerno vzdržujte. Preverite, ali so gibljivi deli pravilno poravnani ali zviti, zlomljeni, ali tako poškodovani, da lahko vplivajo na pravilno delovanje električnega orodja. Poškodovano električno orodje popravite pred ponovno uporabo. Mnogo nesreč se zgodi zaradi neustreznega vzdrževanja električnih orodij.*
- f) *Ohranjajte orodja za rezanje ostra in čista. Skrbno negovana rezalna orodja z ostrimi rezili se manj zatikajo in so bolj vodljiva.*
- g) *Uporabljajte električno orodje, nastavke in pribor v skladu s temi navodili upoštevajte pa tudi pogoje dela in vrsto dela, ki ga opravljate. Če orodje uporabljate v druge namene, kot je priporočeno, lahko taka uporaba povzroči poškodbe.*

5) Uporaba in vzdrževanje baterijskih orodij

- a) *Akumulatorje polnite samo s polnilnikom, ki ga je odobril proizvajalec. Polnilnik, ki je primeren za polnjenje enega tipa paketa baterije lahko povzroči nevarnost požara, če ga uporabljate z drugim tipom baterije.*
- b) *Uporabljajte električna orodja samo s posebej zanje izdelanimi akumulatorji. Uporaba drugih paketov baterij lahko povzroči nevarnost telesnih poškodb in požara.*
- c) *Če baterije ne uporabljate, jo shranite stran od kovinskih predmetov, na primer papirnih sponk, kovancev, vijakov, žebeljev ali drugih majhnih kovinskih predmetov, ki lahko omogočijo stik med priključkoma baterije. Kratki stik priključkov lahko povzroči opekline in požar.*
- d) *Pri nepravilnem ravnanju z baterijo lahko iz notranjosti baterije brizgane tekočina; pazite, da ne pridete v stik s to tekočino. Če po naključju pride do stika tekočine s telesom, izperite prizadeto mesto z vodo. Če tekočina pride v stik z očmi, poiščite pomoč zdravnika. Stik z baterijsko tekočino lahko povzroči draženje kože ali opekline.*

6) Servis

- a) *Električno orodje lahko servisira samo usposobljena oseba, ki bo ob popravilu električnega orodja uporabila ustrezne nadomestne dele. To zagotavlja varnost pri delovanju in uporabi električnega orodja.*

Dodatna varnostna opozorila za verižno žago



OPOZORILO: Dodatna varnostna opozorila za verižne žage.

- *Med delovanjem verižne žage ne približujte verižni žagi nobenega dela telesa. Preden zaženete verižno žago, preverite, ali se žaga ne dotika ničesar. Samo trenutek nepozornosti med delovanjem verižne žage lahko povzroči, da se v verižno žago zapletete z obleko ali telesom.*
- *Vedno držite verižno žago z desno roko na zadnjem ročaju in levo roko na sprednjem ročaju. Nikoli ne držite verižne žage z obratnim položajem rok, to poveča nevarnost telesnih poškodb.*
- *Električno orodje držite le za izolirane površine, ker obstaja nevarnost, da rezilo verižne žage poškoduje skrit kabel ali žice. Če prerežete žico pod napetostjo, bodo pod napetostjo tudi kovinski deli verižne žage, to pa lahko povzroči električni udar.*
- *Nosite zaščitna očala in zaščito za sluh. Priporočena je tudi zaščitna oprema za glavo, roke, noge in stopala. Primerna zaščitna obleka zmanjša nevarnost telesnih poškodb zaradi odletavajočih kosov lesa ali naključnega stika z verižno žago.*
- *Ne delajte z verižno žago na drevesu. Delo z verižno žago, ko stojite na veji drevesa, lahko povzroči telesne poškodbe.*
- *Vedno stojte stabilno in trdno in delajte z verižno žago samo, če stojite na stabilnih, trdnih in ravnih tleh. Spolzka ali nestabilna podlaga, na primer lestve, lahko povzročijo izgubo ravnotežja ali nadzora nad verižno žago.*
- *Če žagate vejo, ki je napeta oz. upognjena, bodite pozorni na povratni sunek veje. Ko se napetost v lesnih vlaknih sprosti, lahko veja kot vzmet udari uporabnika in/ali povzroči izgubo nadzora nad verižno žago.*
- *Bodite izjemno previdni pri obrezovanju grmov in mladik. Droben material se lahko zagozdi v verižno žago in s silo udari nazaj v vas, ali vas vrže iz ravnotežja.*
- *Verižno žago nosite za sprednji ročaj, verižna žaga mora biti med nošenjem izklopljena in obrnjena v stran od telesa. Pri transportu ali shranjevanju verižne žage vedno namestite pokrov meča žage. Pravilno ravnanje z žago zmanjša možnost naključnega stika s premikajočo se verižno žago.*
- *Upoštevajte navodila za mazanje, napenjanje verige in zamenjavo pribora. Nepravilno napeta ali namazana veriga lahko počí ali poveča nevarnost povratnega sunka.*
- *Ročaji morajo biti suhi, čisti in brez madežev olja ali masti. Mastni, oljnati ročaji so spolzki in lahko povzročijo izgubo nadzora.*
- *Žagajte samo les. Ne uporabljajte verižne žage za dela, za katera ni namenjena. Npr. ne uporabljajte verižne žage za žaganje plastike, betona/opeke ali materialov, ki niso iz lesa. Uporaba verižne žage za dela, ki za žago niso predvidena, je lahko nevarna.*

Vzroki za povratni sunek in zaščitni ukrepi:

Do povratnega sunka lahko pride, če nos ali konica vodila žage trči ob oviro, na primer ko se les zapre in stisne verižno žago v rezu.

Stik s konico lahko v nekaterih primerih povzroči povratno reakcijo, tako da izvrže meč žage navzgor in nazaj proti uporabniku.

Če pride do stiska verige vzdolž zgornje strani vodila verige, lahko to z veliko hitrostjo potisne vodilo verige nazaj proti uporabniku.

Katera koli od obeh zgornjih reakcij lahko povzroči izgubo nadzora nad verižno žago in posledično hude telesne poškodbe. Ne zanašajte se zgolj na varnostne naprave, vgrajene v verižno žago. Kot uporabnik verižne žage morate upoštevati nekatere ukrepe, da bo uporaba žage varna in brez nezgod in telesnih poškodb.

Povratni sunek je posledica napačne uporabe orodja in/ali nepravilnega procesa uporabe, izognete pa se mu lahko, če upoštevate spodnja navodila:

- **Žago držite ves čas trdno v rokah, tako da s palcem in prsti oklepate ročaje verižne žage, žago morate držati z obema rokama, položaj telesa in rok pa mora biti tak, da se lahko uprete povratnemu sunku.** Uporabnik lahko nadzira sile povratnega sunka, če upošteva ustrezne varnostne ukrepe. Ne spustite verižne žage.
- **Ne segajte predaleč z verižno žago in ne dvigujte je nad višino prsi.** Tako boste preprečili nehoteni stik konice in omogočili boljši nadzor nad verižno žago v nepričakovanih situacijah.
- **Uporabljajte samo meče in verige, ki jih je priporočil proizvajalec.** Nepravilni nadomestni meči in verige lahko povzročijo lom žage in/ali povratni sunek.
- **Upoštevajte proizvajalčeva navodila za brušenje in vzdrževanje verižne žage.** Zmanjšanje višine merilnika globine lahko poveča možnost povratnega sunka.

Za zmanjšanje povratnega sunka morate upoštevati previdnostne ukrepe, naštetje v nadaljevanju:

1. **Žago držite trdno. Ko deluje motor, držite verižno žago trdno z obema rokama. S palcem in prsti trdno se oprimate ročajev verižne žage.** Ko režete s spodnjim robom meča, bo verižna žaga vlekla naprej, in potiskala nazaj, ko režete z zgornjim robom meča.
2. **Ne režite nad glavo.**
3. **Poskrbite za varno stojišče in ravnotežje.**
4. **ne dopustite, da se nos meča dotakne debla, vej, zemlje ali drugih ovir;**
5. **Ne žagajte nad višino ramen.**
6. **Uporabljajte priprave, kot je veriga za zmanjšanje povratnega sunka in meča, ki zmanjšujejo možnost povratnega sunka in s tem nevarnost povratnega sunka.**
7. **uporabljajte samo nadomestne meče in verige, ki jih je določil proizvajalec, ali enakovredne izdelke;**

8. **nikoli ne dopustite premikajoči se verigi, da se s konico meča dotakne katerega koli predmeta;**
9. **Delovno območje mora biti vedno brez ovir, kot so drevesa, veje, skale, ograje, štori itd.** Odstranite ali se izognite vsem oviram, ob katere bi lahko med žaganjem štorov ali vej zadela verižna žaga.
10. **veriga verižne žage naj bo vedno ostra in pravilno napeta; Popuščena ali topa veriga lahko poveča možnost povratnega sunka.** Redno preverjajte napetost ob ustavljenem motorju in odklopljenem orodju, nikoli ob delujočem motorju.
11. **Žaganje začnite in nadaljujte le, ko se veriga verižne žage giblje s polno hitrostjo.** če se veriga verižne žage giblje z nižjo hitrostjo, obstaja večja možnost povratnega sunka
12. **Žagajte sočasno le eno deblo.**
13. **Ko verižno žago vstavljate v že načeti rez, bodite izjemno previdni.** Pred nadaljevanjem reza zagozdite narebrenne blažilnike v les in pustite, da veriga verižne žage doseže polno hitrost.
14. **ne poskušajte uporabiti ugreznega reza ali reza za prežaganje;**
15. **Pazite na premikajoča se debela ali druge sile, ki bi lahko zaprle rez in sunile oz. padle na verigo.**

Varnostne funkcije zoper povratni sunek

-  **OPOZORILO:** Žaga ima naslednje funkcije, ki zmanjšujejo nevarnost povratnega sunka, vendar te funkcije ne zmorejo popolnoma preprečiti te nevarne reakcije. Kot uporabnik žage se ne zanašajte le na varnost naprave. Upoštevati morate vse varnostne ukrepe, navodila in vzdrževalna dela, ki so v teh navodilih, da bi tako preprečili povratni sunek in druge sile, ki lahko povzročijo hude telesne poškodbe.
- Konica meča za zmanjšanje povratnega sunka je oblikovana z manjšim radijem, ki zmanjšuje velikost nevarnega območja povratnega sunka na konici meča. Meč za zmanjšanje povratnega sunka je omogočil občutno zmanjšanje števila in resnosti povratnega sunka med testiranjem v skladu z varnostnimi zahtevami električnih verižnih žag.
 - Veriga za zmanjšanje povratnega sunka ima posebej oblikovani merilnik globine in ščitnik, ki odklonita sile povratnega sunka in omogočata postopno ugrezjanje rezila.
 - Ne uporabljajte verižne žage, če ste na drevesu, na lestvi ali na drugi nestabilni podlagi.
 - Ko opravljate dela, kjer se lahko pribor dotakne skrite napeljave, držite orodje vedno za izolirano površino. Zaradi dotika orodja s kablom, ki je pod napetostjo, bodo pod napetostjo vsi kovinski deli orodja in posledično povzročili udar elektrike upravljavcu.
 - Ne poskušajte opravljati del, ki presega vaše zmogljivosti ali izkušnje. Prebrati in razumeti morate celotna navodila v tem priročniku.
 - Preden zaženete verižno žago, preverite, ali se žaga ne dotika ničesar.

- Ne upravljajte verižne žage s samo eno roko! Če z žago delate z eno roko, lahko hudo poškodujete sebe, pomočnike ali opazovalce. Verižna žaga je namenjena le za dvoročno uporabo.
- Ročaji morajo biti suhi, čisti in brez madežev olja ali masti.
- Preprečite nabiranje umazanije, drobirja ali žagovine na motorju ali zunanjih zračnih ventilih.
- Ustavite verižno žago, preden jo boste odložili.
- Ne žagajte trte in/ali nizkega podrastja.
- Pri žaganju nizkega podrastja in mladik bodite zelo previdni, ker se tanek material zagodzi v verižno žago in ga izvrže proti vam, ali pa vrže iz ravnotežja vas.



POZORILLO: Določena vrsta prahu, ki nastane med peskanjem, žaganjem, brušenjem, vrtnanjem in drugimi gradbenimi deli, vsebuje kemikalije, ki jih država Kalifornija označuje kot rakotvorne in ki lahko škodujejo zarodkom ali škodljivo vplivajo na rodnost.

Nekateri primeri teh kemikalij so:

- svinec iz barv na svinčevi osnovi,
- silicijevi kristali iz briketov in cementa ter drugih zidarskih materialov ter
- arzen in krom iz kemično obdelanega stavbnega lesa.

Tveganje zaradi izpostavljenosti se razlikuje in je odvisno, kako pogosto delate te vrste opravil. Za zmanjšanje izpostavljenosti tem delajte v dobro prezračenih območjih in z odobreno varnostno opremo, kot so protiprašne maske, ki so posebej izdelane za filtriranje mikroskopskih prašnih delcev.

- Izogibajte se podaljšanemu stiku s prahom, nastalim pri peskanju, žaganju, brušenju, vrtnanju in drugih gradbenih delih.
- Nosite zaščitna oblačila ter sperite izpostavljene dele telesa z milom in vodo. Če prah vdre v usta, oči ali se nalaga na kožo, bo to spodbudilo vpijanje škodljivih kemikalij.



POZORILLO: Ob uporabi tega orodja lahko nastaja prah, ki lahko povzroči hude in nepopravljive poškodbe dihal ali druge poškodbe.

Imena in pojmi pri verižni žagi

- Razžaganje – navzkrižno žaganje podrtga drevesa ali hlodov po dolžini.
- Motorna zavora – naprava, ki se uporablja za ustavitev verižne žage, ko popustite sprožilno.
- Pogonska glava verižne žage – verižna žaga brez verige in meča.
- Pogonski zobnik ali zobnik – ozobljeni del, ki poganja verigo žage.
- Podiranje – podiranje dreves.
- Povratni rez podiranja – končni rez za podiranje drevesa, ki ga naredite na nasprotni strani zaseka.
- Sprednji ročaj – podporni ročaj na sprednjem delu verižne žage ali v bližini sprednjega dela.
- Ščitnik sprednjega ročaja – strukturna ovira med sprednjim ročajem verižne žage in mečem, običajno nameščen v bližini položaja roke na sprednjem ročaju.

- Meč – trdna struktura z utorom, ki podpira vodenje verige žage.
- Tok meča – pokrov za meč, ki preprečuje stik z zobmi, ko žage ne uporabljate.
- Povratni sunek – gibanje meča nazaj ali navzgor ali v obe smeri, do katerega pride, če se verižna žaga dotakne v bližini nosu ali zgornjim delom meča kakršnega koli predmeta, kot so dolge veje ali ko se les zapre in se veriga žage zagodzi v rezu.
- Povratni sunek, zagozditev – hitri sunek žage nazaj do katerega lahko pride, če se les zapre in zablokira delujočo verigo žage v premikanju vzdolž vrha meča.
- Povratni sunek, sukanje – hitro gibanje žage navzgor in nazaj do katerega lahko pride, ko se premikajoča veriga žage z zgornjim delom konice meča dotakne predmeta, kot je hlod ali veja.
- Odstranjevanje vej - odstranjevanje vej s podrtga drevesa
- Veriga, ki zmanjša nevarnost povratnega sunka - veriga žage, ki zmanjša pogoje za nastanek povratnega sunka (ko je bila testirana na reprezentativnem vzorcu verižnih žag.)
- Običajni položaj žaganja – tisti položaji, ki so predpostavljene pri razžaganju in podiranju.
- Zasek – rez v drevo, ki usmerja padec drevesa.
- Zadnji ročaj – podporni ročaj na zadnjem delu verižne žage ali v bližini zadnjega dela.
- Meč, ki zmanjšuje možnost povratnega sunka – meč, ki omogoča občutno zmanjšanje možnosti povratnega sunka.
- Nadomestna veriga žage – veriga, ki zmanjša pogoje za nastanek povratnega sunka, ko je bila testirana s posebnimi verižnimi žagami.
- Veriga verižne žage – veriga za verižno žago z zobmi za rezanje, ki režejo les in jo poganja motor, podpira pa jo meč.
- Narebreni blažilniki – rebra, ki se uporabljajo pri podiranju dreves ali razžaganju za premikanje in ohranjanje položaja med žaganjem.
- Stikalo – naprava, ki bo sklenila ali prekinila tokokrog do motorja verižne žage.
- Povezava stikala – mehanizem, ki prenaša gibanje iz sprožila na stikalo.
- Zapah stikala – premična priprava za ustavitev, ki preprečuje nehoteno delovanje stikala, ko je naprava ročno aktivirana.

Ostala tveganja

Kljub upoštevanju ustreznih varnostnih ukrepov in uporabi varnostnih naprav se določenim nevarnostim ni mogoče izogniti. Mednje spadajo:

- poškodbe sluha,
- nevarnost telesnih poškodb zaradi odletavajočih odkruškov,
- nevarnost opeklin zaradi segrevanja pribora med delom,
- nevarnost telesnih poškodb zaradi dolgotrajnega dela.

Električna varnost

Električni motor je zasnovan samo za eno napetost.

Vedno preverite, ali napetost akumulatorja ustreza tisti, ki je navedena na podatkovni plošči. Prav tako preverite, ali napetost vašega polnilnika ustreza napetosti v električnem omrežju.



Polnilnik STANLEY FATMAX je dvojno izoliran v skladu s standardom EN60335, zato ozemljitev ni potrebna.

Če je električni kabel poškodovan, ga je treba zamenjati s posebej pripravljenim kablom pri serviserju družbe STANLEY FATMAX.

Uporaba kableskega podaljška

Kableskega podaljška ne uporabljajte, razen če je to nujno potrebno. Uporabite kableski podaljšek, ki ustreza vhodni napetosti polnilnika (glejte poglavje **Tehnični podatki**). Najmanjši presek kabla mora biti 1 mm², dolžina pa največ 30 m. Če uporabljate kolut, vedno do konca odvijte kabel.

SHRANITE TA NAVODILA

Polnilniki

Polnilnikov STANLEY FATMAX ni treba nastavljati in so zasnovani za čim lažje delovanje.

Pomembni varnostni napotki za vse

polnilnike akumulatorjev

SHRANITE TA NAVODILA: Ta navodila vključujejo pomembne napotke za varnost in uporabo združljivih polnilnikov akumulatorjev (glejte poglavje **Tehnični podatki**).

- *Pred uporabo polnilnika preberite vsa navodila in opozorilne oznake na polnilniku, akumulatorju in na izdelku, ki uporabljate akumulator.*



OPOZORILO: Nevarnost električnega šoka. Pazite, da v notranjost polnilnika ne prodre tekočina. To lahko povzroči električni udar.



OPOZORILO: Priporočamo, da uporabite stikalo na diferenčni tok z nazivnim tokom 30 mA ali manj.



POZOR: Nevarnost opeklin. Za zmanjšanje nevarnosti opeklin polnite samo akumulatorje STANLEY FATMAX. Druge baterije lahko eksplodirajo in povzročijo telesne poškodbe in materialno škodo.



POZOR: Otroke je treba nadzorovati in tako zagotoviti, da se ne bi po naključju igrali z orodjem.

OPOMBA: Ko je polnilnik priklopljen na električno omrežje, lahko pod določenimi pogoji tuj material, ki zaide v polnilnik, povzroči kratek stik med izpostavljenimi kontakti znotraj polnilnika.

Tuj material iz prevodnih snovi, med katere med drugim spadajo tudi kamena volna, aluminijasta folija ali nabrani kovinski delci morate odstraniti iz vdolbin na polnilniku. Če v polnilniku ni akumulatorja, vedno izklopite polnilnik iz električnega omrežja. Izklopite polnilnik pred nameranim postopkom čiščenja

- **NIKOLI ne poskušajte polniti akumulatorja s polnilniki, ki v teh navodilih niso navedeni.** Polnilnik in baterija sta zasnovana posebej, tako da ju uporabljate skupaj.
- **Polnilniki, ki so v priročniku, so namenjeni izključno polnjenju akumulatorjev STANLEY FATMAX.** Vsaka drugačna uporaba lahko povzroči nevarnost požara, električnega udara ali smrti zaradi električnega udara.
- **Ne izpostavljajte polnilnika dežju ali snegu.**
- **Ko odklopite polnilnik, ga primate za vtičnik in ne za kabel.** Tako zmanjšate nevarnost poškodbe električnega vtiča in kabla.
- **Kabel mora biti postavljen tako, da ne stopate nanj, se ne spotikate obenj ali ga kako drugače izpostavite poškodbam in udarcem.**
- **Ne uporabljajte kableskega podaljška, razen če je to nujno potrebno.** Uporaba neustreznega podaljška kabla lahko povzroči nevarnost požara, električnega udara ali smrti zaradi električnega udara.
- **Na polnilnik ne postavljajte predmetov oz. polnilnika ne postavljajte na mehko podlago, ki bi lahko zakrila prezračevalne odprtine in povzročila prekomerno segrevanje notranjosti polnilnika.** Polnilnik postavite stran od izvora toplote. Prezračevanje polnilnika poteka skozi odprtine na vrhu in na dnu ohišja.
- **uprabljajte polnilnika s poškodovanim kablom ali vtičem** — poškodovani del takoj zamenjajte.
- Ne uporabljajte polnilnika, če je bil podvržen močnemu udarcu, če je padel na tla ali je bil kako drugače poškodovan. Odnosite ga v popravilo v pooblaščen servis.
- **Polnilnika ne razstavljajte; če je potrebno popravilo, ga odnesite v pooblaščen servis.** Vsako nepravilno sestavljanje lahko povzroči nevarnost požara, električnega udara ali smrti zaradi električnega udara.
- Če je poškodovan kabel napajalnika, ga mora proizvajalec, njegov serviser ali ustrezna pooblaščen oseba nemudoma zamenjati in tako preprečiti morebitno nevarnost.
- **Odklopite polnilnik iz vira napajanja pred začetkom čiščenja. Tako zmanjšate nevarnost električnega šoka.** Z odstranitvijo paketa baterij ne zmanjšate nevarnosti.
- **NIKOLI ne poskušajte povezati dveh polnilnikov med seboj.**
- **Polnilnik je namenjen uporabi s standardnim gospodinjstvom električnim tokom 230 V. Ne poskušajte ga uporabljati z drugačno omrežno napetostjo.** To ne velja za polnilnik v vozilih.







Polnjenje akumulatorja (sl. B)

1. Priklopite polnilnik na ustrezno vtičnico, preden vstavite vanj baterijo.
2. Vstavite paket baterij **14** v polnilnik in se prepričajte, ali je trdno vstavljen v polnilnik. Rdeča lučka (polnjenje) utripa neprekinjeno in označuje, da se je začel postopek polnjenja.
3. Konec polnjenja označuje rdeča lučka, ki SVETI neprekinjeno. Akumulator je popolnoma napolnjen in ga lahko uporabite ali jo pustite v polnilniku. Za odstranitev akumulatorja iz polnilnika pritisnite in zadržite gumb za sprostitvev akumulatorja **15**, ki je na akumulatorju.

POMNITE: Za optimalno delovanje in življenjsko dobo litijevih-ionskih baterij jih pred prvo uporabo popolnoma napolnite.

Delovanje polnilnika

Stanje napoljenosti baterije lahko preverite s pomočjo spodaj prikazanih indikatorjev napoljenosti.

| Indikator napoljenosti | |
|---|---|
|  | Polnjenje  |
|  | Popolnoma napoljena  |
|  | Zakasnitev zaradi vročega/mrzlega akumulatorja*  |

* Rdeča lučka bo utripala še naprej, rumena lučka pa bo svetila le med polnjenjem. Ko baterija doseže ustrezno temperaturo, rumena lučka ugasne, polnilnik pa nadaljuje s polnjenjem. Združljivi polnilnik akumulatorja ne polni pokvarjenega akumulatorja. V primeru napake na bateriji se kontrolna lučka polnilnika ne bo prižgala ali pa bo utripala in tako nakazala težavo z baterijo ali polnilnikom.

POMNITE: Problem je lahko tudi v samem polnilniku.

V primeru, da polnilnik nakazuje na težavo, ga skupaj z baterijo odnesite na pooblaščen servisni center za testiranje.

Zakasnitev zaradi vročega/mrzlega akumulatorja

Ko polnilnik zazna akumulator, ki je prevroči ali prehladen, samodejno vklopi funkcijo zakasnitve zaradi vročega/hladnega akumulatorja ter odloži polnjenje, dokler akumulator ne doseže primerne temperature. Polnilnik zatem samodejno preklopi nazaj v način polnjenja. Ta funkcija zagotavlja maksimalno življenjsko dobo baterije.

Hladni akumulator se bo polnil s polovično hitrostjo polnjenja toplega akumulatorja. Paket baterij se v celotnem ciklu polnjenja polni počasneje in se ne vrne na najvišjo hitrost polnjenja, tudi če se baterija segreje.

Pritrditev na steno

Ti polnilniki so konstruirani za montažo na steno ali za pokončno lego na mizi oz. delovni površini. Če polnilnik montirate na steno, ga namestite v dosegu električne vtičnice in ne v bližini kotov ali drugih ovir, ki bi lahko ovirali kroženje zraka. Zadnjo stran polnilnika uporabite kot šablono za razporeditev montažnih vijakov na steni. Polnilnik montirajte s stenskimi vijaki (kupite jih posebej), dolgimi najmanj 25,4 mm, ki imajo premer glave 7–9 mm, ki jih privijete v les tako, da štrli približno 5,5 mm vijaka iz površine. Poravnajte reže na hrbtni strani polnilnika s štrlečimi vijaki in vijake v celoti potisnite v reže.

Napotki za čiščenje polnilnika

⚠ OPOZORILO: Nevarnost električnega šoka. Pred čiščenjem odklopite polnilnik iz vira napajanja z izmeničnim tokom. Umazanje in mast lahko odstranite z zunanosti ohišja polnilnika s pomočjo krpe ali mehke nekovinske ščetke. Ne uporabljajte vode ali čistilnih sredstev. Pazite, da voda ne prodre v notranjost orodja; nikoli ne potopite nobenega dela orodja v tekočino.

Paketi baterij

Pomembni napotki za varnost pri uporabi vseh vrst paketov baterij

Pri naročanju nadomestne baterije obvezno navedite kataloško številko in napetost baterije.

Paket baterij, ki ga vzamete iz embalaže, ni popolnoma napoljen. Pred uporabo paketa baterij in polnilnika preberite spodnje napotke za varno uporabo. Nato upoštevajte navedene napotke za polnjenje.

PREBERITE CELOTNA NAVODILA

- **Ne polnite ali uporabljajte baterij v eksplozivnih okoljih, na primer na krajih z vnetljivimi tekočinami, plini ali prahom.** Ko baterijo vložite ali odstranite iz polnilnika, se lahko pri tem vnamejo prah ali hlapi.
 - **Nikoli s silo ne potiskajte paketa baterij v polnilnik. Na noben način ne spreminjajte baterije zato, da bi jo lahko uporabili z nezdružljivim polnilnikom, ker lahko baterija počí in povzroči hude telesne poškodbe.**
 - Akumulatorje polnite samo s polnilniki STANLEY FATMAX.
 - Baterije **NIKOLI** ne poljite ali potopite v vodo ali druge tekočine.
 - **Ne shranjujte ali uporabljajte orodja in akumulatorjev na krajih, kjer lahko temperatura preseže 40 °C (na primer zunanje lope s kovinskimi stenami poleti).**
 - **Akumulatorja ne zažgite, četudi je močno poškodovan ali popolnoma izprazen.** Akumulator lahko eksplodira in povzroči požar. Pri gorenju litij-ionske baterije nastajajo strupeni plini in snovi.
 - **Če vsebina akumulatorja pride v stik s kožo, prizadeto območje nemudoma sperite z blagim milom in vodo.** Če tekočina iz akumulatorja pride v oči, spirajte odprto oko z vodo 15 minut oz. dokler draženje ne poneha. Če je potrebna zdravniška pomoč, je v pomoč podatek, da je baterijski elektrolit sestavljen iz tekočih organskih ogljikov in litijevih soli.
 - **Vsebina odprtih akumulatorskih celic lahko povzroči motnje dihanja.** Zagotovite svež zrak. Če simptomi ne izginejo, poiščite zdravniško pomoč.
- ⚠ OPOZORILO:** Nevarnost opeklin. Tekočina v bateriji se lahko vname, če je izpostavljena iskram ali ognju.
- ⚠ OPOZORILO:** Nikoli ne skušajte brez razloga odpreti akumulatorja. Če je ohišje akumulatorja počeno ali poškodovano, akumulatorja ne vložite v polnilnik. Akumulatorja ne zdrobite, vrzite na tla, ali ga kako drugače poškodujte. Ne uporabljajte akumulatorja ali polnilnika, ki sta bila izpostavljena močnemu udarcu, ki sta padla na tla, bila povožena ali kako drugače poškodovana (npr. prebodena s sponko, udarjena s kladivom itd.). To lahko povzroči električni šok ali smrt zaradi električnega šoka. Poškodovane baterije vrnite v servis za postopek recikliranja.
- ⚠ OPOZORILO:** Nevarnost požara. Pri shranjevanju ali nošenju akumulatorja pazite, da se kovinski predmeti ne dotaknejo njegovih stikov. Na primer, ne nosite baterije v predpasniku, žepu, škatli za orodje, škatli

z drugimi predmeti in izdelki, predalih itd. z raztresenimi žebliji, vijaki, ključi itd.



POZOR: Če orodja ne uporabljate, ga položite na bok na stabilno podlago, kjer ne bo nevarnosti, da bi orodje padlo ali se prevrnilo. Nekatera orodja z velikimi baterijami stojijo pokonci na bateriji, vendar se z lahkoto prevrnejo.

Prevoz



OPOZORILO: Nevarnost požara. Prevoz akumulatorja lahko povzroči požar, če priključki akumulatorja pridejo v stik s prevodnimi materiali. Pri transportiranju baterije se prepričajte, ali so priključki baterij zaščiteni in dobro izolirani pred materiali, ki bi lahko povzročili kratak stik.

POMNITE: Litijevih-ionskih baterij ni dovoljeno shraniti v prtljago, ki se preverja.

Akumulatorji STANLEY FATMAX izpolnjujejo vse veljavne standarde za transport, ki so predpisani z industrijskimi in pravnimi standardi, vključno s Priporočili Združenih narodov za prevoz nevarnega blaga, predpisi Mednarodnega združenja letalskih prevoznikov (IATA) o nevarnih snoveh, Mednarodnim kodeksom za prevoz nevarnih snovi po morju (Kodeks IMDG) in Evropskim sporazumom o mednarodnem cestnem prevozu nevarnega blaga (ADR).

Litij-ionske celice in baterije so bile testirane s testno metodo skladno s poglavjem 38.3 Priporočil Združenih narodov o prevozu nevarnega blaga: Priložnik testov in meril.

V večini primerov bo transport akumulatorja STANLEY FATMAX izvzet iz določil za opredelitev kot nevarna snov razreda 9. Na splošno je treba litijeve-ionske akumulatorje s količino energije, večjo od 100 vatnih ur (Wh), transportirati kot pošiljke, ki v celoti veljajo kot razred 9. Vsi litijevi-ionski akumulatorji imajo označeno moč akumulatorja v vatnih urah na ohišju. STANLEY FATMAX zaradi zahtevnosti predpisov ne priporoča transporta litijevih-ionskih akumulatorjev po zraku ne glede na navedene vatne ure. Pošiljke orodij z baterijami (kombinirani kompleti) se lahko transportirajo po zraku le, če navedba vatnih ur na bateriji ne presega 100 Wh.

Ne glede na to, ali se pošiljka šteje kot izvzeta iz določil ali v celoti regulirana, je odgovornost pošiljateljca, da se posvetuje za najnovejše predpise glede pakiranja, označevanja / oznak in glede zahtev dokumentacije.

Informacija, zapisana v tem poglavju navodil, je napisana v dobri veri in v prepričanju, da je točna v času izdaje tega dokumenta. Vendar za to ne nudimo nobene garancije niti izražene niti implicitne. Kupec je odgovoren, da zagotovi, da so vsa njegova dejanja v skladu z veljavnimi predpisi.

Priporočila za shranjevanje

1. Najprimernejši prostor za shranjevanje akumulatorjev je prostor, ki je hladen in suh in zavarovan pred neposredno sončno svetlobo ter prekomerno toploto ali mrazom. Za zagotovitev optimalne učinkovitosti in življenjske dobe baterije hranite baterijo pri sobni temperaturi, če je ne uporabljate.

2. Pri dolgotrajnem shranjevanju je za baterijo najbolje, da jo odstranite iz polnilnika in jo v celoti napolnjeno shranite v hladnem in suhem prostoru.

POMNITE: Shranjevanje popolnoma izpraznjene akumulatorjev ni priporočljivo. Pred ponovno uporabo jo bo treba ponovno napolniti.

Oznake na polnilniku in akumulatorju

Poleg slikovnih oznak, uporabljenih v teh navodilih, so na polnilniku in na akumulatorju tudi naslednje oznake:



Preberite navodila za uporabo pred začetkom dela.



Čas polnjenja preverite v poglavju **Tehnični podatki**.



Baterij se ne dotikajte s prevodnimi predmeti.



Ne polnite poškodovanih baterij.



Akumulatorjev ne izpostavljajte vodi.



Poškodovane električne kable nemudoma zamenjajte.



Akumulatorje polnite le med 4 °C in 40 °C.



Samo za uporabo v zaprtih prostorih.



Z odpadnimi baterijami ravnajte v skladu s predpisi za varstvo okolja.

LI-ION



Akumulatorje STANLEY FATMAX polnite samo s predpisanimi polnilniki STANLEY FATMAX. Polnjenje akumulatorjev STANLEY FATMAX s polnilniki, ki niso zasnovani za polnjenje akumulatorjev STANLEY FATMAX, lahko povzroči eksplozijo in druge nevarnosti.



Ne sežgite baterije.

Vrste akumulatorjev

SFMCSS630 uporablja za delovanje 18 voltno baterijo.

Uporabljate lahko naslednje vrste paketov baterij: SFMCB202, SFMCB204, SFMCB206. Za več informacij si oglejte poglavje

Tehnični podatki.

Vsebina kompleta

Komplet vsebuje:

- 1 verižno žago
- 1 tok meča
- 1 meč 30 cm
- 1 verigo 30 cm

- 1 navodila za uporabo
 - 1 paket litij-ionskih baterij
 - 1 polnilnik litij-ionskega akumulatorja
- *Prepričajte se, ali se orodje, sestavni deli in pribor niso poškodovali med prevozom.*
 - *Vzemite si čas in skrbno preberite in navodila za uporabo pred začetkom dela in jih razumite.*

Oznake na orodju

Na orodju so nameščene naslednje slikovne oznake:



Preberite navodila za uporabo pred začetkom dela.



Uporabljajte zaščito sluha.



Uporabljajte zaščitna očala.



Vedno nosite protiprašno masko.



Ne puščajte na dežju.



Stik konice lahko povzroči, da meč nenadoma sune navzgor in nazaj ter povzroči hude poškodbe.



Preprečiti je treba stik konice meča s katerim koli predmetom.



Smer vrtenja verige žage.



Med uporabo verižne žage vedno uporabljajte obe roki.



Izključite orodje. Pred začetkom vzdrževanja orodja odstranite baterijo iz orodja.



Direktiva 2000/14/ES za zajamčeno zvočno moč.

Položaj datumske kode

Datumska koda, ki vsebuje tudi podatek o letu izdelave, je odtisnjena na ohišju.

Primer:

2019 XX XX

Leto izdelave

Opis (sl. A)



OPOZORILO: Nikoli ne predelujte električnega orodja ali njegovih sestavnih delov. To lahko povzroči okvaro orodja ali telesne poškodbe.

- 1 Sprožilno stikalo za vklop/izklop
- 2 Odpahnitev ročice
- 3 Zavora verige/sprednji ščitnik rok
- 4 Meč
- 5 Veriga žage
- 6 Pokrov zobnika
- 7 Raven mehurčka

- 8 Gumb za zaklepanje nastavitve meča
- 9 Gumb za nastavljanje napetosti verige
- 10 Kazalnik ravni olja
- 11 Tulec za meč
- 12 Zadnji ročaj
- 13 Sprednji ročaj
- 14 Baterija
- 15 Gumb za sprostitvev akumulatorja
- 16 Pokrov posode za olje

Predvidena uporaba

Verižna žaga STANLEY FATMAX SFMCCS630 je idealna za obrezovanje in rezanje debel do premera 26 cm.

NE uporabljajte naprave v vlažnih pogojih ali v prisotnosti vnetljivih tekočin in plinov.

Verižna žaga je profesionalno električno orodje.

Otrokom **NE DOVOLITE** stika z orodjem.

Neizkušeni uporabniki naj to orodje uporabljajo samo ob prisotnosti nadzornika.

- **Majhni otroci in osebe s posebnimi potrebami.** Naprava ni namenjena uporabi s strani otrok ali neizkušenih oseb brez primerne nadzora.
- Izdelka ne smejo uporabljati osebe (vključno z otroki) z zmanjšanimi fizičnimi, čutnimi ali umskimi sposobnostmi in osebe s pomanjkanjem izkušenj, znanja ali spretnosti, če jih ne nadzoruje oseba, ki je odgovorna za njihovo varnost. Otroci ne smejo biti nikoli brez nadzorstva in sami z orodjem.

SESTAVA IN NASTAVITVE



OPOZORILO: Za zmanjšanje nevarnosti hudih telesnih poškodb morate pred nastavitvijo ali demontažo/namestitvijo priključkov oz. pribora izključiti orodje in odstraniti akumulator. Nehoteni zagon naprave lahko povzroči poškodbe.



OPOZORILO: Uporabljajte samo akumulatorje in polnilnike STANLEY FATMAX.

Vstavljanje in odstranjevanje akumulatorjev iz orodja (sl. B)

POMNITE: Preverite, ali je akumulator **14** popolnoma napolnjen.

Vstavljanje paketa baterij v orodje

1. Akumulator **14** poravnajte z vodilom v orodju (sl. B).
2. Potisnite ga v orodje tako, da se trdno prileže in da zaslišite klik, ko se akumulator zaskoči v ležišče.

Odstranitev akumulatorja iz orodja

1. Pritisnite gumb za sprostitvev **15** in izvlecite akumulator iz ročaja orodja (sl. B).
2. Vstavite paket baterij v polnilnik, kot je opisano v poglavju o polnilniku v teh navodilih.

Kazalnik stanja napolnjenosti paketa akumulatorja (sl. B)

Nekateri akumulatorji STANLEY FATMAX imajo vgrajen indikator stanja energije, ki ga sestavljajo tri zelene LED-lučke, ki ponazarjajo raven napolnjenosti akumulatorja.

Za prikaz ravni napolnjenosti pritisnite in zadržite gumb merilnika napolnjenosti akumulatorja **17**. Prikaže se kombinacija treh zelenih LED-lučk, ki ponazori stanje napolnjenosti. Če je paket baterij preveč izpraznjen, se kazalnik stanja energije ne bo prikazal, paket baterij pa je treba napolniti.

POMNITE: Indikator napolnjenosti prikazuje samo nivo napolnjenosti akumulatorja. Kazalnik ne prikazuje stanja funkcionalnosti orodja, prikaz pa je odvisen od sestavnih delov izdelka, temperature in delovne operacije.

SESTAVLJANJE

Nameščanje meča in verige za žaganje (sl. A, C–E)



POZOR: Ostra veriga. Pri rokovanju z verigo vedno nosite rokavice. Veriga je ostra in vas lahko poreže, tudi če ne deluje.



OPOZORILO: Ostra premikajoča se žagina veriga. Da bi preprečili nenamerno delovanje, morate pred naslednjimi postopki odstraniti baterijo iz orodja. Če tega ne upoštevate, lahko pride do hudih telesnih poškodb.

Če sta veriga verižne žage **5** in meč **4** pakirana v kartonu ločeno. Verigo je treba namestiti na meč in oboje je treba namestiti na trup orodja.

1. Žago postavite na vodoravno, trdno površino.
2. Dvignite ročico za zaklepanje in obrnite gumb za zaklep nastavitve meča **8** v nasprotno stran gibanja urinega kazalca, tako kot je prikazano na sliki C, ter odstranite pokrov zobnika **6**.
3. Nosite zaščitne rokavice, primate verigo žage **5** in jo ovijte okoli meča **4**, ob tem pa zagotovite, da bodo zobje gledali v pravilno smer (glejte sliko D).
4. Zagotovite, da bo veriga nameščena pravilno v režo po celotnem meču.
5. Verigo žage namestite okoli zobnika **18**. Na podnožju orodja z zatičem za napenjanje verige **20** poravnajte režo na meču in vijak **19**, kot je prikazano na sliki G.
6. Ko je veriga nameščena, držite meč mirno in namestite pokrov zobnika **6**. Prepričajte se, ali je luknja za vijak sklopa za nastavljanje napetosti brez orodja na pokrovu poravnana z vijakom **19** na glavnem ohišju. Dvignite ročico za zaklepanje in obrnite gumb za zaklep nastavitve meča **8** v smeri urinega kazalca, dokler ne zaslišite klika, nato popustite gumb za en cel obrat, da boste lahko pravilno napeli verigo žage.
7. Če želite povečati napetost verige, obrnite gumb za napenjanje verige **9** v smeri urinega kazalca tako, kot je prikazano na sliki H. Prepričajte se, da se veriga žage **5** tesno prilega okoli meča **4**. Zategnite gumb za zaklep nastavitve

meča, dokler ne slišite klika. Meč je pritrjen, ko slišite tri klike. Nadaljnje zategovanje ni potrebno.

Nastavitev napetosti verige (sl. A, F)



POZOR: Ostra veriga. Pri rokovanju z verigo vedno nosite rokavice. Veriga je ostra in vas lahko poreže, tudi če ne deluje.



OPOZORILO: Ostra premikajoča se žagina veriga. Da bi preprečili nenamerno delovanje, morate pred naslednjimi postopki odstraniti baterijo iz orodja. Če tega ne upoštevate, lahko pride do hudih telesnih poškodb.

1. Žago položite na ravno trdno površino in preverite napetost verige žage **5**. Napetost je pravilna, če veriga skoči nazaj, ko jo s kazalcem in palcem narahlo dvignete z meča za 3 mm **4**, kot je prikazano na sliki F. Med mečem in verigo ne sme biti odklona ali povešenosti na spodnji strani, kot je prikazano na sliki F.
2. Za nastavitev napetosti verige žage dvignite jeziček za zaklepanje in obrnite gumb za zaklep nastavitve meča **8** v nasprotni smeri urinega kazalca za poln obrat. Gumb za napenjanje verige **9** obračajte v smeri urinega kazalca, dokler napetost ni pravilna, kot je opisano zgoraj.
3. Verige ne napnite preveč; to lahko povzroči prekomerno obrabo in skrajša življenjsko dobo meča in verige.
4. Ko je napetost pravilna, zategnite gumb za zapahnitve nastavitve meča.

POMNITE: Gumb za zaklep nastavitve meča ima blokado sistema za zategovanje. Pokrov zobnika je trdno privit, ko slišite tri klike. Nadaljnje zategovanje ni potrebno.

5. Ko je veriga nova, pogosto preverjajte napetost (po odstranitvi baterije) v prvih 2 urah delovanja, ker se nova veriga rahlo raztegne.

Zamenjava verige žage (sl. A, G)



POZOR: Ostra veriga. Pri rokovanju z verigo vedno nosite rokavice. Veriga je ostra in vas lahko poreže, tudi če ne deluje.



OPOZORILO: Ostra premikajoča se žagina veriga. Da bi preprečili nenamerno delovanje, morate pred naslednjimi postopki odstraniti baterijo iz orodja. Če tega ne upoštevate, lahko pride do hudih telesnih poškodb.

1. Za popustitev napetosti verige dvignite jeziček za zaklepanje in obrnite gumb za zaklep nastavitve meča **8** v nasprotni smeri urinega kazalca za poln obrat.
2. Odstranite pokrov zobnika **6**, kot je opisano v razdelku **Namestitev meča in verige žage**.
3. Obrabljeno verigo žage **5** dvignite iz žleba na meču **4**.
4. Novo verigo namestite v žleb na meču in se prepričajte, da so zobje obrnjeni v pravilno smer tako, da je puščica na verigi poravnana s sliko na pokrovu zobnika **6**, kot je prikazano na sliki G.
5. Upoštevajte navodila za **namestitev meča in verige žage**.

Nadomestna veriga in meč sta na voljo pri najbližjem pooblaščenem servisu STANLEY FATMAX.

- Pri SFMCCS630 je treba verigo zamenjati z nadomestno verigo št. STZCS230, številka servisnega sestavnega dela N580237. Nadomestni meč #STZCS1230 dolžine 30 cm ima kataloško številko N727097.

Oljenje verige žage in meča (sl. H)

Samodejni sistem za oljenje

Verižna žaga ima samodejni sistem oljenja, ki ohranja verigo žage na meču nenehno namazano. Oznaka za raven olja **10** kaže raven olja v verižni žagi. Če je raven olja pod četrtno napolnjenosti, odstranite baterijo iz verižne žage in dolijte pravilno vrsto olja. Po žaganju vedno izpraznite posodo z oljem.

POMNITE: Uporabljajte visoko kakovostno olje za meče in verige za pravilno mazanje verige in meča. Kot začasni nadomestek lahko uporabljate motorno olje SAE30, ki ne vsebuje detergentov. Uporaba olja za meče in verige na rastlinski osnovi je priporočljiva pri obrezovanju dreves. Ne priporočamo uporabe mineralnih olj, ker lahko škodujejo drevesom.

Nikoli ne uporabljajte odpadnega ali zelo gostega olja. Ta olja lahko poškodujejo verižno žago.

Polnjenje posode za olje

1. Ročico za zaklepanje potisnite navzdol in odvijte pokrov posode za olje v nasprotni smeri urinega kazalca za četr št. obrata in ga nato odstranite **16**. V posodo nalijte priporočljivo olje za meč in verigo, dokler raven ne doseže vrha oznake za raven olja **10**.
2. Ponovno namestite pokrov posode za olje in ga zategnite za četr št. obrata v smeri gibanja urinega kazalca. Dvignite ročico za zaklepanje v zaklenjeni položaj.
3. Občasno izklopite verižno žago in preverite oznako za raven olja, da bi se prepričali, ali se meč in veriga pravilno oljata.

Transport verižne žage (sl. A, I)

1. Ob transportu žage vedno odstranite baterijo iz orodja in pokrijte meč **4** s tulcem **11** (slika I).
2. Aktivirajte zavoro verige tako, da potisnete zavoro verige/ščitnik sprednje roke **3** naprej.

UPORABA

Navodila za uporabo

! **OPOZORILO:** Vedno upoštevajte varnostna navodila in ustrezne predpise.

! **OPOZORILO:** Za zmanjšanje nevarnosti hudih telesnih poškodb morate pred nastavitvijo ali demontažo/namestitvijo priključkov oz. pribora izključiti orodje in odstraniti akumulator. Nehoteni zagon naprave lahko povzroči poškodbe.

Pravilni položaj rok (sl. A, J)

! **OPOZORILO:** Da bi zmanjšali tveganje za nastanek hudih telesnih poškodb, **VEDNO** držite roke v pravilnem položaju, kot prikazuje slika.

! **OPOZORILO:** Da bi zmanjšali tveganje za nastanek hudih poškodb, **VEDNO** bodite pripravljeni na možne nenadne spremembe.

Pravilni položaj rok je, ko je ena roka na sprednjem ročaju **13**, druga roka pa na zadnjem ročaju **12**.

Uporaba verižne žage (sl. A)

! **OPOZORILO:** Preberite in se prepričajte, da razumete vsa navodila. Če spodnjih navodil ne upoštevate, lahko vodi to do električnega udara, požara in/ali hudih telesnih poškodb.

- Zaščitite se proti povratnemu sunku, ki lahko povzroči hude telesne poškodbe ali smrt. Oglejte si pomembna varnostna navodila v razdelku **Zaščita proti povratnemu sunku**, da preprečite nevarnosti povratnega sunka.
- Ne nagibajte se predaleč ali segajte previsoko. Ne žagajte nad višino prsi. Zagotovite stabilno držo telesa. Noge naj bodo razširjene. Težo porazdelite enakomerno na obe nogi.
- Z levo roko trdno primate sprednji ročaj **13**, z desno roko pa zadnji ročaj **12** tako, da bo vaše telo levo od meča.
- Verižne žage ne držite za ščitnik sprednje roke/zavoro verige **3**. Komolec leve roke naj bo v trdnem položaju tako, da se bo lahko roka uprla povratnemu sunku.

! **OPOZORILO:** Nikoli ne držite ročajev navzkriž (leva roka na zadnjem ročaju in desna roka na sprednjem ročaju).

! **OPOZORILO:** Med uporabo verižne žage vedno preprečite, da bi bil kateri koli del telesa poravnan z mečem **4**.

- Nikoli ne uporabljajte žage, ko ste na drevesu, v nerodnem položaju ali na lestvi ali na drugih nestabilnih površinah. Izgubite lahko ravnotežje, žaga pa vas lahko hudo poškoduje.
- Verižna žaga mora ves čas žaganja delovati s polno hitrostjo.
- Pustite, da žaga reže namesto vas. Izvajajte le rahli pritisk. Ob koncu reza ne pritiskajte na verižno žago.

! **OPOZORILO:** Kadar žage ne uporabljajte, vedno aktivirajte zavoro verižne žage in odstranite akumulator.

Stikalo vklop/izklop (sl. L)

Vedno stojte stabilno in trdno primate verižno žago z obema rokama tako, da s palcem in kazalcem oprimate oba ročaja.

Pred vklopom orodja se prepričajte, ali zavora verige ni vklopljena. Ročico za odklepanje **2** potisnite navzdol tako, kot je prikazano na sliki L, in stisnite sprožilno stikalo **1**. Ko orodje deluje, lahko sprostite ročico za odklepanje.

Za delovanje škarij mora biti sprožilo ves čas pritisnjeno. Za izklop orodja spustite sprožilo.

POMNITE: Če med rezom uporabite preveč moči, se verižna žaga izključi. Za ponovni zagon žage morate izpustiti sprožilno stikalo **1**, da se žaga znova zažene. Tokrat začnite rez z manj moči. Omogočite, da žaga reže s svojo lastnim tempom.

! **OPOZORILO:** Nikoli ne poskušajte zakleniti stikala na položaju **VKLOP**.

Nastavitev zavore verige (sl. K)

Ta verižna žaga ima zavorni sistem motorja žage, ki v primeru povratnega sunka hitro ustavi verigo.

1. Odstranite baterijo iz orodja.
2. Za aktiviranje zavore verige potisnite zavoro verige/sprednji ščitnik roke **3** naprej, dokler se ne zaskoči.
3. Povlecite zavoro verige/sprednji ščitnik roke **3** proti sprednjemu ročaju **13** v položaj »nastavljeno«, kot je prikazano na sliki K.
4. Orodje je zdaj pripravljeno na uporabo.

POMNITE: V primeru povratnega udarca se vaša leva roka dotakne sprednjega ščitnika in ga potisne naprej proti obdelovancu. To bo ustavilo orodje.

Preskušanje zavore verige (sl. A)

Pred vsakim delom preskusite zavoro verige in se prepričajte, da deluje pravilno.

1. Žago postavite na vodoravno, trdno površino. Prepričajte se, da se veriga žage **5** ne dotika tal.
2. Trdno primite orodje z obema rokama in vklopite verižno žago.
3. Levo roko zavrtite naprej okoli sprednjega ročaja **13** tako, da se zadnji del roke dotakne zavore verige/sprednjega ščitnika roke **3** in ga potisnite proti obdelovancu. Veriga žage se mora ustaviti takoj.

POMNITE: Če se veriga žage ne ustavi takoj, prenehajte uporabljati orodje in ga odnesite v najbližji servisni center STANLEY FATMAX.

! OPOZORILO: Zagotovite, da bo zavora verige nastavljena pred žaganjem.

Raven mehurčka (sl. A, T)

! OPOZORILO: Žage ne dvigujte nad višino raven in pred žaganjem poravnajte ravni mehurčka.

Idealno za vodoravno žaganje, ki zagotavlja raven rez za ograje, talne obloge ali prečke.

1. Poravnajte ravni mehurčka **7**.
2. Vedno začnite žagati, ko se veriga žage premika s polno hitrostjo.
3. Namestite spodnjo konico **22** verižne žage za območje prvega reza.
4. Pri rezanju je pomembno, da po prvi zarezi koluta v obdelovanca ne spreminjate kota orodja.

POMNITE: Če spremenite kot, se meč upogne.

Običajne tehnike rezanja

(sl. A, M, N, R, S, T, U)

Podiranje dreves

Postopek podiranja dreves. Pred podiranjem drevesa se prepričajte, ali je baterija popolnoma napolnjena tako da lahko končate delo le z enim polnjenjem. Ne podirajte dreves med hudim vetrom.

! OPOZORILO: Pri podiranju dreves se lahko poškodujete. Drevesa naj podirajo le usposobljene osebe.

- Načrtovati je treba pot umika in jo čistiti, če je treba, še preden začnete žagati. Pot umika mora biti speljana nazaj in diagonalno glede na zadnji del pričakovane linije padca drevesa (**Slika R**).

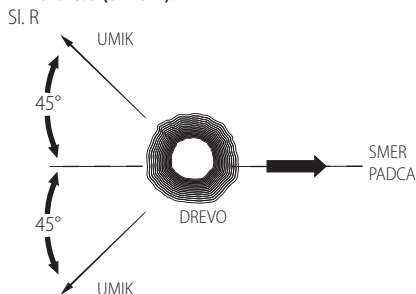

- Pred začetkom podiranja upoštevajte naravno nagnjenost drevesa, lokacijo večjih vej in smer vetra, da bi lahko ocenili, v katero smer bo drevo padlo. Imejte pripravljene zagozde (lesene, plastične ali aluminijaste) in težko ročno kladivo. Na mestu rezov za podiranje odstranite z drevesa umazanijo, kamne, drevno skorjo, žebelje in žico.
- Zasek - naredite zasek globok 1/3 premera drevesa, ki mora biti pravokotno na smer padca. Najprej zarezite spodnji vodoravni del zaseka. S tem preprečite blokado verige žage ali meča pri rezanju drugega reza zaseka (slika S).
- Povratni rez podiranja - povratni rez zarezite najmanj 51 mm višje od vodoravnega spodnjega dela reza zaseka. Povratni rez podiranja naj bo vzporedno z vodoravnim spodnjim rezom zaseka. Povratni rez podiranja naredite tako, da bo ostalo dovolj lesa, ki bo deloval kot tečaj. Leseni tečaj preprečuje, da bi se deblu zasukalo in padlo v napačno smer. Ne režite skozi tečaj (slika S).
- Drevo začne padati, ko se začne rez za podiranje bližati tečaju. Če obstaja kakršna koli možnost, da drevo morda ne bo padlo v želeno smer ali da lahko sune nazaj in zagozdi verigo žage, ustavite žaganje, preden končate rez za podiranje in uporabite zagozde, da odprete rez in podrete drevo v zeleni smeri padca. Ko začne drevo padati, umaknite verigo žage iz reza, ustavite motor, odložite verižno žago in nato uporabite načrtovano pot za umik. Bodite pozorni na padajoče veje in pazite na stabilno držo.

Sl. S

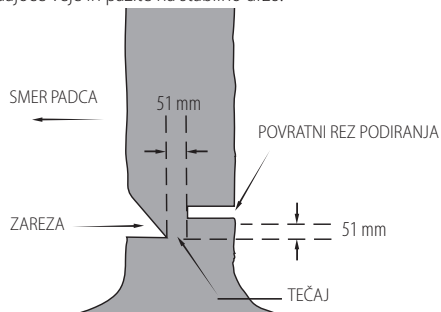

Odstranjevanje vej

Odstranjevanje vej s podrtega drevesa. Med odstranjevanjem vej pustite večje spodnje veje, tako da je deblu dvignjeno od tal. Male veje odstranite z enim rezom. Veje, ki so napete, je treba žagati od spodnjega dela veje proti vrhu in se izogniti zagozdenju verige, tako kot je prikazano na sliki M. Veje na nasprotni strani debla odžagajte, tako da je debl med vami in žago. Nikoli ne izvajajte rezov z žago pri veji, ki je med vašimi nogami ali v razkoraku.

Razžaganje

! OPOZORILO: Priporočljivo je, da uporabniki, ki žago uporabljajo prvič, vadijo žaganje na kozi.

Rezanje podrtih dreves ali žaganje hloda po dolžini. Način žaganja je odvisen od načina podpiranja hloda. Kadar koli je mogoče, uporabite kozo (slika N).

- Vedno začnite žagati, ko se veriga premika s polno hitrostjo.
- Namestite spodnjo konico **22** verižne žage za območje prvega reza tako, kot je prikazano na sliki T.
- Vklonite verižno žago in nato zavrtite verigo in meč navzdol v drevo in uporabite konico kot tečaj.
- Ko doseže verižna žaga kot 45 stopinj, znova poravnajte verižno žago in ponovite korake, dokler ne prežagate debla do konca.
- Če je drevo podprto po celotni dolžini, naredite rez od vrha (od zgoraj navzdol), a pazite, da se ne dotaknete zemlje, ker bo to hitro otopilo žago.

Sl. T

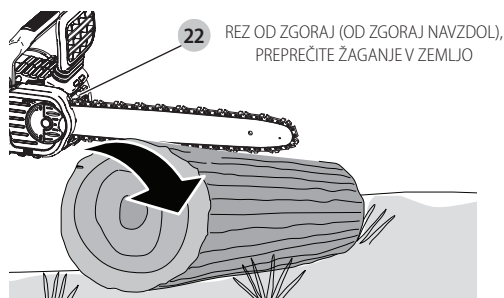

- **Slika U** – če je debl podprto na enem koncu. Najprej zarezite 1/3 premera s spodnje strani (rez od spodaj navzgor). Nato naredite zaključni rez od zgoraj navzdol, tako da se sreča s prvim rezom.

Sl. U

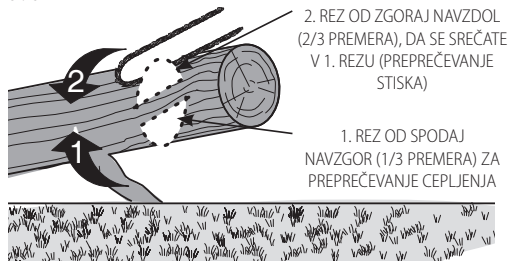

- **Slika V** – če je drevo podprto na obeh koncih: Najprej zažagajte 1/3 od vrha z rezom od zgoraj navzdol. Nato naredite zaključni rez od spodaj navzgor v spodnjih 2/3 debla tako, da se rez sreča s prvim rezom.

Sl. V



- Če ste na strmini, vedno stojte na gornji strani hloda. Ko želite "prežagati" debl, ohranjajte popoln nadzor za zmanjšanje pritiska žaganja na koncu reza, vendar ne popustite oprijema na ročaja verižne žage. Ne dopustite, da se veriga dotakne zemlje. Ko ste končali rez, počakajte, da se veriga žage ustavi in šele nato odmaknite verižno žago. Vedno ustavite motor, preden premaknete žago od enega do naslednjega reza.

NEGA IN VZDRŽEVANJE

Orodje čistite le z blago milnico in vlažno krpo. Za čiščenje plastike in ohišja žage ne uporabljajte razredčil. Pazite, da voda ne prodre v notranjost orodja; nikoli ne potopite nobenega dela orodja v tekočino.

POMEMBNO: Za zagotovitev VARNOSTI in ZANESLJIVOSTI mora vsa popravila, nastavitve in vzdrževalne posege opraviti pooblaščen serviser STANLEY FATMAX in pri tem uporabiti enake nadomestne dele.

Redno vzdrževanje zagotavlja dolgo učinkovito življenjsko dobo verižne žage.

Veriga in meč

Vsakah nekaj ur uporabe odstranite pokrov zobnika, meč in verigo ter jih dobro očistite z mehko krtačo.

Zagotovite, da bo luknja za oljenje meča brez drobirja. Ko zamenjate tope verige z ostrimi, je dobra praksa, da obrnete meč od spodaj navzgor.

Brušenje verige žage (sl. O–Q)

! POZOR: Ostra veriga. Pri rokovanju z verigo vedno nosite rokavice. Veriga je ostra in vas lahko poreže, tudi če ne deluje.

! OPOZORILO: Ostra premikajoča se žagina veriga. Da bi preprečili nenamerno delovanje, morate pred naslednjimi postopki odstraniti baterijo iz orodja. Če tega ne upoštevate, lahko pride do hudih telesnih poškodb.

POMNITE: Rezila otopijo takoj, ko se med žaganjem dotaknejo tal ali žebnja.

Za kar najboljše rezultate dela z verižno žago je pomembno, da so zobje verige ves čas ostri. Za pravilno brušenje verige upoštevajte naslednje koristne nasvete:

1. Za najboljši rezultat uporabite za brušenje verige 4,5 mm pilo in držalo pile ali vodilo za brušenje. To bo zagotovilo, da boste vedno dobili pravilni kot brušenja.
2. Držalo pile namestite plosko na zgornjo ploščo in merilnik globine rezila.
3. **Slika O** – Na zgornji plošči **21** ohranjajte pravilno linijo kota brušenja 30° na vodilu pile vzporedno z verigo (verigo brusite pod kotom 60° gledano od strani).
4. Najprej nabrusite rezalnike na eni strani verige. Brusite od znotraj vsakega rezalnika navzven. Nato obrnite žago naokrog in ponovite korake (2, 3, 4) za rezalnike še na drugi strani verige.
POMNITE: Za brušenje zgornjega dela grabljic (del povezave verige pred rezalnikom) uporabite plosko pilo tako, da bo okoli 0,635 mm pod konico rezalnika, kot je prikazano na **sliki P**.
5. **Slika Q** – dolžine vseh rezalnikov naj bodo enake.
6. Če je na kromirani površini zgornjih ali stranskih plošč poškodba, jo obrusite, dokler poškodba ni odstranjena.

! POZOR: Po brušenju bodo rezalniki ostri, zato bodite med brušenjem izjemno previdni.

POMNITE: Po vsakem brušenju verige je nekaj lastnosti za zmanjšanje povratnega sunka izgubljene, zato bodite še posebej previdni. Priporočamo, da verige ne brusite več kot štirikrat.

Oprema

! OPOZORILO: Uporaba opreme, ki ni priporočena v teh navodilih za uporabo, je nevarna.

Nadomestna veriga in meč sta na voljo pri najbližjem pooblaščenem servisnem centru STANLEY FATMAX. Za uporabo le z mečem in verigo, ki zmanjšujeta povratni sunek.

Razpoložljivi meči in verige za **SFMCCS630:**

- Meči: **30 cm** kataloška servisna številka N727097
- Veriga: **30 cm** kataloška servisna številka N580237

Izbirna oprema

! OPOZORILO: Ker dodatna oprema, ki je ni izdelala podjetje STANLEY FATMAX, ni bila preizkušena s tem strojem, je njena uporaba lahko nevarna. Za zmanjšanje tveganja poškodb s tem izdelkom uporabljajte le priporočeno opremo STANLEY FATMAX.

Če potrebujete več informacij glede ustreznosti pribora, se obrnite na svojega prodajalca.

Vzdrževanje

Električno orodje STANLEY FATMAX je zasnovano tako, da omogoča dolgotrajno obratovanje z minimalnim vzdrževanjem. Dolgoročno zadovoljivo delovanje je odvisno od pravilne nege in rednega čiščenja orodja.

! OPOZORILO: Za zmanjšanje nevarnosti hudih telesnih poškodb morate pred nastavitvijo ali demontažo/namestitvijo priključkov oz. pribora izključiti orodje in odstraniti akumulator. Nehoteni zagon naprave lahko povzroči poškodbo.

Polnilnika in akumulatorja ni mogoče servisirati.



Mazanje

Glejte razdelek **Oljeje verige žage in meča** (sl. H).



Čiščenje



OPOZORILO: Odstranite umazanijo in prah iz glavnega ohišja z izpihovanjem s suhim zrakom, ko opazite, da se prah nabere v in okoli odprtih za zračenje. Med opravljanjem tega postopka nosite ustrezno zaščito za oči in masko za obraz.



OPOZORILO: Za čiščenje nekovinskih delov orodja nikoli ne uporabljajte kemičnih sredstev ali drugih močnih kemikalij. Take kemikalije lahko oslabijo materiale, iz katerih so izdelani ti deli. Uporabite samo krpo, navlaženo z vodo oz. milnico. Pazite, da voda ne prodre v notranjost orodja; nikoli ne potopite nobenega dela orodja v tekočino.

Varovanje okolja



Ločeno zbirajte odpadke. Orodij in baterij, označenih s tem simbolom, ne odlagajte skupaj z drugimi gospodinjstvi odpadki.

Orodje in akumulator vsebujeta materiale, ki jih je mogoče znova uporabiti ali reciklirati, kar zmanjšuje potrebo po surovinah. Električne izdelke in akumulatorje reciklirajte v skladu s krajevnimi predpisi. Več informacij je na voljo na spletni strani **www.2helpU.com**.

Polnilni akumulator

Ta akumulator z dolgo življenjsko dobo morate napolniti, ko ne zmore več zagotavljati dovolj energije za dela, ki jih je orodje prej opravljalozlahkoto. Ob koncu njene tehnične življenjske dobe ravnajte z njo v skladu s predpisi za varovanje okolja:

- Do konca izpraznite baterijo, nato jo odstranite iz orodja.
- Litijeve-ionske akumulatorje je mogoče reciklirati. Odnesite jih k svojemu prodajalcu ali v obrat za recikliranje. Zbrane baterije bodo reciklirane oz. odstranjene med odpadke v skladu s predpisi.

Garancija

1-letna garancija

Vsa električna orodja STANLEY FATMAX vključujejo standardno 1-letno garancijo. STANLEY v malo verjetnem primeru okvare električnega orodja zaradi napake v materialu ali izdelavi v enem letu od nakupa jamči brezplačno zamenjavo ali popravilo vseh okvarjenih sestavnih delov oziroma po lastni izbiri brezplačno zamenjavo okvarjenega sestavnega dela.

3-letna garancija

Registrirajte svoje električno orodje STANLEY FATMAX v 4 tednih po nakupu, da izpolnite pogoje za dodatni dve leti garancije. Če je vaše električno orodje registrirano in če v malo verjetnem primeru pride do okvare električnega orodja zaradi napake v materialu ali izdelavi, STANLEY jamči brezplačno zamenjavo

SLOVENŠČINA

ali popravilo vseh okvarjenih sestavnih delov oziroma po lastni izbiri brezplačno zamenjavo okvarjenega sestavnega dela.

ODPRAVLJANJE MOTENJ

| Težava | Rešitev |
|---------------------------------|--|
| Orodje se ne zažene. | <ul style="list-style-type: none">• Preverite namestitve baterije.• Preverite zahteve za polnjenje baterije.• Pred pritiskom sprožila se prepričajte, da je zapah pritisnjen do konca. |
| Orodje se zaustavi med uporabo. | <ul style="list-style-type: none">• Napolnite baterijo.• Uporabili ste preveč pritiska. Zaženite znova in uporabljajte manj pritiska. |
| Akumulator se ne polni. | <ul style="list-style-type: none">• Vstavite baterijo v polnilnik, tako da se prižge rdeča lučka. Če je akumulator popolnoma izprazen, ga pustite v polnilniku največ 8 ur, da se popolnoma napolni.• Priključite polnilnik na delujočo omrežno vtičnico. Dodatne podrobnosti najdete v razdelku Pomembni napotki za polnjenje.• Preverite, ali je v vtičnici električni tok tako, da nanjo priključite drugo napravo.• Prepričajte se, ali je vtičnica povezana s stikalom za luči, ki izklopi napajanje, ko ugasnete luči.• Polnilnik in orodje prenesite v okolje, kjer je temperatura višja od 4,5 °C ali nižja od 40,5 °C. |
| Meč/veriga je pregreta. | <ul style="list-style-type: none">• Oglejte si poglavje Nastavljanje napetosti verige.• Oglejte si poglavje Oljenje verige. |
| Veriga je ohlapna. | <ul style="list-style-type: none">• Oglejte si poglavje Nastavljanje napetosti verige. |
| Slaba kakovost reza. | <ul style="list-style-type: none">• Oglejte si poglavje Nastavljanje napetosti verige. POMNITE: Prekomerna napetost povzroči preveliko obrabo in skrajša življenjsko dobo meča in verige. Pred vsakim rezom naoljite. Oglejte si poglavje Zamenjava verige žage. |
| Orodje deluje, žaga pa ne. | <ul style="list-style-type: none">• Veriga je mogoče nameščena narobe. Preberite navodila za nameščanje in odstranjevanje verige. |

| Težava | Rešitev |
|--------------------|---|
| orodje se ne olji. | <ul style="list-style-type: none">• Napolnite posodo za olje.• Očistite meč, zobnik in pokrov zobnika. Oglejte si poglavje Nega in vzdrževanje. |

MOTORNA PILA 30 CM OD 18 V

SFMCCS630

Čestitamo!

Odabrali ste STANLEY FATMAX alat. Godine iskustva i neprekidnih poboljšanja čine STANLEY FATMAX jednim od najpouzdanijih partnera za korisnike profesionalnih električnih alata.

Tehnički podaci

| SFMCCS630 | | |
|--|----------|--------------|
| Napon | V_{dc} | 18 |
| Vrsta baterije | | Litij-ionska |
| Tip | | 1 |
| Duljina šipke | cm | 30 |
| Maksimalna brzina lanca (bez opterećenja) | m/s | 7,7 |
| Maksimalna duljina rezanja | cm | 25 |
| Zapremina ulja | ml | 230 |
| Masa (bez baterije) | kg | 3,86 |
| Vrijednosti buke i vrijednosti vibracija (troosni vektorski zbroj) u skladu s normom EN60745-2-13. | | |
| L_{PA} (razina emisije zvučnog tlaka) | dB(A) | 86 |
| L_{WA} (snaga zvuka) | dB(A) | 98 |
| K (nesigurnost za danu razinu zvuka) | dB(A) | 1,6 |
| Vrijednost emisije vibracija a_{h1} = | m/s^2 | 3,9 |
| Nesigurnost K = | m/s^2 | 1,5 |

Vibracije navedene na ovom informacijskom listu izmjerene su u skladu sa standardiziranim ispitivanjem opisanim u dokumentu EN60745 i mogu se upotrijebiti za međusobno uspoređivanje alata. Može se koristiti za preliminarno procjenjivanje izloženosti.

! **UPOZORENJE:** Deklarirane vibracije odnose se na glavne primjene alata. Međutim, ako se alat koristi u drugim primjenama, s drugim nastavcima ili ako je loše održavan, razine vibracija mogle bi se razlikovati. To može značajno povećati razinu izloženosti tijekom ukupnog vremena upotrebe.

Pri procjeni razine izloženosti vibracijama potrebno je uzeti u obzir vrijeme tijekom kojeg je alat isključen i vrijeme dok je uključen, ali se ne upotrebljava za izvođenje radova.

To može značajno smanjiti razinu izloženosti tijekom ukupnog vremena upotrebe.

Provjerite dodatne sigurnosne mjere za zaštitu korisnika od učinaka vibracija, kao što su: održavanje alata i pribora, održavanje ruku toplima, organizacija radnih procedura i sl.

| Kat. # baterije | Izlazni napon | Punjač SFMFCB12 |
|-----------------|---------------|-----------------|
| SFMFCB202 | 18 | X |
| SFMFCB204 | 18 | X |
| SFMFCB206 | 18 | X |

"X" označava da je baterija kompatibilna s odgovarajućim punjačem. Pročitajte korisnički priručnik za detaljnije informacije.

Deklaracija o usklađenosti EZ-a

Direktiva o strojevima



18V Motorna pila SFMCCS630

STANLEY FATMAX izjavljuje da su proizvodi opisani u odjeljku **Tehnički podaci** u skladu sa sljedećim propisima:

2006/42/EZ, EN60745-1:2009+A11:2010, EN60745-2-13:2009+A1:2010.

2000/14/EZ, Dodatak V DEKRA Certification B.V., Meander 1051 / P.O. Box 5185 6825 MJ ARNHEM / 6802 ED

ARNHEM

Nizozemska

ID br. ovlaštenog tijela: 0344

L_{PA} (razina izmjerene zvučnog tlaka) 86 dB(A)

nesigurnost K = 1,6 dB(A)

L_{WA} (zajamčena snaga zvuka) 100 dB(A)

Ovi proizvodi također su usklađeni s direktivama 2014/30/EU i 2011/65/EU. Za dodatne informacije kontaktirajte s tvrtkom STANLEY FATMAX putem sljedeće adrese ili pogledajte prilog na kraju priručnika.

Dolje potpisani odgovoran je za sastavljanje tehničke dokumentacije i ovu izjavu iznosi u ime tvrtke STANLEY FATMAX.

A. P. Smith

Technical Director

STANLEY FATMAX Europe, Egide Walschaertsstraat14-18,
2800 Mechelen, Belgium

11.10.2019.



UPOZORENJE: Pročitajte priručnik s uputama kako biste smanjili rizik od ozljeda.

Definicije: Sigurnosne smjernice

Definicije navedene u nastavku opisuju razinu ozbiljnosti svih upozorenja. Pročitajte priručnik i obratite pažnju na ove simbole.



OPASNOST: Označava neposrednu rizičnu okolnost koja će, ako se ne izbjegne, **rezultirati ozbiljnim ozljedama ili smrću.**



UPOZORENJE: Označava potencijalno rizičnu okolnost koja, ako se ne izbjegne, **može rezultirati ozbiljnim ozljedama ili smrću.**



OPREZ: Označava potencijalno rizičnu okolnost koja, ako se ne izbjegne, **može rezultirati manjim ili srednje teškim ozljedama.**

NAPOMENA: Označava praksu koja nije vezana uz tjelesne ozljede, a ako se ne izbjegne, **može rezultirati materijalnom štetom.**



Označava rizik od strujnog udara.



Označava rizik od požara.

Opća sigurnosna upozorenja za električne alate



UPOZORENJE: Pročitajte sva sigurnosna upozorenja i upute. Nepoštivanje upozorenja i uputa može rezultirati strujnim udarom, požarom i/ili ozbiljnim ozljedama.

SVA UPOZORENJA I SVE UPUTE ČUVAJTE ZA BUDUĆE POTREBE

Izraz "električni alat" u upozorenjima odnosi se na električni alat napajan iz strujne utičnice (sa žicom) ili električni alat napajan akumulatorskom baterijom (bez žice).

1) Sigurnost na radnome mjestu

- Radno mjesto održavajte čistim i dobro osvijetljenim.** Zakrčeni ili mračni prostori dovode do nezgoda.
- S električnim alatima ne radite u eksplozivnom okruženju, kao što je blizina zapaljivih tekućina, plinova ili prašine.** Električni alati stvaraju iskre koje mogu zapaliti prašinu ili pare.
- Pri radu s električnim alatom držite podalje promatrače i djecu.** Zbog odvratanja pozornosti mogli biste izgubiti nadzor nad uređajem.

2) Zaštita od električne struje

- Utičkači električnih alata moraju odgovarati utičnicama. Nikad i ni na koji način ne prepravljajte utikač.** Pri upotrebi električnih alata s uzemljenjem ne koristite prilagodne utikače. Neizmijenjeni utikači i odgovarajuće utičnice smanjit će rizik od strujnog udara.
- Izbjegavajte fizički kontakt s uzemljenim površinama poput cijevi, radijatora, metalnih okvira i hladnjaka.** Ako je tijelo uzemljeno, rizik od strujnog udara je povećan.
- Električne alate ne izlažite kiši ni vlazi.** Prodiranje vode u električni alat povećat će rizik od strujnog udara.

- Kabel ne upotrebljavajte za nepredviđene namjene. Kabel ne upotrebljavajte za nošenje, povlačenje ili odvajanje utikača alata iz električne utičnice. Kabel držite daleko od izvora topline, ulja i oštirih ili pokretnih dijelova.** Oštećeni ili zapleteni kabel povećat će rizik od strujnog udara.
- Pri radu s električnim alatom na otvorenom upotrijebite produžni kabel koji je za to predviđen.** Upotreba kabela prikladnog za otvorene prostore smanjuje rizik od strujnog udara.
- Ako nije moguće izbjeći upotrebu električnog alata u vlažnim uvjetima, upotrijebite napajanje s diferencijalnom sklopkom za zaštitu od neispravnosti uzemljenja (RCD).** Upotreba sklopke na diferencijalnu struju (RCD) smanjuje rizik od strujnog udara.

3) Osobna sigurnost

- Pri radu s električnim alatom budite oprezni i razumni. Ne koristite električni alat ako ste umorni ili pod utjecajem droga, alkohola ili lijekova.** Trenutak nepažnje tijekom rada s električnim alatom može dovesti do ozbiljnih ozljeda.
- Koristite opremu za osobnu zaštitu. Uvijek koristite zaštitu za oči.** Upotreba zaštitne opreme poput maske protiv prašine, sigurnosnih neključajućih cipela, šljema ili zaštite sluha u odgovarajućim uvjetima smanjit će rizik od tjelesnih ozljeda.
- Spriječite nenamjerno uključivanje. Prije priključivanja u električnu mrežu ili umetanja akumulatorske baterije, kao i prije uzimanja ili nošenja alata, provjerite je li prekidač u isključenom položaju.** Nošenje električnog alata tako da je prst na prekidaču ili priključivanje električnog alata kojemu je prekidač uključen dovodi do nezgoda.
- Prije nego što uključite električni alat, uklonite s njega sve ključeve za prilagođavanje i sl.** Ostavljanje ključa na rotirajućem dijelu električnog alata može dovesti do ozljede.
- Ne posežite predaleko. Pazite na ravnotežu i zauzmite stabilan položaj.** To omogućuje bolji nadzor nad električnim alatom u neočekivanim situacijama.
- Nosite odgovarajuću odjeću. Ne nosite široku odjeću ili nakit. Kosu, odjeću i rukavice uvijek držite daleko od pokretnih dijelova.** Pokretni dijelovi mogu zahvatiti labavo obučenu odjeću, nakit ili dugu kosu.
- Ako je moguće priključiti uređaje za odvođenje i prikupljanje prašine, pazite na njihovo pravilno povezivanje i upotrebu.** Upotreba uređaja za prikupljanje prašine može smanjiti opasnosti vezane uz prašinu.

4) Upotreba i čuvanje električnih alata

- Ne primjenjujte silu na električni alat. Upotrijebite odgovarajući električni alat za posao koji obavljate.** Prikladan električni alat bolje će i sigurnije obaviti posao brzinom za koju je predviđen.

- b) **Ne koristite električni alat ako se prekidač ne može prebaciti u isključeni ili uključeni položaj.** Svaki električni alat kojim se ne može upravljati pomoću prekidača predstavlja opasnost i potrebno ga je popraviti.
- c) **Prije podešavanja, zamjene pribora ili pohrane električnog alata izvucite utikač iz utičnice ili odvojite akumulatorsku bateriju.** Ove sigurnosne mjere smanjuju rizik od nehotičnog pokretanja električnog alata.
- d) **Električne alate koji se ne upotrebljavaju pohranite izvan dohvata djece i ne dopustite upotrebu osobama koje nisu upoznate s alatom ili ovim uputama.** Električni alati opasni su ako njima rade nestručni korisnici.
- e) **Električne alate treba održavati.** Provjerite ima li otklona ili savijenih pokretnih dijelova, napuklih dijelova ili drugih okolnosti koje mogu utjecati na rad električnog alata. Ako je alat oštećen, popravite ga prije upotrebe.
Velik broj nezgoda uzrokovanih je loše održanim električnim alatima.
- f) **Rezne alate održavajte oštroma i čistima.** Pravilno održavanje reznih alata i njihovih oštrica smanjuje mogućnost savijanja i olakšava upravljanje.
- g) **Električni alat, pribor, nastavke itd. upotrebljavajte u skladu s ovim uputama te uzimajući u obzir radne uvjete i posao koji je potrebno obaviti.** Upotreba električnih alata za poslove za koje nije namijenjen može dovesti do opasnih situacija.

5) Upotreba i čuvanje akumulatorskih baterija

- a) **Punite isključivo punjačem koji je odredio proizvođač.** Punjač koji je pogodan za jednu vrstu baterije može predstavljati rizik od požara ako se upotrebljava uz druge baterije.
- b) **Električne alate upotrebljavajte isključivo uz preporučene baterije.** Upotreba bilo koje druge baterije može predstavljati rizik od ozljede i požara.
- c) **Kad baterija nije u upotrebi, držite je podalje od ostalih metalnih predmeta poput spajalica za papir, ključeva, čavala, vijaka ili drugih manjih metalnih predmeta koji mogu izazvati kratki spoj baterijskih priključaka.** Kratki spoj priključaka baterije može uzrokovati eksploziju ili požar.
- d) **U slučaju nepravilne upotrebe iz baterije bi mogla isticati tekućina. Izbjegavajte kontakt. Ako dođe do slučajnog kontakta, isperite vodom. Ako tekućina dospije u oči, odmah potražite liječničku pomoć.** Tekućina iz baterije može uzrokovati iritacije i opekline.

6) Servisiranje

- a) **Električne alate servisirajte kod kvalificiranog servisera i upotrebom identičnih zamjenskih dijelova.** To omogućuje sigurnu uporabu alata.

Dodatna upozorenja o sigurnosti za motorne pile



UPOZORENJE: Dodatna sigurnosna upozorenja za motorne pile.

- **Sve dijelove tijela tijekom rada držite daleko od motorne pile. Prije pokretanja motorne pile provjerite nije li s nečime u kontaktu.** Trenutak nepažnje pri radu s motornim pilama može uzrokovati zahvaćanje odjeće ili dijelova tijela motornom pilom.
- **Motornu pilu uvijek držite tako da desnom rukom primite stražnju ručku, a lijevom prednju.** Obrnuti položaj ruku na motornoj pili povećava opasnost od tjelesnih ozljeda i ne smije se primjenjivati.
- **Električni alat pridržavajte isključivo za izolirane rukohvate jer bi lanac pile mogao doći u dodir sa skrivenim ožičenijima.** U slučaju kontakta lanca pile sa žicom pod naponom, taj se napon može prenijeti na metalne dijelove alata i uzrokovati strujni udar.
- **Nosite zaštitne naočale i zaštitu za sluh. Preporučuje se dodatna zaštitna oprema za glavu, ruke, noge i stopala.** Odgovarajuća zaštitna odjeća smanjit će tjelesne ozljede uzrokovane letećim ostacima ili slučajnim dodirima s lancem pile.
- **Ne uključujte motornu pilu dok ste na drvetu.** Rad motornom pilom dok ste na drvetu može dovesti do tjelesnih ozljeda.
- **Uvijek održavajte stabilan položaj i s motornom pilom radite samo kada stojite na čvrstoj, stabilnoj i ravnoj površini.** Skliske ili nestabilne površine, kao što su ljestve, mogu uzrokovati gubitak ravnoteže ili nadzora nad motornom pilom.
- **Pri rezanju napete grane pazite na smjer njezinog odbacivanja kada je odrezete.** Kada zategnutost u vlaknima drveta popusti, grana vas može udariti i možete izgubiti nadzor nad motornom pilom.
- **Budite vrlo oprezni dok režete žbunje i mlado drveće.** Otpadni materijal može se zahvatiti lancem pile i odbaciti prema vama ili uzrokovati gubitak stabilnosti.
- **Motornu pilu nosite držeći je za prednju ručku, isključenu i okrenutu od tijela. Pri transportu ili pohrani motorne pile uvijek postavite poklopac vodeće šipke.** Pravilno rukovanje motornom pilom smanjit će mogućnost slučajnog dodira s pokretnim lancem pile.
- **Slijedite upute za podmazivanje, zatezanje lanca i promjenu pribora.** Nepravilno zategnut ili podmazan lanac može puknuti ili povećati rizik od povratnog udara.
- **Ručke održavajte tako da budu suhe, čiste te bez ulja i masti.** Masne ručke su skliske i uzrokuju gubitak nadzora.
- **Režite samo drvo. Ne upotrebljavajte motornu pilu u nepredviđene svrhe. Na primjer: Ne upotrebljavajte motornu pilu za rezanje plastike, opeke ili sličnih građevinskih materijala koji nisu od drva.** Upotreba motorne pile u nepredviđene svrhe može uzrokovati opasnosti.

Uzroci povratnog udara i načini njegovog sprječavanja:

Do povratnog udara može doći kada vrh vodilice dodirne objekt ili kada se drvo zatvori i blokira lanac pile u prorezu.

Dodir vrhom u nekim slučajevima može uzrokovati reakciju u suprotnom smjeru, odbacujući vodilicu prema gore i natrag prema korisniku.

Blokiranje lanca pile duž gornjeg dijela vodilice može brzo odbaciti vodilicu prema korisniku.

Objekti reakcije mogu uzrokovati gubitak nadzora nad pilom, što može uzrokovati teške tjelesne ozljede. Ne oslanjajte se samo na sigurnosne zaštitne ugrađene u pilu. Kao korisnik motorne pile poduzmite nekoliko koraka kako biste se zaštitili od nezgoda ili ozljeda.

Povratni udar je rezultat pogrešnih i/ili nepravilnih radnih procedura ili uvjeta i može se izbjeći poduzimanjem odgovarajućih mjera predostrožnosti, kao što je navedeno u nastavku:

- **Čvrsto uhvatite s palcima i prstima koji obuhvaćaju ručke pile, s obje ruke na pili i zadržite položaj tijela i ruku koji omogućuje otpornost na sile povratnog udara.** Sile povratnog udara se mogu smanjiti i kontrolirati ako se poduzmu odgovarajuće mjere opreza. Pazite da ne pustite motornu pilu.
- **Nemojte predaleko posezati i ne režite iznad visine ramena.** To sprječava nehotično dodirivanje drugih objekata vrhom pile i omogućuje bolji nadzor nad motornom pilom u neočekivanim situacijama.
- **Koristite samo zamjenske vodilice i lance koje je propisao proizvođač.** Neodgovarajuće zamjenske vodilice i lanci mogu dovesti do pucanja lanca i/ili povratnog udara.
- **Sljedite upute proizvođača za oštrenje i održavanje lanca pile.** Smanjenje visine mjerача dubine može uzrokovati snažniji povratni udar.

Sljedećih se mjera opreza trebate pridržavati da minimizirate povratni udar:

1. **Čvrsto uhvatite pilu. Čvrsto držite motornu pilu s obje ruke kada motor radi. Čvrsto uhvatite s palcima i prstima koji obuhvaćaju ručke motorne pile.** Motorna pila povlači prema naprijed kada režete na rubu dna vodilice i gura prema natrag kada režete uzduž gornjeg vrha vodilice.
2. **Ne posežite predaleko.**
3. **Pazite na ravnotežu i zauzmite stabilan položaj.**
4. **Ne dopustite da nos vodilice dođe u kontakt s trupcem, granom, tlom ili drugom preprekom.**
5. **Ne režite iznad visine ramena.**
6. **Upotrijebite uređaje kao što su lanac s malim povratnim udarom i vodilice sa smanjenim povratnim udarom koji smanjuju rizike povezane s povratnim udarom.**
7. **Koristite samo zamjenske vodilice i lance koje je specificirao proizvođač ili odgovarajuće.**
8. **Nikada ne dopustite da pomični lanac dođe u kontakt s predmetom na vrhu vodilice.**

9. **Držite radno područje bez prepreka kao što su drveće, grane, stijene, ograde, klade itd.** Uklonite ili izbjegavajte prepreke u koje može udariti lanac pile dok režete određeni trupac ili određenu granu.
10. **Držite lanac pile oštirim i odgovarajuće zategnutim. Labavi ili tupi lanac može povećati mogućnost povratnog udara.** Provjeravajte zategnutost u redovitim intervalima s zaustavljenim motorom i odspojenim alatom, a nikada pri radu motora.
11. **Započnite i nastavite rezanje tek kada se lanac kreće punom brzinom.** Ako se lanac pomiče pri manjoj brzini, postoji veća mogućnost pojavljivanja povratnog udara.
12. **Režite samo po jedan trupac.**
13. **Budite iznimno oprezni kada ponovno ulazite u prethodni rez.** Stavite rebreaste odbojnice u drvo i pustite da lanac dosegne punu brzinu prije nego što nastavite s rezanjem.
14. **Ne pokušavajte rezati u nagibima ili izbušenim rupama.**
15. **Pazite na pomične trupce ili druge sile koje mogu zatvoriti rez i probušiti lanac ili pasti u njega.**

Sigurnosne značajke za povratni udar



UPOZORENJE: Sljedeće su značajke uključene na pili kako bi vam pomogle smanjiti opasnost od povratnog udara; međutim, takve značajke neće potpuno ukloniti ovu opasnu reakciju. Kao korisnik motorne pile nemojte se oslanjati samo na sigurnosne uređaje. Morate se pridržavati svih sigurnosnih mjera opreza, upute i održavanja u ovom priručniku da izbjegnute povratni udar i druge sile koje mogu izazvati tešku ozljedu.

- Vodilica sa smanjenim povratnim udarom projektirana s vrhom malog polumjera koja smanjuje veličinu područja opasnosti od povratnog udara na vrhu vodilice. Vodilica sa smanjenim povratnim udarom dokazano je značajno smanjila broj i težinu povratnih udara kada je bila ispitana u skladu sa sigurnosnim zahtjevima za električne motorne pile.
- Lanac sa smanjenim povratnim udarom projektiran s mjerачem obrisne dubine i zaštitnim polužjem koji odbijaju silu povratnog udara i omogućuju da drvo postupno uđe u rezač.
- Ne upotrebljavajte motornu pilu na drvetu, na ljestvama, na skeli ili na drugoj nestabilnoj površini.
- Držite alat isključivo za izolirane rukohvate dok radite u područjima u kojima bi alat mogao doći u dodir sa skrivenim ožičenijima. Kontakt sa žicom pod naponom izlaže metalne dijelove alata naponu i može izazvati strujni udar rukovatelja.
- Ne pokušavajte obavljati radnje izvan svojih mogućnosti ili iskustava. Temeljito pročitajte i potpuno shvatite sve upute u ovom priručniku.
- Prije pokretanja motorne pile provjerite da lanac pile nije u kontaktu s nekim predmetom.
- Ne upravljajte motornom pilom s jednom rukom! Pri radu s jednom rukom može doći do teške ozljede rukovatelja, pomoćnika ili promatrača. Motorna pila namijenjena je samo uporabi s dvije ruke.

- Održavajte ručke tako da budu suhe, čiste te bez ulja ili masti.
- Ne dopustite da se nečistoća, ostaci ili prašina od piljenja nakupljaju na motoru ili izvan zračnih otvora.
- Zaustavite motornu pilu prije nego što je odložite.
- Ne režite vinovu lozu i/ili malo raslinje ispod grmlja.
- Budite posebno oprezni kada režete malo grmlje i mlado drveće zato što se tanki materijal može uhvatiti u lanac pile i poletjeti prema vama ili uzrokovati gubitak ravnoteže.



UPOZORENJE: Neka prašina nastala pri pjeskarenju, piljenju, mljevenju, bušenju i drugim građevinskim aktivnostima sadrži kemikalije za koje Država Kalifornija ima saznanje da izazivaju rak, malformacije pri rođenju ili drugu štetu za reprodukciju zdravlje.

Neki primjeri tih kemikalija su sljedeći:

- olovo iz boja na bazi olova
- kristalna silika iz opeke i cementa i drugih zidarskih proizvoda i
- arsen i krom iz kemijski obrađene drvene građe.

Vaš rizik pri takvim izlaganjima razlikuje se ovisno o tome koliko često obavljate ovakvu vrstu posla. Da biste smanjili izlaganje takvim kemikalijama, radite u dobro prozračivanom području s odobrenom zaštitnom opremom kao što su maske za prašinu koje su posebno projektirane da filtriraju mikroskopske čestice.

- Izbjegavajte produljeni kontakt s prašinom nastalom pri pjeskarenju, piljenju, mljevenju, bušenju i drugim građevinskim aktivnostima.
- Nosite zaštitnu odjeću i operite izložena područja sapunom i vodom. Ako dopustite da prašina dospje u usta, u oči ili na kožu, to potiče apsorpciju štetnih kemikalija.



UPOZORENJE: Pri uporabi ovog alata može se stvarati i/ili širiti prašina koja može izazvati teško i stalno oštećenje dišnih organa ili drugu ozljedu.

Nazivi i pojmovi za motornu pilu

- Prerezivanje - Postupak poprečnog rezanja posječenog drveta ili trupca po duljini.
- Motorna kočnica - Uređaj koji se upotrebljava za zaustavljanje motorne pile kada se pusti okidač.
- Pogonska glava motorne pile - Motorna pila bez lanca pile i vodilice.
- Pogonski zupčanik ili zupčanik - Nazubljeni dio koji pokreće lanac pile.
- Sječa - Postupak rezanja drveta.
- Stražnji rez pri sječi - Konačni rez pri sječi drveta koji se obavlja na suprotnoj strani drveta od zarezanog dijela.
- Prednja ručka - Potporna ručka koja se nalazi na prednjem dijelu motorne pile ili oko njega.
- Prednji ručni štitičnik - Konstrukcijska prepreka između prednje ručke motorne pile i vodilice, obično se nalazi blizu ručnog položaja na prednjoj ručki.
- Vodilica - Čvrsta, vodeća konstrukcija koja podupire i vodi lanac pile.
- Korice vodilice - Pokrov koji se postavlja preko vodilice da se spriječi kontakt sa zupcima kada se pila ne upotrebljava.

- Povratni udar - Pokret natrag ili gore ili oboje vodilice pojavljuje se kada lanac pile blizu nosa vrha područja vodilice dođe u kontakt s predmetom kao što je trupac ili grana ili kada drvo zatvori i probuši lanac pile u rezu.
- Povratni udar, bušenje - Brzo guranje pile natrag koje se može pojaviti kada se drvo zatvori i probuši pomični lanac pile u rezu uzduž vrha vodilice.
- Povratni udar, rotacijski - Brzi pokret gore ili natrag pile koji se može pojaviti kada pomični lanac pile blizu gornjeg dijela vrha vodilice dođe u kontakt s predmetom kao što je trupac ili grana.
- Rezanje grana - Uklanjanje grana s posječenog drveta.
- Lanac sa smanjenim povratnim udarom - Lanac koji smanjuje zahtjeve za obilježja povratnog udara. (Kada je ispitan na reprezentativnom uzorku motornih pila.)
- Uobičajeni položaj za rezanje - Oni položaji koji se pretpostavljaju pri obavljanju prerezivanja ili sječe.
- Zarezani donji rez - Zarezani rez u drvetu koji usmjerava pad drveta.
- Stražnja ručka - Potporna ručka koja se nalazi na stražnjem dijelu pile ili oko njega.
- Vodilica sa smanjenim povratnim udarom - Vodilica koja je dokazano značajno smanjila povratni udar.
- Zamjenski lanac pile - Lanac koji smanjuje zahtjeve za značajke povratnog udara kada je ispitan na specifičnim motornim pilama.
- Lanac pile - Petlja lanca koja ima rezne zupce koji režu drvo i koja se pokreće motorom i koju podupire vodilica.
- Rebrasti odbojnik - Rebra koja se upotrebljavaju pri sječi ili prerezivanju da se zakrene pila i zadrži položaj tijekom piljenja.
- Sklopka - Uređaj koji pri aktiviranju isključuje ili prekida strujni krug do motora motorne pile.
- Polužlje sklopke - Mehanizam koji prenosi pokret s okidača na sklopku.
- Blokada sklopke - Pomični zaustavljač koji sprječava slučajnu uporabu sklopke dok se ručno ne aktivira.

Stalno prisutni rizici

Usprkos primjenjivanju važećih sigurnosnih propisa i sigurnosnih uređaja, određene stalno prisutne rizike nije moguće izbjeći. To su:

- Oštećenje sluha.
- Rizik od tjelesnih ozljeda uslijed letećih čestica.
- Rizik od opekotina uslijed zagrijavanja pribora tijekom rada.
- Rizik od tjelesnih ozljeda uslijed dulje upotrebe.

Zaštita od električne struje

Elektromotor je projektiran za samo jedan napon.

Uvijek provjerite odgovara li napon baterije naponu navedenom na opisnoj oznaci. Također provjerite odgovara li napon vašeg punjača naponu gradske mreže.



Ovaj STANLEY FATMAX punjač dvostruko je izoliran u skladu sa smjernicom EN60335; stoga žica uzemljenja nije potrebna.

Ako je kabel napajanja oštećen, potrebno ga je zamijeniti posebnim kabelom dostupnim putem ovlaštenog servisa tvrtke STANLEY FATMAX.

Upotreba produžnog kabela

Produžni kabel upotrijebite samo ako je to neizbježno. Upotrijebite odobreni produžni kabel koji je pogodan za ulaznu snagu vašeg punjača (pregledajte **Tehničke podatke**). Najmanja debljina vodiča je 1 mm², a maksimalna duljina 30 m. U slučaju upotrebe kabela na kolutu, kabel uvijek potpuno odmotajte.

SAČUVAJTE OVE UPUTE

Punjači

Punjači tvrtke STANLEY FATMAX ne zahtijevaju prilagođavanje i projektirani su za što jednostavniju upotrebu.

Important Safety Instructions for All

Battery Chargers

SAČUVAJTE OVE UPUTE: Ovaj priručnik sadrži važne upute o sigurnosti i upotrebi kompatibilnih punjača (pregledajte **Tehničke podatke**).

- Prije upotrebe punjača pročitajte sve upute i oznake upozorenja na punjaču, bateriji i proizvodu koji koristi bateriju.



UPOZORENJE: Opasnost od strujnog udara. Ne dopustite da u punjač dospije bilo kakva tekućina. Može doći do strujnog udara.



UPOZORENJE: Preporučujemo uporabu sklopke na diferencijalnu struju od 30 mA ili manje.



OPREZ: Rizik od opekline. Da biste smanjili rizik od ozljede, puniti samo punjive baterije tvrtke STANLEY FATMAX.

Ostale vrste baterija mogu prsnuti te uzrokovati tjelesne ozljede i materijalnu štetu.



OPREZ: Djeca trebaju biti pod nadzorom kako se ne bi igrala uređajem.

NAPOMENA: U određenim uvjetima strani predmeti mogu uzrokovati kratki spoj izloženih kontakata u punjaču dok je punjač priključen u električno napajanje.

Električno vodljivi strani predmeti kao što su, između ostalih, čelična vuna, aluminijska folija ili bilo kakve naslage metalnih čestica, moraju se držati podalje od otvora punjača. Punjač uvijek isključite iz električnog napajanja ako baterija nije postavljena. Punjač prije čišćenja isključite iz napajanja.

- **Bateriju NE POKUŠAVAJTE puniti punjačima koji nisu navedeni u ovom priručniku.** Punjač je predviđen samo za određeni tip baterije.
- **Ovi punjači predviđeni su samo za punjenje STANLEY FATMAX punjivih baterija.** Bilo kakva druga upotreba može rezultirati požarom ili strujnim udarom.
- **Punjač ne izlažite snijegu ni kiši.**
- **Dok punjač izvlačite iz utičnice, ne povlačite za kabel, nego za utikač.** Time smanjujete mogućnost oštećivanja utikača ili kabela.

- **Pobrnite se da kabel ne bude postavljen tako da se na njega može nagaziti, zaplesti o njega ili ga oštetiti na bilo koji način.**
- **Ne upotrebljavajte produžne kabele osim ako je to neizbježno.** Nepravilna upotreba produžnih kabela može rezultirati opasnošću od požara ili strujnog udara.
- **Na punjač ne stavljajte nikakve predmete, a sam punjač ne postavljajte na mekanu površinu koja bi mogla blokirati otvore za prozračivanje i uzrokovati prekomjerno zagrijavanje unutrašnjosti.** Punjač postavite podalje od bilo kakvog izvora topline. Punjač se prozračuje kroz otvore na vrhu i dnu kućišta.
- **Punjač ne upotrebljavajte ako su kabel ili utikač oštećeni** - odmah ih zamijenite.
- **Punjač ne upotrebljavajte ako je primio snažan udarac, ako je ispušten na tlo ili ako je oštećen na bilo koji način.** Predajte ga u ovlaštenu servis.
- **Punjač ne rastavljajte. Ako je potrebno servisiranje ili popravak odnesite ga u ovlaštenu servis.** Nepravilno rastavljanje može rezultirati požarom ili strujnim udarom.
- **Ako se kabel napajanja ošteti, odmah ga treba zamijeniti proizvođač, njegov ovlaštenu servisni predstavnik ili podjednako kvalificirana osoba radi izbjegavanja opasnosti.**
- **Prije bilo kakvog čišćenja punjač odvojite od električne mreže. Na ovaj će se način smanjiti opasnost od strujnog udara.** Uklanjanje baterije neće smanjiti ovu opasnost.
- **NE pokušavajte međusobno povezati više punjača.**
- **Punjač je projektiran za rad sa standardnom električnom mrežom u kućanstvu od 230 V. Ne pokušavajte upotrebljavati uz neki drugi napon.** Ovo se ne odnosi na automobilske punjače.

Punjenje baterije (sl. B)

1. Punjač priključite u odgovarajuću električnu utičnicu prije umetanja baterija.
2. Umetnite bateriju **14** u punjač pazeći da se potpuno učvrsti u svom položaju. Crvena lampica (punjenja) neprekidno će treperiti, što znači da je punjenje započelo.
3. Dovršetak punjenja bit će naznačen ravnomjernim svijetljenjem crvene lampice. Baterija je potpuno napunjena i može se odmah koristiti ili ostaviti u punjaču. Kako biste izvadili bateriju iz punjača, držite pritisnut gumb za oslobađanje **15** na bateriji.

NAPOMENA: Litij ionske baterije prije prve upotrebe potpuno napunite za maksimalnu učinkovitost i vijek trajanja.

Upotreba punjača

Za status punjenja baterije pregledajte donju tablicu.

| Pokazivači punjenja | | |
|---------------------|--|--|
| | Punjenje | |
| | Potpuno napunjeno | |
| | Odgoda u slučaju vruće ili hladne baterije.* | |

* Crveno svjetlo nastavit će treperiti, no žuta indikatorna lampica ravnomjerno će svijetliti kada je ova funkcija aktivna. Kada baterija postigne odgovarajuću temperaturu, žuta lampica će se isključiti, a punjač će nastaviti s punjenjem.

Kompatibilni punjač(i) neće puniti neispravnu bateriju. Punjač će naznačiti neispravnu bateriju tako što se neće uključiti ili će se prikazati poruka o problemu s baterijom ili punjačem.

NAPOMENA: To može predstavljati i problem s punjačem.

Ako punjač naznačuje problem, odnesite punjač i bateriju na testiranje u ovlaštenu servis.

Odgoda u slučaju vruće/hladne baterije

Ako punjač detektira da je baterija prevruća ili prehladna, automatski se aktivira odgoda u slučaju vruće ili hladne baterije, koja odgađa punjenje sve dok baterija ne postigne odgovarajuću temperaturu. Punjač se potom automatski prebacuje u način punjenja baterije. Ova značajka omogućuje produljenje vijeka trajanja baterije.

Hladna baterija puni se sporije od tople. Baterija će se puniti sporije tijekom cijelog ciklusa punjenja i neće postići maksimalnu brzinu punjenja čak ni kada se zagrije.

Montaža na zid

Ovi punjači predviđeni su za postavljanje na zid te na stol ili radnu površinu u uspravnom položaju. U slučaju postavljanja na zid postavite punjač blizu strujne utičnice te dalje od kutova i drugih prepreka koje mogu zapriječiti protok zraka. Poledinu punjača upotrijebite kao predložak za označavanje položaja vijaka na zidu. Čvrsto postavite punjač pomoću vijaka za knauf (kupuju se zasebno) najmanje duljine 25,4 mm i promjera glave 7–9 mm i zategnite ih do optimalne dubine tako da oko 5,5 mm bude iznad površine. Poravnajte utore na poledini punjača s vijcima i potpuno ih zahvatite utorama.

Upute za čišćenje punjača



UPOZORENJE: Opasnost od strujnog udara. Prije bilo kakvog čišćenja punjača iskopčajte iz utičnice. Nečistoća i masnoća s vanjske strane punjača mogu se ukloniti krpom ili mekanom nemetalnom četkom. Ne koristite vodu ili bilo kakve otopine za čišćenje. Ne dopustite da bilo kakva tekućina prođe u unutrašnjost alata. Nijedan dio alata ne uranjajte u tekućinu.

Akumulatorske baterije

Važne sigurnosne upute za sve baterije

Tijekom naručivanja zamjenskih akumulatora svakako navedite kataloški broj i napon.

Isporučena baterija nije potpuno napunjena. Prije upotrebe baterije i punjača pročitajte sigurnosne upute. Zatim slijedite upute za punjenje.

PROČITAJTE SVE UPUTE

- **Baterije ne punite i ne koristite u eksplozivnim okruženjima, na primjer u blizini zapaljivih tekućina, plinova ili prašine.** Umetanje ili uklanjanje baterije iz punjača može zapaliti prašinu ili pare.
- **Bateriju nemojte nasilno gurati u punjač. Nikad ni na koji način ne mijenjajte bateriju kako bi odgovarala**

nekompatibilnim punjačima jer može doći do njezinog pucanja i ozbiljnih tjelesnih ozljeda.

- **Baterije punite isključivo STANLEY FATMAX punjačima.**
- **NEMOJTE prskati ni uranjati u vodu ili druge tekućine.**
- **Alat i bateriju ne čuvajte i ne koristite na lokacijama gdje bi temperatura mogla porasti preko 40 °C (npr. unutar alatnica ili metalnih objekata tijekom ljeta).**
- **Ne spaljujte bateriju čak ni ako je ozbiljno oštećena ili potpuno istrošena.** Baterije i akumulatori mogu eksplodirati u vatri. Tijekom gorenja litij-ionske baterije stvaraju se otrovni plinovi i materijali.
- **Ako sadržaj baterije dođe u kontakt s kožom, zahvaćenu površinu kože odmah isperite blagim sapunom i tekućom vodom.** Ako baterijska tekućina dospije u oči, otvoreno oko ispirite vodom najmanje 15 minuta ili do prestanka iritacije. Ako je potrebna liječnička pomoć, elektrolit baterije sastoji se od mješavine tekućih organskih karbonata i litijevih soli.
- **Sadržaj otvorene baterijske ćelije može uzrokovati iritaciju dišnih putova.** Omogućite dotok svježeg zraka. Ako se simptomi nastave, potražite liječničku pomoć.



UPOZORENJE: Rizik od opekline. Baterijska tekućina može biti zapaljiva ako se izloži iskrenju ili plamenu.



UPOZORENJE: Nikad i ni iz kojeg razloga ne pokušavajte otvarati bateriju. Ako je baterija napuknuta ili oštećena, ne stavljajte je u punjač. Bateriju nemojte pritisnati, ispuštati na tlo ili oštećivati. Ne upotrebljavajte akumulator ili punjač ako je primio ozbiljan udarac, ispušten na tlo, pregažen ili oštećen na bilo koji način (npr. probijen čavlom, udaren čekićem, nagažen). Može doći do strujnog udara. Oštećene baterije potrebno je vratiti ovlaštenom servisu radi recikliranja.



UPOZORENJE: Opasnost od požara. Pazite da pri pohrani ili prenošenju baterija njezini kontakti ne dođu u dodir s metalnim predmetima. Na primjer, ne stavljajte baterije u torbe, džepove, kutije s alatima, ladice i sl. u kojima se mogu nalaziti čavli, vijci, ključevi itd.



OPREZ: Kad se ne koristi, alat položite na stabilnu površinu gdje neće postojati opasnost od njegovog prevrtanja ili pada. Neki alati s velikim baterijama mogu uspravno na njima stajati, ali mogu se lako prevrnuti.

Transport



UPOZORENJE: Opasnost od požara. Transport baterija može uzrokovati požar ako kontakti baterije dođu u dodir s materijalom koji provodi struju. Pri transportu baterija pazite da kontakti budu zaštićeni i dobro izolirani od materijala s kojima bi mogli doći u dodir i koji bi mogli uzrokovati kratki spoj.

NAPOMENA: Litij-ionske baterije ne smiju se stavljati u prijavljenu prtljagu u zračnoj luci.

Baterije tvrtke STANLEY FATMAX usklađene su sa svim važećim propisima o transportu navedenima u industrijskim i pravnim standardima, koji obuhvaćaju Preporuke UN-a o transportu opasnih proizvoda, Propise o opasnim proizvodima Međunarodnog udruženja za zračni transport (IATA),

HRVATSKI

Međunarodne propise o pomorskom prijevozu robe (IMDG) i Europski sporazum o međunarodnom cestovnom prijevozu robe (ADR).

Litij-ionske ćelije i baterije testirane su u skladu s odjeljkom 38.3 Preporuka UN-a o transportu opasnih proizvoda (priručnik s testovima i kriterijima).

U većini se slučajeva pošiljka s baterijom tvrtke STANLEY FATMAX ne mora klasificirati kao potpuno regulirani opasni materijal klase 9. Najčešće se samo pošiljke koje sadrže litij-ionsku bateriju nazivnih vrijednosti viših od 100 vat-sati (Wh) moraju slati kao potpuno regulirana pošiljka klase 9. Sve litij-ionske baterije imaju oznaku vat-sati (Wh). Nadalje, zbog složenosti propisa, STANLEY FATMAX ne preporučuje samostalno slanje litij-ionskih baterija zračnom poštom, bez obzira na oznaku vat-sati. Pošiljke alata s baterijama mogu se slati zračnom poštom ako oznaka vat-sati nije viša od 100 Wh.

Bez obzira na to smatra li se pošiljka izuzetom ili potpuno reguliranom, odgovornost pošiljatelja je provjeriti najnovije propise o pakiranju, označavanju i dokumentiranju.

Informacije navedene u ovom odjeljku priručnika iznesene su u dobroj vjeri i smatraju se točnima u trenutku stvaranja dokumenta. Međutim, ne pružaju se nikakva izričita ni implicitna jamstva. Odgovornost je kupca da svoje aktivnosti uskladi s važećim propisima.

Preporuke za pohranu

1. Bateriju je najbolje pohraniti na hladnom i suhom mjestu koje nije izloženo izravnom sunčevom svjetlu, prevelikoj toplini i hladnoći. Za optimalne performanse i vijek trajanja, baterije čuvajte na sobnoj temperaturi dok nisu u upotrebi.
2. Za dulju pohranu baterije preporučljivo ju je potpuno napuniti i pohraniti na hladnom, suhom mjestu izvan punjača.

NAPOMENA: Bateriju nemojte pohranjivati ako je potpuno ispražnjena. Bateriju prije upotrebe treba ponovo napuniti.

Oznake na punjaču i bateriji

Osim ilustracija u ovom priručniku, na punjaču i bateriji mogu se nalaziti sljedeće oznake:



Prije upotrebe pročitajte priručnik s uputama.



Vrijeme punjenja pronaći ćete u odjeljku **Tehnički podaci**.



Ne dodirujte električki vodljivim predmetima.



Ne punite oštećene baterije.



Ne izlažite vodi.



Odmah zamijenite oštećene kabele.



Punite samo pri temperaturama između 4 °C i 40 °C.



Samo za upotrebu u zatvorenom prostoru.



Rabljene baterije bacajte vodeći računa o okolišu.



STANLEY FATMAX baterije punite isključivo odgovarajućim STANLEY FATMAX punjačima. Punjenje baterija koje nije proizvela tvrtka STANLEY FATMAX punjačem tvrtke STANLEY FATMAX može uzrokovati eksploziju baterije i opasne situacije.



Bateriju nemojte spaljivati.

Vrsta baterije

Model SFMCCS630 radi s baterijama napona 18 V.

Mogu se upotrijebiti sljedeće baterije: SFMCB202, SFMCB204, SFMCB206. Pogledajte odlomak **Tehnički podaci** za više informacija.

Sadržaj paketa

U paketu se nalazi:

- 1 Motorna pila
 - 1 Korice
 - 1 Vodilica 30 cm
 - 1 Lanac 30 cm
 - 1 Priručnik s uputama
 - 1 Litij-ionska baterija
 - 1 Punjač za litij-ionsku bateriju
- *Alat, dijelove i pribor provjerite radi eventualnih oštećenja nastalih tijekom transporta.*
 - *Temeljito proučite ovaj priručnik i upoznajte se s njime prije same upotrebe alata.*

Oznake na alatu

Na alatu su prikazani sljedeći simboli:



Prije upotrebe pročitajte priručnik s uputama.



Koristite zaštitu za sluh.



Koristite zaštitu za oči.



Uvijek nosite masku za prašinu.



Ne ostavljajte na kiši.



Kontakt s vrhom može dovesti dio iznenadnog pomicanja vodilice prema gore ili natrag, što izaziva tešku ozljedu.



Treba izbjegavati kontakt vrha vodilice s predmetima.

 Smjer okretanja lanca pile.



Uvijek upotrijebite dvije ruke kada radite s motornom pilom.



Isključite alat. Prije održavanja i popravaka izvadite bateriju iz alata.



Zajamčena zvučna snaga prema direktivi 2000/14/EZ

Položaj datumske oznake

Datumska oznaka, koja sadrži i godinu proizvodnje, ispisana je na kućištu.

Primjer:

2019 XX XX
Godina proizvodnje

Opis (sl. A)



UPOZORENJE: *Nikad ne mijenjajte električni alat ili bilo koji njegov dio. Može doći do oštećenja ili ozljeda.*

- 1 Prekidač okidača za uključivanje/isključivanje
- 2 Poluga za blokadu
- 3 Kočnica lanca/prednji ručni štitić
- 4 Vodilica
- 5 Lanac pile
- 6 Poklopac zupčanika
- 7 Razina mjehurića
- 8 Gumb za podešavanje i zaključavanje vodilice
- 9 Gumb za zatezanje lanca
- 10 Indikator razine ulja
- 11 Korice vodilice
- 12 Stražnja ručka
- 13 Prednja ručka
- 14 Baterija
- 15 Tipka za oslobađanje baterije
- 16 Kapa za ulje

Namjena

Vaša STANLEY FATMAX SFMCCS630 motorna pila idealna je za podrezivanje i rezanje trupaca promjera do 26 cm.

NE upotrebljavajte u vlažnim uvjetima ili u blizini zapaljivih tekućina ili plinova.

Motorna pila profesionalan je električni alat.

NE dopustite djeci da dođu u kontakt s alatom.

Neiskusni korisnik mora biti pod nadzorom pri uporabi ovog alata.

- **Malena djeca i nemoćne osobe.** Ovaj uređaj nije namijenjen upotrebi od strane djece ili nemoćnih nadzora.
- Ovaj proizvod nije namijenjen upotrebi od strane osoba sa smanjenim fizičkim, osjetilnim ili mentalnim sposobnostima (uključujući i djecu) ili osoba s nedostatkom iskustva ili znanja, osim ako ih osoba zadužena za njihovu sigurnost nadzire. Djecu se nikad ne smije ostaviti samu uz ovaj proizvod.

SASTAVLJANJE I PRILAGOĐAVANJE



UPOZORENJE: *Kako biste smanjili opasnost od ozbiljnih ozljeda, isključite alat i izvadite bateriju prije izvođenja bilo kakvih podešavanja ili postavljanja/uklanjanja dodataka ili pribora.*

Nehotično uključivanje alata može uzrokovati ozljede.



UPOZORENJE: *Upotrebljavajte samo STANLEY FATMAX baterije i punjače.*

Postavljanje i uklanjanje baterije iz alata (sl. B)

NAPOMENA: Osigurajte da je baterija **14** potpuno napunjena.

Postavljanje baterije u alat

1. Baterijsku **14** poravnajte s vodilicama u alatu (sl. B).
2. Gurnite ga u alat tako da se dobro učvrsti u svom ležištu, pri čemu se čuje "klik".

Uklanjanje baterije iz alata

1. Pritisnite tipku za oslobađanje **15** i bateriju čvrstom kretnjom izvucite iz rukohvata alata (sl. B).
2. Bateriju umetnite u punjač kako je opisano u ovom priručniku u odjeljku koji se odnosi na punjač.

Baterije s pokazivačem stanja (sl. B)

Neke STANLEY FATMAX baterije opremljene su pokazivačem koji se sastoji od triju zelenih LED lampica koje pokazuju preostalu energiju.

Za aktivaciju mjerača držite pritisnut gumb **17**. Tri zelene LED lampice će se uključiti i naznačiti razinu preostale energije. Kada je razina energije u bateriji ispod upotrebjive razine, pokazivač se neće uključiti, a bateriju će biti potrebno dopuniti.

NAPOMENA: Mjerač je samo indikacija preostale energije u bateriji. Nije indikator funkcioniranja alata te je podložan varijacijama, ovisno o komponentama proizvoda, temperaturi i radnoj primjeni.

SASTAVLJANJE

Ugradnja vodilice i lanca pile (sl. A, C–E)



OPREZ: *Oštar lanac. Uvijek nosite zaštitne rukavice pri rukovanju lancem. Lanac je oštar i može vas porezati i kada ne radi.*



UPOZORENJE: *Oštar, pomičan lanac. Da spriječite slučajno uključivanje, osigurajte da ste uklonili bateriju iz alata prije obavljanja sljedećih radnji. Ako to ne učinite, može doći do teške ozljede osobe.*

Ako su lanac pile **5** i vodilica **4** posebno zapakirani u karton. Lanac se mora pričvrstiti na vodilicu i oboje se mora pričvrstiti na tijelo alata.

1. Stavite pilu na ravnu, čvrstu površinu.
2. Povucite polugu za blokadu gore i okrećite gumb za podešavanje i zaključavanje vodilice **8** u smjeru suprotnom od kazaljke na satu prema prikazu na slici F da uklonite poklopac zupčanika **6**.
3. Nosite zaštitne rukavice i uhvatite lanac pile **5** i omotajte ga oko vodilice **4** te osigurajte da zupci gledaju u ispravnom smjeru (pogledajte sliku D).

- Osigurajte da lanac bude ispravno postavljen u utor oko cijele vodeće šipke.
- Stavite lanac pile oko zupčanika **18**. Dok poravnate uzor na vodilici s klinom za zatezanje lanca **20** i vijkom **19** na postolju alata prema prikazu na slici E.
- Kada bude na mjestu, držite vodilicu nepomično i zamijenite poklopac zupčanika **6**. Osigurajte da se rupa vijka za sastavljanje bez zatezanja alata na poklopcu poravna s vijkom **19** u glavnom kućištu. Povucite polugu za blokadu gore i okrećite gumb za podešavanje i zaključavanje vodilice **8** u smjeru kazaljke na satu dok ne klikne, a nakon toga otpustite gumb za jedan puni okretaj tako da se lanac pile može odgovarajuće zategnuti.
- Okrećite gumb za zatezanje lanca **9** u smjeru kazaljke na satu da povećate zategnutost prema prikazu na slici E. Osigurajte da lanac pile **5** dobro sjedne na vodilicu **4**. Zatežite gumb za podešavanje i zaključavanje vodilice dok ne klikne. Vodilica je čvrsta nakon što čujete tri zvučna klika. Nije potrebno dodatno zatezanje.

Namještanje zategnutosti lanca (sl. A, F)



OPREZ: Oštar lanac. Uvijek nosite zaštitne rukavice pri rukovanju lancem. Lanac je oštar i može vas porezati i kada ne radi.



UPOZORENJE: Oštar, pomičan lanac. Da spriječite slučajno uključivanje, osigurajte da ste uklonili bateriju iz alata prije obavljanja sljedećih radnji. Ako to ne učinite, može doći do teške ozljede osobe.

- S pilom na ravnoj, čvrstoj površini provjerite zategnutost lanca pile **5**. Zategnutost je odgovarajuća ako lanac sjedne natrag nakon što ga povučete 3 mm do vodilice **4** uz primjenu blage sile kažiprsta i palca prema prikazu na slici F. Ne smije postojati "provjes" između vodilice i lanca na donjoj strani prema prikazu na slici F.
- Da namjestite zategnutost lanca pile, povucite polugu za blokadu gore i okrećite gumb za podešavanje i zaključavanje vodilice **8** u smjeru kazaljke na satu za jedan puni okretaj. Okrećite gumb za zatezanje lanca **9** u smjeru kazaljke na satu dok zategnutost lanca ne bude odgovarajuća prema gornjim uputama.
- Nemojte previše zatezati lanac jer to dovodi do prevelikog trošenja i smanjuje vijek trajanja vodilice i lanca.
- Kada zategnutost lanca bude odgovarajuća, dobro zategnite gumb za podešavanje i zaključavanje vodilice.

NAPOMENA: Gumb za podešavanje i zaključavanje vodilice ima sustav za postupno zatezanje. Poklopac zupčanika je čvrst nakon što čujete tri zvučna klika. Nije potrebno dodatno zatezanje.

- Ako je lanac nov, češće provjeravajte zategnutost (nakon što uklonite bateriju) tijekom prva dva sata uporabe zato što se novi lanac malo rasteže.

Zamjena lanca pile (sl. A, G)



OPREZ: Oštar lanac. Uvijek nosite zaštitne rukavice pri rukovanju lancem. Lanac je oštar i može vas porezati i kada ne radi.



UPOZORENJE: Oštar, pomičan lanac. Da spriječite slučajno uključivanje, osigurajte da ste uklonili bateriju iz alata prije obavljanja sljedećih radnji. Ako to ne učinite, može doći do teške ozljede osobe.

- Povucite polugu za blokadu gore i okrećite gumb za podešavanje i zaključavanje vodilice **8** u smjeru suprotnom od kazaljke na satu da smanjite zategnutost lanca.
- Uklonite poklopac zupčanika **6** prema opisu u odlomku **Ugradnja vodilice i lanca pile**.
- Podignite istrošeni lanac pile **5** van iz žlijeba u vodilici **4**.
- Stavite novi lanac u utor vodilice, osigurajte da zupci pile gledaju u ispravnom smjeru tako da poravnate strelicu na lancu sa slikom na poklopcu zupčanika **6** prikazanom na slici G.
- Slijedite upute u odlomku **Ugradnja vodeće šipke i lanca pile**.

Zamjenski lanac i vodilica mogu se nabaviti u najbližem ovlaštenom servisnom centru proizvođača STANLEY FATMAX.

- SFMCCS630 zahtijeva zamjenski lanac # STZCS230, kataloški broj N580237. Zamjenska vodilica od 30 cm #STZCS1230, kataloški broj N727097.

Nauljivanje lanca pile i vodeće šipke (sl. H)

Automatski sustav nauljivanja

Ova motorna pila ima automatski sustav nauljivanja koji stalno podmazuje lanac pile i vodilicu. Indikator razine ulja **10** prikazuje razinu ulja u motornoj pili. Ako je razina ulja manja od četvrtine punjenja, uklonite bateriju iz motorne pile i napunite odgovarajućom vrstom ulja. Uvijek ispraznite spremnik ulja kada završite rezanje.

NAPOMENA: Upotrijebite visokokvalitetno ulje za vodilicu i lanac za odgovarajuće podmazivanje lanca i vodilice. Kao privremena zamjena može se upotrijebiti teško motorno ulje SAE30 bez deterdženta. Uporaba biljnih ulja za vodilicu i lanac preporučuje se pri podrezivanju drveća. Mineralno se ulje ne preporučuje zato što može naštetiti drveću.

Nikada ne upotrebljavajte otpadno ulje ili vrlo gusto ulje. Ona mogu oštetiti motornu pilu.

Punjenje spremnika ulja

- Povucite polugu za blokadu dolje i odvijte u smjeru suprotnom od kazaljke na satu za četvrtinu okretaja, a zatim uklonite kapicu za ulje **16**. Punite spremnik preporučenim uljem za vodilicu i lanac dok razina ulja ne dosegne vrh indikatora razine ulja **10**.
- Vratite kapicu za ulje i zategnite je u smjeru kazaljke na satu za četvrtinu okretaja. Povucite polugu za blokadu gore u blokirani položaj.
- Periodično isključite motornu pilu i provjerite indikator razine ulja da osigurate da su vodilica i lanac odgovarajuće nauljeni.

Transport pile (sl. A, I)

- Uvijek uklonite bateriju iz alata i prekriti vodilicu **4** koricama **11** (slika I) kada transportirate pilu.

2. Pokrenite kočnicu lanca tako da gurnete kočnicu lanca/prednji ručni štitnik **3** prema naprijed.

RAD

Upute za upotrebu



UPOZORENJE: Uvijek se pridržavajte sigurnosnih uputa i važećih propisa.



UPOZORENJE: Kako biste smanjili opasnost od ozbiljnih ozljeda, isključite alat i izvadite bateriju prije izvođenja bilo kakvih podešavanja ili postavljanja/uklanjanja dodatka ili pribora. Nehotično uključivanje alata može uzrokovati ozljede.

Pravilan položaj ruku (sl. A, J)



UPOZORENJE: Da biste smanjili opasnost od ozbiljnih ozljeda, **UVIJEK** koristite prikazan pravilan položaj ruku.



UPOZORENJE: Da biste smanjili opasnost od ozbiljnih ozljeda uslijed gubitka nadzora, **UVIJEK** čvrsto držite uređaj.

Pravilan položaj ruku je kada lijevom rukom držite prednju ručku **13**, dok desnom rukom držite stražnju ručku **12**.

Uporaba motorne pile (sl. A)



UPOZORENJE: Pročitajte i proučite sve upute.

Nepridržavanje svih uputa navedenih u nastavku može dovesti do strujnog udara, požara i/ili teške ozljede.

- Štitnik protiv povratnog udara koji može izazvati tešku ozljedu ili smrt. Pogledajte važne sigurnosne upute za **Štitnik protiv povratnog udara** da izbjegnute opasnost od povratnog udara.
- Ne posežite predaleko. Ne režite iznad visine prsa. Pazite da imate čvrsto uporište. Držite stopala razdvojenima. Ravnomjerno rasporedite težinu na oba stopala.
- Čvrsto lijevom rukom uhvatite prednju ručku **13**, a desnom rukom stražnju ručku **12** tako da vam tijelo bude uz lijevu stranu vodilice.
- Ne držite motornu pilu za prednji ručni štitnik/kočnicu lanca **3**. Držite lakat lijeve ruke blokiranim tako da lijeva ruka bude ravna da izdrži povratni udar.



UPOZORENJE: Nikada ne upotrebljavajte poprečni zahvat (lijeva ruka na stražnjoj ručki i desna ruka na prednjoj ručki).



UPOZORENJE: Nikada ne dopustite da bilo koji dio tijela bude u ravni s vodilicom **4** kada upravljate motornom pilom.

- Nikada ne radite dok ste na drvetu, u nezgodnom položaju ili na ljestvama ili drugoj nestabilnoj površini. Možete izgubiti kontrolu nad pilom i zadobiti tešku ozljedu.
- Držite motornu pilu na punoj brzini cijelo vrijeme dok režete.
- Pustite pilu da sama reže. Primijenjujte samo blagi pritisak. Ne pritišćite lanac pile na kraju reza.



UPOZORENJE: Kada se na upotrebljava, uvijek aktivirajte kočnicu lanca i uklonite bateriju.

Prekidač za uključivanje/isključivanje (sl. L)

Uvijek osigurajte uporište i čvrsto uhvatite motornu pilu s obje ruke s palcem i prstima koji obuhvaćaju obje ručke.

Da uključite jedinicu, osigurajte da nije aktivirana kočnica lanca. Gurnite polugu za blokadu **2** prema prikazu na slici L i obuhvatite sklopku okidača **1**. Kada se jedinica pokrene, možete pustiti polugu za blokadu.

Da bi uređaj nastavio raditi, okidač morate držati stisnutim. Da isključite jedinicu, pustite okidač.

NAPOMENA: Ako primijenite preveliku silu tijekom rezanja, pila će se isključiti. Da ponovno pokrenete pilu, morate pustiti sklopku okidača **1** prije nego što se pila ponovno pokrene. Ovaj put ponovno započnite rezanje s manjom silom. Pustite da pila reže svojom brzinom.



UPOZORENJE: Prekidač ne pokušavajte blokirati u uključenom položaju.

Postavljanje kočnice lanca (sl. K)

Vaša pila ima sustav kočenja lanca motora koji zaustavlja lanac u slučaju povratnog udara.

1. Uklonite bateriju iz alata.
2. Da pokrenete kočnicu lanca, gurnite kočnicu lanca/prednji ručni štitnik **3** prema naprijed dok ne klikne na mjestu.
3. Povucite kočnicu lanca/prednji ručni štitnik **3** prema prednjoj ručki **13** u "zadani" položaj prema prikazu na slici K.
4. Alat je sada spreman za rad.

NAPOMENA: U slučaju povratnog udara lijeva ruka dolazi u kontakt s prednjim štitnikom i gura ga naprijed prema radnom komadu. To će zaustaviti alat.

Ispitivanje kočnice lanca (sl. A)

Ispitajte kočnicu lanca prije svake uporabe da budete sigurni da ispravno radi.

1. Stavite alat na ravnu, čvrstu površinu. Osigurajte da na lancu pile **5** nema zemlje.
2. Čvrsto držite alat objema rukama i uključite motornu pilu.
3. Okrećite lijevu ruku naprijed oko prednje ručke **13** tako da stražnji dio ruke dođe u kontakt s prednjim kočnicom lanca/prednjim ručnim štitnikom **3** i gurnite ga prema naprijed prema radnom komadu. Lanac pile treba se odmah zaustaviti.

NAPOMENA: Ako se odmah ne zaustavi, zaustavite uporabu alata i odnesite ga u najbliži servisni centar proizvođača STANLEY FATMAX.



UPOZORENJE: Osigurajte da ste postavili kočnicu lanca prije rezanja.

Razina mješurica (sl. A, T)



UPOZORENJE: Ne radite iznad visine ramena. Poravnajte razine mješurica prije rezanja.

Idealno za vodoravno rezanje je osigurati ravni, plosnati rez za granične, pokrovne ili vodeće točke.

1. Poravnajte obje razine mjehurića 7.
2. Uvijek započnite rezanje kada lanac pile radi pri punoj brzini.
3. Stavite donji šiljak 22 motorne pile iza područja početnog reza.
4. Kada započnete rezanje i napravite urez u materijalu, nemojte mijenjati kut rezanja.

NAPOMENA: Promjena kuta izaziva savijanje vodilice.

Uobičajene tehnike rezanja

(sl. A, M, N, R, S, T, U)

Sječa

Postupak rezanja drveta. Pazite da baterija bude potpuno napunjena prije sječe drveta tako da možete završiti posao s jednim punjenjem. Ne sječite drveće pri snažnom vjetru.

! **UPOZORENJE:** Sječa može izazvati ozljedu. Smije je obavljati samo obučena osoba.

- Put povlačenja trebate planirati i očistiti po potrebi prije početka rezanja. Put povlačenja treba ići prema natrag i dijagonalno prema natrag u odnosu na očekivanu liniju pada (Slika R).

Sl. R

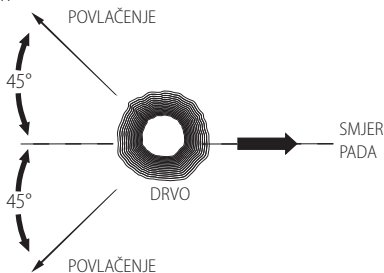

- Prije nego što započnete sječu, uzmite u obzir prirodno naslanjanje drveta, mjesto većih grana i smjer vjetrova da procijenite u kojem će smjeru pasti drvo. Imajte pri ruci podloške (drvo, plastika ili aluminij) i teški čekić. Uklonite nečistoću, kamenje, sipku koru, čavle, spajalice i žicu s drveta tamo gdje trebate obaviti sječu.
- Zarezani donji rez - Napravite zarez 1/3 promjera drveta, okomito u odnosu na smjer pada. Prvo napravite donji vodoravni zarezani rez. To će pomoći u izbjegavanju bušenja lanca pile ili vodilice kada napravite drugi zarezani rez (slika S).
- Stražnji rez pri sječi - Napravite stražnji rez pri sječi za najmanje 51 mm iznad vodoravnog zarezanog reza. Držite stražnji rez pri sječi paralelnim u odnosu na vodoravni zarezani rez. Napravite stražnji rez pri sječi tako da preostane dovoljno drveta koje služi kao zglobov. Zglobno drvo sprječava savijanje i pad drveta u pogrešnom smjeru. Ne režite kroz zglobov (slika S).
- Kako se rez pri sječi približava zglobovu, drvo treba početi padati. Ako postoji mogućnost da drvo ne padne u željenom smjeru ili da udari natrag i veže se u lanac pile, zaustavite

rezanje prije nego što završite rez pri sječi i upotrijebite podloške da otvorite rez te postavite da drvo padne uzduž željene linije pada. Kada drvo počne padati, uklonite motornu pilu iz reza, zaustavite motor, stavite motornu pilu dolje, a zatim primijenite planirani put povlačenja. Pazite na padajuće grane iznad glave i pratite svoje uporište.

Sl. S

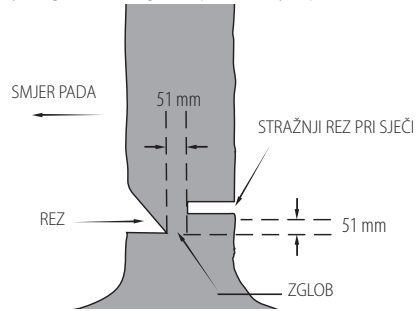

Rezanje grana

Uklanjanje grana s posječenog drveta. Kada režete grane, ostavite niže grane da podupru trupac na zemlji. Uklonite male grane jednim rezom. Grane pod napetošću trebate rezati od dna grane prema vrhu da izbjegnute vezanje u motornu pilu prema prikazu na slici M. Podrežite grane sa suprotne strane tako da držite deblo drveta između sebe i pile. Nikada ne režite pilom između nogu i ne opkoračujte granu koju trebate odrezati.

Prerezivanje

! **UPOZORENJE:** Preporučite početnicima da vježbaju rezanje na stalku za piljenje.

Rezanje posječenog drveta ili trupca po duljini. Način rezanja ovisi o tome kako je deblo poduprto. Upotrijebite stalak za piljenje (slika N) kada god je to moguće.

- Uvijek započnite rezanje kada lanac radi pri punoj brzini.
- Stavite donji šiljak 22 motorne pile iza područja početnog reza prema prikazu na slici T.
- Uključite motornu pilu, a zatim okrenite lanac i vodilicu dolje na drvo primjenom šiljka kao podloške.
- Kada motorna pila postigne kut od 45 stupnjeva, ponovno poravnajte motornu pilu i ponovite korake dok potpuno ne prerežete.
- Kada se drvo podupire uzduž cijele duljine, napravite reza na vrhu (gornji rez), ali izbjegavajte rezanje zemlje zato što će to brzo otupiti pilu.

Sl. T

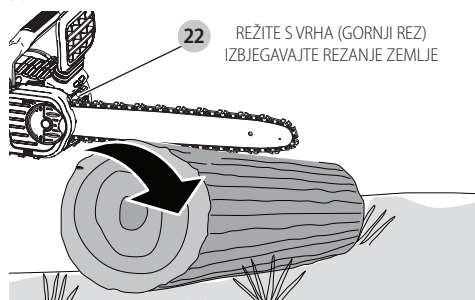

- **Slika U-** Kada se podupire na jednom kraju Prvo izrežite 1/3 promjera s donje strane (donji rez). Nakon toga napravite završni rez tako da režete gore da dođete do prvog reza.

Sl. U

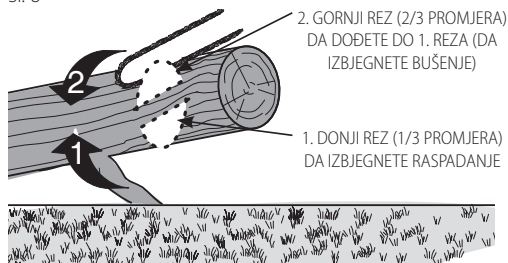

- **Slika V** - Kada se podupire na oba kraja. Prvo izrežite 1/3 dolje od vršnog gornjeg reza. Nakon toga napravite završni rez tako da režete dolje za nižih 2/3 da dođete do prvog reza.

Sl. V

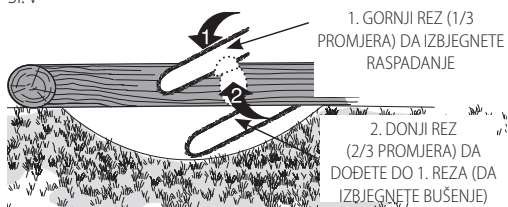

- Kada ste na kosini, uvijek trebate stajati na višoj strani trupca. Kada "prerezujete", da zadržite punu kontrolu, smanjite pritisak pri rezanju blizu kraja reza bez puštanja ručki motorne pile. Ne dopustite da lanac dodirne tlo. Kada završite rez, pričekajte da se lanac pile zaustavi prije nego što pomaknete motornu pilu. Uvijek zaustavite motor prije prebacivanja s reza na rez.

NJEGA I ODRŽAVANJE

Za čišćenje alata upotrijebite samo blagi sapun i vlažnu krpu. Ne upotrebljavajte otapala za čišćenje plastičnog kućišta pile. Ne dopustite da bilo kakva tekućina proдре u unutrašnjost alata. Nijedan dio alata ne uranjajte u tekućinu.

VAŽNO: Kako biste omogućili SIGURNOST i POUZDANOST proizvoda, popravke, održavanje i podešavanja treba obaviti

ovlašteni servisni centar STANLEY FATMAX uz primjenu identičnih zamjenskih dijelova.

Redovno održavanje osigurava dug i učinkovit vijek trajanja motorne pile.

Lanac i vodilica

Nakon nekoliko sati uporabe uklonite poklopca zupčanika, vodilicu i lanac te ih temeljito očistite mekom četkom.

Osigurajte da rupa za nauljivanje na vodilici bude bez ostataka. Kada zamjenjujete tupe lance ostrim lancima, dobro je povući vodilicu lanca odozdo prema gore.

Oštrenje lanca pile (sl. 0–Q)

⚠ OPREZ: Oštar lanac. Uvijek nosite zaštitne rukavice pri rukovanju lancem. Lanac je oštar i može vas porezati i kada ne radi.

⚠ UPOZORENJE: Oštar, pomičan lanac. Da spriječite slučajno uključivanje, osigurajte da ste uklonili bateriju iz alata prije obavljanja sljedećih radnji. Ako to ne učinite, može doći do teške ozljede osobe.

NAPOMENA: Rezači će odmah otupjeti ako dodirnu zemlju ili čavao tijekom rezanja.

Kad biste osigurali najbolje značajke lanca, važno je da zupci lanca uvijek budu oštri. Slijedite ove korisne savjete za odgovarajuće oštrenje lanca pile:

1. Za najbolje rezultate upotrijebite turpiju od 4,5 mm i držač turpije ili vodilicu turpije da naoštrite lanac. To će uvijek osigurati točne kutove oštrenja.
2. Stavite držač turpije ravno na gornju ploču i mjerач dubine rezača.
3. **Slika O-** Držite ispravnim liniju kuta turpije gornje ploče **21** od 30° na vodilici turpije paralelnu s lancem (turpija na 60° od lanca gledano sa strane).
4. Prvo naoštrite rezače na strani lanca. Obradite turpijom iznutra prema van na svakom rezaču. Nakon toga okrenite pilu i ponovite postupke (2, 3, 4) na rezačima na drugoj strani lanca.

NAPOMENA: Upotrijebite ravnu turpiju da obradite vrhove nosača (dio poluzlja lanca ispred rezača) tako da budu oko 0,635 mm ispod vrhova rezača prema prikazu na **slici P**.

5. **Slika Q-** Držite sve duljine rezača jednakima.
6. Ako postoji oštećenje na kromiranoj površini na gornjim pločama ili bočnim pločama, obrađujte turpijom dok ne uklonite to oštećenje.

⚠ OPREZ: Nakon brušenja rezač će biti oštar i zato budite dodatno oprezni tijekom tog postupka.

NAPOMENA: Svaki puta kada naoštrite lanac, on gubi nešto značajki smanjenog povratnog udara i morate biti dodatno oprezni. Preporučujemo da ne oštrite lanac više od četiri puta.

Dodatni pribor

⚠ UPOZORENJE: Uporaba pribora koji nije preporučен u ovom priručniku može biti opasna.

Zamjenski lanac i vodilica mogu se nabaviti u najbližem ovlaštenom servisnom centru proizvođača STANLEY FATMAX.

Za uporabu samo s vodilicom i lancem sa smanjenim povratnim udarom.

Raspoložive vodilice i lanci za **SFMC5630**:

- Vodilica: **30 cm**, kataloški broj N727097.
- Lanac: **30 cm**, kataloški broj N580237.

Dodatni pribor



UPOZORENJE: *Budući da dodaci koji nisu u ponudi tvrtke STANLEY FATMAX nisu ispitani s ovim proizvodom upotreba takvih dodataka uz ovaj alat može biti opasna. Da biste smanjili opasnost od ozljeda, uz ovaj proizvod koristite isključivo pribor koji preporučuje STANLEY FATMAX.*

Od dobavljača zatražite informacije o odgovarajućim dodacima.

Održavanje

Ovaj STANLEY FATMAX električni alat projektiran je za dugotrajnu upotrebu uz minimalno održavanje. Neprekinuta i zadovoljavajuća upotreba ovisi o pravilnom održavanju i redovitom čišćenju.



UPOZORENJE: *Kako biste smanjili opasnost od ozbiljnih ozljeda, isključite alat i izvadite bateriju prije izvođenja bilo kakvih podešavanja ili postavljanja/uklanjanja dodataka ili pribora. Nehotično uključivanje alata može uzrokovati ozljede.*

Punjač i akumulator ne mogu se servisirati.



Podmazivanje

Pogledajte **Nauljivanje lanca pile i vodilice** (sl. H).



Čišćenje



UPOZORENJE: *Prašinu iz kućišta ispuhnite suhim zrakom čim primijetite nakupljanje nečistoća oko ventilacijskih otvora. Tijekom izvođenja ovog postupka nosite zaštitu za oči i odobrenu masku protiv prašine.*



UPOZORENJE: *Za čišćenje nemetalnih dijelova alata nikad ne upotrebljavajte otapala ili druge jake kemikalije. Te kemikalije mogu štetiti materijalima upotrijebljenima u tim dijelovima. Upotrebljavajte isključivo krpu natopljenu vodom i blagim sapunom. Ne dopustite da bilo kakva tekućina proдре u unutrašnjost alata. Nijedan dio alata ne uranjajte u tekućinu.*

Zaštita okoliša



Odlazite sa zasebnim otpadom. Proizvodi i baterije označeni ovim simbolom ne smiju se odlagati s komunalnim otpadom.

Proizvodi i baterije sadrže materijale koji se mogu reciklirati radi smanjenja potrošnje sirovina i očuvanja prirodnih resursa. Električne proizvode i baterije reciklirajte sukladno lokalnim propisima. Više informacija dostupno je na adresi www.2helpU.com.

Punjiva akumulatorska baterija

Bateriju napunite kad izgubi snagu na zadacima koji su dotad bili s lakoćom obavljani. Po isteku vijeka trajanja odložite vodeći računa o okolišu:

- Bateriju potpuno ispraznite, a zatim je izvadite iz alata.
- Litij-ionske ćelije mogu se reciklirati. Predajte ih vašem prodavaču ili u lokalno središte za recikliranje. Prikupljene baterije bit će reciklirane ili pravilno zbrinute.

Jamstvo

1-godišnje jamstvo

Svi STANLEY FATMAX električni alati uključuju jednu godinu jamstva kao standard. U slučaju da električni alat ima kvar zbog greške u materijalima ili pri izradi u roku od jedne godine od kupnje, STANLEY jamči da će zamijeniti ili popraviti sve neispravne dijelove bez naknade ili prema odabiru zamijeniti uređaj bez naknade.

3-godišnje jamstvo

Registrirajte STANLEY FATMAX električni alat u roku od četiri tjedna od kupnje i dobivate dodatne dvije godine jamstva. Kada registrirate električni alat, u slučaju da električni alat ima kvar zbog greške u materijalima ili pri izradi STANLEY jamči da će zamijeniti ili popraviti sve neispravne dijelove bez naknade ili prema odabiru zamijeniti uređaj bez naknade.

RJEŠAVANJE PROBLEMA

| Problem | Rješenje |
|-------------------------------------|--|
| Alat se ne pokreće. | <ul style="list-style-type: none"> • Provjerite je i pravilno namjestite. • Provjerite zahtjeve za punjenje baterije. • Prije pomicanja glavnog okidača provjerite da je gumb za deblokadu potpuno pritisnut. |
| Jedinica se isključuje pri uporabi. | <ul style="list-style-type: none"> • Napunite bateriju. • Na jedinicu se primjenjuje sila. Ponovno pokrenite i primijenite manji pritisak. |

| Problem | Rješenje |
|-----------------------------|--|
| Baterija se ne puni. | <ul style="list-style-type: none"> • Umetnite bateriju u punjač dok ne zasvijetli crveno svjetlo za punjenje. Ako je baterija potpuno prazna, punjenje traje do 8 sati. • Priključite punjač u ispravnu utičnicu. Pogledajte Važne napomene o punjenju za više detalja. • Provjerite struju na utičnici tako da priključite uređaj. • Provjerite je li utičnica priključena na sklopku za svjetlo koja isključuje napajanje kada isključite svjetla. • Premjestite punjač i uređaj na mjesto na kojem je temperatura viša od 4,5 °C ili niža od 40,5 °C. |
| Vodilica/lanac pregrijan. | <ul style="list-style-type: none"> • Pogledajte odlomak Namještanje zategnutosti lanca. • Pogledajte odlomak Nauljivanje lanca. |
| Lanac je labav. | <ul style="list-style-type: none"> • Pogledajte odlomak Namještanje zategnutosti lanca. |
| Slaba kvaliteta rezanja. | <ul style="list-style-type: none"> • Pogledajte odlomak Namještanje zategnutosti lanca. NAPOMENA: Presnažno zatezanje izaziva prekomjerno trošenje i skraćenje radnog vijeka vodilice i lanca. Podmažite prije svakog rezanja. Pogledajte odlomak Zamjena lanca pile. |
| Jedinica radi, ali ne reže. | <ul style="list-style-type: none"> • Lanac se možda ugradio prema natrag. Pogledajte odlomke za ugradnju i uklanjanje lanca. |
| Jedinica ne nauljuje. | <ul style="list-style-type: none"> • Napunite spremnik ulja. • Očistite vodilicu, zupčanik i poklopac zupčanika. Pogledajte odlomak Njega i održavanje. |

JAMSTVENA IZJAVA

- ◆ Jamčimo da navedeni proizvod koji smo isporučili nema nedostataka ili grešaka u konstrukciji ili tvorničkoj montaži.
- ◆ Jamstveni rok je 24 mjeseci od dana kupnje. Jamčimo da će navedeni proizvod koji smo isporučili u jamstvenom roku ispravno funkcionirati kod normalne upotrebe ukoliko će se korisnik pridržavati priloženih uputa o uporabi.
- ◆ Jamčimo da je za isporučeni proizvod osigurano servisno održavanje i potrebni rezervni dijelovi u toku 7 godina od datuma kupnje.
- ◆ Obvezujemo se na zahtjev imatelja jamstvenog lista podnesenog u jamstvenom roku, o svom trošku osigurati otklanjanje kvarova i nedostataka proizvoda koji proizlaze iz nepodudarnosti stvarnih sa propisanim, odnosno deklariranim karakteristikama kvalitete proizvoda. Popravak se obvezujemo izvršiti u roku od 45 dana od dana prijave kvara. Ako proizvod ne popravimo u tom roku obvezujemo se zamijeniti ga novim ili vratiti uplaćenu svotu.
- ◆ Jamstvo vrijedi uz predočenje originalnog računa prodavača te pravilno ispunjenog jamstvenog lista ovjerenog pečatom prodavača.
- ◆ Troškove prijevoza odnosno prijenosa proizvoda koji nastaju pri popravku odnosno njegovoj zamjeni u garantnom roku snosi nositelj jamstva. Bez obzira na način dostave ovlaštenom servisu, kupac je obavezan podignuti proizvod po izvršenom servisnom popravku i isto potvrditi svojim potpisom.
- ◆ Nepravilnosti koje su nastale nestručnim rukovanjem, rukovanjem suprotnim navedenim u uputama ili mehaničkim oštećenjem isključene su iz jamstva.
- ◆ Proizvod ne smije biti prethodno otvaran ili popravljan od strane neovlaštenih osoba.
- ◆ Ako popravak traje duže od 14 dana, jamstveni rok se produžuje za trajanje servisa.

RADOVI I DIJELOVI OBUHVAĆENI JAMSTVOM

- ◆ Kvarovi nastali greškom prilikom tvorničkog sklapanja i pakiranja
- ◆ Puknuća lomovi dijelova strojeva i alata prouzročeni nekvalitetnim materijalom tj. tvorničkom greškom
- ◆ Indirektni kvarovi uzrokovani točkom 2
- ◆ Kvarovi nastali odmah po puštanju stroja/uređaja u rad

RADOVI I DIJELOVI KOJI NISU PREDMET JAMSTVA

1. Oštećena i kvarovi nastali:
 - ◆ Prilikom nepravilnog sastavljanja uređaja od strane kupca
 - ◆ Nepravilnim rukovanjem i nenamjenskim korištenjem
 - ◆ Korištenjem neadekvatnih goriva, maziva, napona, opterećenja
 - ◆ Servisiranjem ili rastavljanjem uređaja od strane neovlaštenih osoba
2. Dijelovi koji spadaju u potrošni materijal:
 - ◆ Kvarovi nastali nedovoljnim održavanjem ili servisiranjem
 - ◆ Kvarovi nastali radi preopterećivanja ili pregrijavanja uređaja ili njihovih sastavnih dijelova

| | |
|------------------|---------|
| TIP PROIZVODA: | |
| Prodajno mjesto: | Pečat: |
| Datim prodaje: | Potpis: |

Ovlašteni Serviseri:**ALATI MAŠIĆ**

Županijska 38, 31000 OSIJEK
T: 00 385 (0) 31 200 888
M: 00 385 (0) 98 506 174

ALATI MILIĆ D.O.O.

Mirka Viriusa 2, 10090 ZAGREB
T: 00 385 (0)1 3734 791
T: 00 385 (0)9 137 33 000
F: 00 385 (0)1 3906 790
info@alatomilic.hr
<http://www.alatomilic.hr/>

ELEKTROMECHANIKA TERLEVIĆ d.o.o.

Ročka 39, 52440 POREČ
T: 00 385 (0) 52 438 297
F: 00 385 (0) 52 438 297
elektroterlevic@inet.hr
<http://elektromechanika-terlevic.hr/index.html>

GEMMA SERVIS

Andrije peruča 38, 51000 Rijeka
T: +38551217118
M: 098211784
F: +38551217118
gemma-servis@ri.t-com.hr
<http://gemmaservis.fullbusiness.com>

GROM d.o.o

Hrvatskih vladara 33, 22 243 MURTER
T: 00 385 95 909 6164
gromelectro@gmail.com

MEĐIMURKA BS SERVIS

Kalnička 6, 40000 ČAKOVEC
T: 00 385 (0) 40 384 660
M: 00 385 (0) 40 500 634
servis@medjimurka-bs.hr
<http://profi-al.hr/zagreb-hrvatska/>

PAVLOV ALATI

Cesta Dr. F. Tuđmana 273, 21213 KAŠTEL GOMILICA
T: 00 385 (0) 21 220 022
M: 00 385 (0) 21 221 122
F: 00 385 (0) 21 220 022
servis-pavlov@st.t-com.hr

PROFI – AL OBRT

Mikulinci 4a, 10010 ZAGREB
T: 00 385 (0)1 66 22 820
T: 00 385 (0)98 718 108
F: 00 385 (0) 1 66 22 823
info@profi-al.hr
<http://profi-al.hr/zagreb-hrvatska/>

TITAN d.o.o.

Bogoslava Šuleka 19, 47000 KARLOVAC
T: 00 385 (0) 47 63 63 11
F: 00 385 (0) 47 63 63 10
info@titan.com.hr
<http://www.titan.com.hr/>

VERMA d.o.o.

Pere Devčića 23, 10290 ZAPREŠIĆ
T: +385 1 3357 496
servis@verma.hr / verma@verma.hr
www.verma.hr

30 CM 18V LANČANA TESTERA SFMCCS630

Čestitamo!

Izabrali ste STANLEY FATMAX alat. Dugogodišnje iskustvo, razvoj proizvoda i inovacije učinile su da STANLEY FATMAX postane jedan od najpouzdanijih partnera korisnicima profesionalnih ručnih električnih alata.

Tehnički podaci

| SFMCCS630 | | |
|---|----------------|------|
| Napon | V_{dc} | 18 |
| Tip baterije | Litijum-jonska | |
| Tip | 1 | |
| Dužina mača | cm | 30 |
| Maksimalna brzina lanca (bez opterećenja) | m/s | 7,7 |
| Maksimalna dužina rezanja | cm | 25 |
| Zapremina ulja | ml | 230 |
| Težina (bez baterije) | kg | 3,86 |

Ukupne vrednosti za buku i vibracije (vektorska suma u tri pravca) prema EN60745-2-13.

| | | |
|---|---------|-----|
| L_{PA} (emisija nivoa zvučnog pritiska) | dB(A) | 86 |
| L_{WA} (nivo zvučne snage) | dB(A) | 98 |
| K (odstupanja za zadati nivo buke) | dB(A) | 1,6 |
| Emissiona vrednost vibracija $a_{h1} =$ | m/s^2 | 3,9 |
| Odstupanje K = | m/s^2 | 1,5 |

Emisioni nivo vibracija naveden u ovoj informaciji izmeren je prema standardizovanom postupku iz EN60745 i može se koristiti za upoređivanje alata. Može se koristiti za preliminarnu procenu izloženosti.



UPOZORENJE: Deklarisani emisioni nivo vibracija važi za glavne primene alata. Međutim, ako se alat koristi za druge primene, sa drugim priborima ili ako je loše održavan, emisiona vrednost vibracija se može razlikovati. To može značajno povećati nivo izlaganja u ukupnom periodu rada.

Procena nivoa izloženosti vibracijama takođe treba da uzme u obzir vreme kada je alat isključen i kada radi u praznom hodu. To može značajno smanjiti nivo izlaganja u ukupnom periodu rada.

Identifikujte dopunske bezbednosne mere za zaštitu rukovaoca od efekata vibracija kao što su: održavanje alata i pribora, održavanje ruku toplim, organizacija radnih uzoraka.

| Baterija kat. # | Izlazni napon | Punjač SFMCCB12 |
|-----------------|---------------|-----------------|
| SFMCCB202 | 18 | X |
| SFMCCB204 | 18 | X |
| SFMCCB206 | 18 | X |

"X" označava da je baterija kompatibilna sa specifičnim punjačem. Za više informacija pročitajte priručnik s uputstvima.

EC izjava o usklađenosti

Direktiva za mašine



18V lančana testera SFMCCS630

STANLEY FATMAX izjavljuje da su proizvodi opisani u delu **Tehnički podaci** usklađeni sa:

2006/42/EC, EN60745-1:2009+A11:2010, EN60745-2-13:2009+A1:2010.

2000/14/EC, aneks V DEKRA sertifikacija B.V., Meander 1051 / P.O. Poštanski broj 5185 6825 MJ ARNHEM / 6802 ED ARNHEM

Holandija

ID br. ovlašćenog tela: 0344

L_{PA} (izmeren nivo zvučnog pritiska) 86 dB(A)
odstupanje K = 1,6 dB(A)

L_{WA} (garantovana zvučna snaga) 100 dB(A)

Ovi proizvodi su takođe usklađeni sa direktivom 2014/30/EU, 2011/65/EU. Za više informacija kontaktirajte STANLEY FATMAX sledećoj adresi ili ih potražite na poledini uputstva za upotrebu. Dolepotpisani je odgovoran za pripremu tehničke dokumentacije i daje ovu izjavu za račun kompanije STANLEY FATMAX.

A. P. Smith

Tehnički direktor

STANLEY FATMAX Europe, Egide Walschaertsstraat14-18,
2800 Mechelen, Belgija

11.10.2019





UPOZORENJE: Radi smanjenja opasnosti od povreda, pročitajte uputstvo za upotrebu.

Definicije: Bezbednosne smernice

Dole navedene definicije opisuju nivo ozbiljnosti za svaku signalnu reč. Molimo da pročitate uputstvo i vodite računa o tim simbolima.

 **OPASNOST:** Ukazuje na neposredno opasnu situaciju koja će, ako se ne izbegne, izazvati **smrt ili ozbiljnu povredu**.

 **UPOZORENJE:** Ukazuje na potencijalno opasnu situaciju koja, **bi mogla**, ako se ne izbegne, izazvati **smrt ili ozbiljnu povredu**.

 **OPREZ:** Ukazuje na potencijalno opasnu situaciju koja **može**, ako se ne izbegne izazvati **manju ili umerenu povredu**.

NAPOMENA: Ukazuje na praksu koja se **ne odnosi na telesne povrede** ali koja, ako se ne izbegne, **može** dovesti do **materijalne štete**.

 Označava opasnost od električnog udara.

 Označava opasnost od požara.

Opšta bezbednosna upozorenja za električne alate

 **UPOZORENJE:** Pročitajte **sva bezbednosna upozorenja i uputstva**. Nepoštovanje upozorenja i uputstava može izazvati električni udar, požar i/ili ozbiljnu povredu.

SAČUVAJTE SVA UPOZORENJA I UPUTSTVA ZA BUDUĆE POTREBE

Termin „električni alat“ u upozorenjima odnosi se na alate sa mrežnim napajanjem (sa kablom) ili alate sa baterijskim napajanjem (bežični).

1) Bezbednost radnog područja

- Radno područje treba uvek da bude čisto i dobro osvetljeno.** Zakrčeni ili mračni prostori privlače nezgode.
- Ne radite sa električnim alatima u eksplozivnim atmosferama, na primer u prisustvu zapaljivih tečnosti, gasova ili prašine.** Električni alati stvaraju varnice koje mogu da upale prašinu ili isparenja.
- Decu i druge osobe udaljite dok radite sa električnim alatom.** Zbog ometanja možete izgubiti kontrolu.

2) Električna bezbednost

- Utikači električnih alata moraju da odgovaraju utičnici. Nikada i ni na bilo koji način nemojte modifikovati utikač. Ne koristite nikakve utične adaptere sa (uzemljenim) električnim alatima.** Nemodifikovani utikači i odgovarajuće utičnice smanjuju opasnost od električnog udara.
- Izbegavajte telesni kontakt sa uzemljenim površinama kao što su cevi, radijatori, šporeti i frižideri.** Ako je telo uzemljeno, rizik od strujnog udara je povećan.
- Ne izlažite električne alate kiši ili vlažnim uslovima.** Prodiranje vode u električni alat povećava rizik od strujnog udara.
- Ne rukujte nepravilno kablom. Nemojte nikad koristiti kabl za nošenje, povlačenje ili izvlačenje utikača električnog alata. Kabl udaljite od izvora**

toplote, ulja, oštih ivica ili pokretnih delova. Oštećeni ili zapleteni kabl povećava rizik od strujnog udara.

- Pri upotrebi električnog alata na otvorenom prostoru, koristite produžni kabl koji je podesan za upotrebu na otvorenom prostoru.** Upotreba produžnog kabla koji je pogodan za upotrebu na otvorenom smanjuje rizik od strujnog udara.
- Ukoliko se ne može izbeći upotreba električnog alata na vlažnom mestu, koristite napajanje sa FID zaštitnom sklopom za zaštitu od struje u slučaju kvara.** Upotreba FID sklopke umanjuje opasnost od električnog udara.

3) Lična bezbednost

- Budite pažljivi, gledajte šta radite i savesno radite sa električnim alatom. Nemojte da koristite električni alat ako ste umorni ili pod dejstvom lekova, alkohola ili droga.** Trenutak nepažnje pri radu sa električnim alatom može dovesti do ozbiljnih telesnih povreda.
- Nosite ličnu zaštitnu opremu. Uvek nosite zaštitu za oči.** Zaštitna oprema, kao što su maska za prašinu, zaštitna obuća sa đonom koji se ne kliza, kaciga ili zaštita za sluh, koja se koristi pod odgovarajućim uslovima, smanjuje telesne povrede.
- Sprečite nenamerno pokretanje. Pobrinite se da prekidač bude isključen pre povezivanja električnog napajanja i/ili baterije, uzimanja uređaja ili nošenja alata.** Nošenje električnog alata sa prstom na prekidaču ili električnih alata sa prekidačem koji su priključeni na napajanje izaziva nezgode.
- Uklonite ključ za podešavanje ili ključ za pritezanje pre uključivanja električnog alata.** Ključ za pritezanje ili podešavanje koji je ostao u rotirajućem delu električnog alata može da dovede do telesne povrede.
- Ne posežite van domašaja. Održavajte stabilan položaj i ravnotežu u svakom trenutku.** Time se obezbeđuje bolja kontrola nad električnim alatom u neočekivanim situacijama.
- Nosite odgovarajuću odeću. Ne nosite široku odeću ili nakit. Kosu, odeću i rukavice udaljite od pokretnih delova.** Široka odeća, nakit ili duga kosa mogu da se uhvate u pokretne delove.
- Ako postoje priključni uređaji za izbacivanje prašine i oprema za njeno sakupljanje, pobrinite se da budu priključeni i da se pravilno koriste.** Upotreba uređaja za sakupljanje prašine može smanjiti opasnosti vezane uz prašinu.

4) Upotreba i održavanje električnih alata

- Ne preopterećujte električni alat. Koristite odgovarajući električni alat za svoj rad.** Pravilan električni alat će bolje i bezbednije, i u predviđenoj meri, obaviti posao za koji je konstruisan.
- Ne koristite električni alat čiji prekidač ne može da se uključi i isključi.** Svaki električni alat koji se ne može kontrolisati putem prekidača je opasan i mora se popraviti.

- c) *Izvucite utikač iz izvora napajanja i/ili izvadite bateriju iz električnog alata pre vršenja bilo kakvih podešavanja, zamene pribora ili odlaganja električnog alata. Takve preventivne bezbednosne mere smanjuju opasnost od slučajnog pokretanja električnog alata.*
- d) *Nekorišćene električne alate čuvajte van domašaja dece i nemojte dozvoliti osobama koje nisu upoznate sa ovim električnim alatom ili ovim uputstvima da rukuju električnim alatom. Električni alati su opasni u rukama nevezitih korisnika.*
- e) *Održavajte električne alate. Proverite da li su pokretni delovi centrirani ili blokirani, da li su delovi polomljeni i da li postoji bilo koje drugo stanje koje može uticati na rad električnih alata. Ako je oštećen, postarajte se da se električni alat popravi pre upotrebe.*
Mnoge nezgode su izazvane loše održanim električnim alatima.
- f) *Rezne alate održavajte tako da budu oštri i čisti.*
Pravilno održavani rezni alati sa oštirim reznim ivicama ređe se blokiraju i lakše se kontrolišu.
- g) *Koristite električni alat, pribor, nastavke itd. u skladu sa ovim uputstvima, uzimajući u obzir radne uslove i rad koji treba obaviti. Korišćenje električnog alata za radove za koje nije namenjen može dovesti do opasne situacije.*

5) Upotreba i održavanje električnih alata

- a) *Punjenje vršite samo punjačem koji je specificirao proizvođač. Punjač koji je podesan za jedan tip punjive baterije može izazvati opasnost od požara ako se koristi sa nekom drugom punjivom baterijom.*
- b) *Električne alate koristite samo sa punjivim baterijama koje su dizajnirane specijalno za njih. Upotreba bilo koje druge punjive baterije može izazvati opasnost od povreda ili požara.*
- c) *Ako se punjiva baterija ne koristi, čuvajte je dalje od metalnih predmeta kao što su spajalice za papir, novčići, ključevi, ekseri, zavrtnji ili drugi sitni metalni predmeti koji mogu da naprave spoj između kontakata. Kratko spajanje baterijskih kontakata može izazvati opekotine ili požar.*
- d) *Pod neodgovarajućim uslovima može doći do curenja tečnosti iz baterije; izbegavajte kontakt. Ako slučajno dođe do kontakta, isperite mesto kontakta vodom. Ako tečnost dođe u dodir s očima, potražite i medicinsku pomoć. Tečnost koja iscuri iz baterije može izazvati iritaciju kože ili opekotine.*

6) Servis

- a) *Postarajte se da vaš električni alat servisira kvalifikovani servisni tehničar koji će koristiti samo originalne rezervne delove. Time se osigurava bezbednost električnog alata.*

Dodatna bezbednosna upozorenja za lančanu testeru



UPOZORENJE: Dodatna sigurnosna upozorenja za lančane testere.

- **Sve delove tela udaljite od lanca testere dok radi. Pre nego što pokrenete lančanu testeru uverite se da lanac testere nije u dodiru ni sa čim.** Trenutak nepažnje pri radu sa lančanom testerom može dovesti do zahvatanja odeće ili delova tela ovom testerom.
- **Lančanu testeru uvek držite tako što ćete desnom rukom uhvatiti zadnju dršku, a levom prednju dršku.** Držanje lančane testere sa obrnutim položajem ruku povećava opasnost od telesnih povreda i nikad se ne sme primenjivati.
- **Držite električni alat samo za izolovanim površinama rukohvata, jer lančana testera može doći u kontakt sa skrivenim ožičenjem.** Lančane testere koje dodirnu strujni kabl mogu da stave pod napon metalne delove električnog alata i izlože rukovaoaca električnom udaru.
- **Nosite zaštitne naočare i zaštitu za sluh. Preporučuje se dodatna zaštitna oprema za glavu, ruke, noge i stopala.** Adekvatna zaštitna odeća će smanjiti telesne povrede uzrokovane letećim opiljcima ili slučajnim dodirima sa lancem testere.
- **Ne uključujte lančanu testeru dok ste na drvetu.** Rad sa lančanom testerom dok ste na drvetu može dovesti do telesnih povreda.
- **Uvek održavajte stabilan položaj i radite sa lančanom testerom samo kada stojite na fiksiranoj, stabilnoj i ravnoj površini.** Klizave ili nestabilne površine, kao što su merdevine, mogu prouzrokovati gubitak ravnoteže ili kontrole lančane testere.
- **Prilikom rezanja grane koja je napregnuta pazite da ne odskoči unazad.** Kada napregnutost u vlaknima drveta popusti, grana bi usled toga mogla da udari operatera i/ili izbaci lančanu testeru van kontrole.
- **Budite veoma oprezni dok sečete žbunje i šipražje.** Otpadni materijal se može zahvatiti lancem testere i odbaciti prema vama ili vas može destabilizovati.
- **Lančanu testeru nosite držeći je za prednju dršku ali mora da bude isključena i okrenuta od vašeg tela. Pri transportu ili skladištenju lančane testere uvek postavite poklopac na mač.** Pravilno rukovanje lančanom testerom smanjuje verovatnoću slučajnog dodira sa pokretnim lancem testere.
- **Postupajte prema uputstvima za podmazivanje, zatezanje lanca i promenu pribora.** Nepravilno zategnut ili podmazan lanac se može pokidati ili povećati rizik od povratnog udara.
- **Drške održavajte tako da budu suve, čiste, nezaprljane uljem i mašću.** Masne drške su klizave i dovode do gubitka kontrole.
- **Secite samo drvo. Ne koristite lančanu testeru za namene za koju nije predviđena. Na primer, ne koristite testeru za rezanje plastičnih, zidarskih ili nedrvenih građevinskih materijala.** Korišćenje lančane

testere za radove za koje nije namenjena može dovesti do opasne situacije.

Uzroci i zaštita rukovaoca od povratnog udara:

Povratni udar se može javiti kada prednji deo ili vrh mača dodirne predmet ili kada se drvo zatvori i blokira lanac testere u rezu.

Vršni dodir u nekim slučajevima može da izazove naglu reakciju u suprotnom smeru, odbacujući vođicu nagore i unazad prema rukovaocu.

Blokiranje lanca testere duž gornjeg dela vođice može brzo da odgurne vođicu prema rukovaocu.

Obe reakcije mogu dovesti do gubitka kontrole nad lančanom testerom, što može dovesti do teških telesnih povreda. Ne oslanjajte se isključivo na sigurnosne uređaje koji su ugrađeni u vašu lančanu testeru. Kao korisnik lančane testere, preduzmite nekoliko koraka da bi ste se zaštitili od nezgoda ili povreda pri radu sa njom.

Povratni udar je rezultat pogrešnih i/ili nepravilnih radnih procedura ili uslova i može se izbeći preduzimanjem odgovarajućih mera predostrožnosti kao što je navedeno u nastavku:

- **Držite čvrsto lančanu testeru, tako da vam prsti i palci obuhvataju ručke lančane testere, sa obema rukama na testeri i postavite vaše telo i ruku tako da ste otporni na sile povratnog udara.** Sile povratnog udara se mogu kontrolisati od strane rukovaoca ukoliko se preduzmu odgovarajuće mere predostrožnosti. Pazite da ne pustite lančanu testeru.
- **Ne posežite van domašaja i ne secite preko visine ramena.** To pomaže da se spreči nenamerno dodirivanje vrha i omogućava bolju kontrolu nad lančanom testerom u neočekivanim situacijama.
- **Koristite samo rezervne mačeve i lance koje je odredio proizvođač.** Nepravilno postavljeni mačevi i lanci mogu dovesti do kidanja lanca i/ili povratnog udara.
- **Sledite uputstva proizvođača za oštrenje i održavanje lanca testere.** Smanjenje visine merača dubine može dovesti do jačeg povratnog udara.

Sledite sledeće mere opreza za smanjivanje mogućnosti povratnog udara:

1. **Držite čvrsto testeru. Držite lančanu testeru čvrsto obema rukama kada motor radi. Koristite čvrst stisak, sa palčevima i prstima oko drški lančane testere.** Lančana testera se povlači prema napred kada sečete donjom ivicom mača, a gura prema unazad kada sečete gornjom ivicom mača.
2. **Ne posežite van domašaja.**
3. **Održavajte stabilan položaj i ravnotežu u svakom trenutku.**
4. **Nemojte dozvoliti da vrh vođice dođe u dodir sa trupcem, granom, zemljom ili drugom preprekom.**
5. **Ne sečite iznad visine ramena.**

6. **Koristite uređaje, kao što je lanac sa niskim povratnim udarom i vođice sa smanjenim povratnim udarom, koji smanjuju opasnosti povezane sa povratnim udarom.**
7. **Koristite samo rezervne mačeve i lance koje je odredio proizvođač ili ekvivalentne delove.**
8. **Nikada nemojte dozvoliti da lanac u pokretu dođe u dodir sa bilo kakvim predmetom sa vrhom mača.**
9. **Održavajte radno područje slobodnim od prepreka, kao što je ostalo drveće, granje, kamenje, ograde, itd.** Eliminirajte ili izbegavajte bilo kakvu prepreku u koju vaša lančana testera može da udari dok sečete kroz trupac ili grane.
10. **Održavajte vašu lančanu testeru oštrom i pravilno zategnutom. Labav ili tup lanac može uvećati rizik od povratnog udara.** U redovnim intervalima proveravajte zategnutost lanca kada je motor zaustavljen i alat iskopčan, nikada dok motor radi.
11. **Započnite i nastavite sečenje samo kada se lanac kreće u punoj brzini.** Ako se lanac kreće pri nižoj brzini, onda postoji veća mogućnost pojave povratnog udara.
12. **Sečite jedan trupac u isto vreme.**
13. **Budite veoma pažljivi kada ponovo ulazite u prethodni rez.** Natakните rebraste odbojnice u drvo i sačekajte dok lanac na postigne punu brzinu pre nego što nastavite sa rezom.
14. **Ne pokušavajte rezove zaranjanjem ili bušenjenjem.**
15. **Pazite na premeštanje trupaca ili ostale sile koje mogu zatvoriti rez i uštipati ili pasti na lanac.**

Bezbednosne karakteristike za povratni udar



UPOZORENJE: Sledeće karakteristike su obuhvaćene na vašoj testeri za smanjivanje opasnosti od povratnog udara; međutim, takve karakteristike neće do kraja eliminisati te opasne reakcije. Kao korisnik lančane testere nemojte se oslanjati na zaštitne uređaje. Morate da sledite sve mere opreza, uputstva i održavanje u ovom uputstvu da biste sprečili povratni udar i ostale sile koje mogu dovesti do ozbiljnih povreda.

- Vođica sa smanjenim povratnim udarom, konstruisana sa vrhom malog prečnika smanjuje veličinu opasne zone za povratni udar na vrhu mača. Mač sa vođicom protiv povratnog udara je pokazao da značajno smanjuje broj i ozbiljnost povratnih udara prilikom testiranja u skladu sa zaštitnim zahtevima za električne lančane testere.
- Lanac sa smanjenim povratnim udarom, konstruisan sa konturisanim meračem dubine i spojnicom štitnika koja skreće silu povratnog udara i omogućava drvetu da se postepeno uvodi u rezaču.
- Ne koristite lančanu testeru dok ste u krošnji drveta, na merdevinama, na skeli ili nekoj drugoj nestabilnoj površini.
- Alate držite za izolovane rukohvate kada obavljate radove pri kojima postoji mogućnost da rezni pribor dodirne skrivene vodove. Dodir sa strujnim kablom može da stavi pod napon metalne delove električnog alata i izloži rukovaoca električnom udaru.

- Ne pokušavajte operacije izvan vaših kapaciteta ili iskustva. Pročitajte temeljno i razumite kompletno sva uputstva u ovom priručniku.
- Pre nego što pokrenete lančanu testeru uverite se da lanac testere nije u dodiru ni sa čim.
- Ne koristite lančanu testeru jednom rukom! To može dovesti do ozbiljnih povreda operatera, pomagača ili posmatrača. Lančana testera je konstruisana samo za upotrebu sa dve ruke.
- Drške održavajte tako da budu suve, čiste, nezaprljane uljem i mašču.
- Ne dozvolite da se nakupi prljavština, ostatke ili strugotine na motoru ili na spoljnim ventilacionim otvorima.
- Zaustavite lančanu testeru pre nego što je odložite na pod.
- Ne sečite vinove loze i/ili ispod žbuna.
- Budite veoma pažljivi kada sečete žbunje niskog rasta i mlado drvo jer tanak materijal može da zahvati lančanu testeru i bude bačen prema vama ili vas izbaciti iz ravnoteže.



UPOZORENJE: Neke prašine nastale od peskarenja, testisanja, brušenja, bušenja i ostalih građevinskih aktivnosti sadrže hemikalije koju se u državi Kalifornija poznate da prouzrokuju rak, urođene nedostatke ili ostale štete na reproduktivnim organima.

Neki primeri ovih hemikalija su:

- olovo iz boja,
- kristalni silicij iz opeke i cementa i ostalih građevinskih proizvoda, i
- arsen i hrom od drvene građe koja je hemijski tretirana.

Vaš rizik od ovih izlaganja zavisi od toga koliko često radite ovu vrstu posla. Da biste smanjili izlaganje ovim hemikalijama radite u području sa dobrom ventilacijom i radite sa odobrenom zaštitnom opremom, kao što su maske za prašinu koje su specijalno konstruisane za filtriranje mikroskopskih čestica.

- Izbegavajte produženi kontakt sa prašinom od električnog peskarenja, testisanja, brušenja, bušenja i ostalih građevinskih aktivnosti.
- Nosite zaštitnu odeću i isperite izložena područja sa sapunom i vodom. Ako dozvolite prašinu da dospe u vaša usta, oči ili se nataloži na kožu, to onda može potpomoći apsorpciju štetnih hemikalija.



UPOZORENJE: Korišćenje ovog alata može generisati i/ili raspršivati prašinu, koja može prouzrokovati ozbiljne i trajne respiratorne povrede ili druge povrede.

Nazivi i termini za lančanu testeru

- Metrenje - proces sečenja oborenog drveta ili trupca po dužini.
- Kočnica motora - uređaj koji se koristi za zaustavljanje lančane testere kada se otpusti okidač.
- Glavno telo lančane testere - lančana testera bez testere i mača.
- Pogonski lančanik ili lančanik - nazubljeni deo koji pogonjuje lančanu testeru.
- Obaranje - proces obaranja drveta.
- Zadnji rez - završni rez u operaciji obaranja drveta napravljen na suprotnoj strani drveta od početnog reza.

- Prednja ručica - ručica koja se nalazi na ili prema prednjoj strani lančane testere.
- Štitnik prednje ručice - strukturna barijera između prednje ručice lančane testere i mača, obično se nalazi blizu položaja ruke na prednjoj ručici.
- Mač - solidna šinska struktura koja podržava i navodi lanac.
- Korice mača - zatvarač koji se namešta preko mača da bi se sprečio dodir sa zupcima kada se testera ne koristi.
- Povratni udar - kretanje unazad ili naviše, ili oba kretanja mača koja nastaju kada lančana testera blizu vrha mača dođe u dodir sa bilo kojim predmetom, kao što je trupac ili grana, ili kada se drvo zatvori i priklješti lančanu testeru u rezu.
- Povratni udar, priklještenje - brz povratni udar testere koji može nastati kada se drvo zatvori i priklješti pokretni lanac testere u rezu duž vrha mača.
- Povratni udar, rotacioni - brzo kretanje naviše i unazad testere koje može nastati kada pokretni lanac testere u gornjem delu vrha mača dođe u dodir sa bilo kakvim predmetom, kao što je trupac ili grana.
- Sečenje granja - sečenje granja na oborenom stablu
- Lanac sa niskim povratnim udarom - lanac koji smanjuje zahteve za performanse za povratni udar. (prilikom testiranja reprezentativnog primera lančanih testera.)
- Normalna pozicija sečenja - pretpostavljene pozicije prilikom obaranja drveta i zadnjeg reza.
- Rez za smer padanja - urez u drvu koji usmerava pad drveta.
- Zadnja ručica - ručica koja se nalazi na ili prema zadnjoj strani lančane testere.
- Mač sa smanjenim povratnim udarom - mač koji značajno smanjuje povratni udar.
- Zamenski lanac testere - lanac koji smanjuje performanse povratnog udara prilikom testiranja sa specifičnim lančanim testerama.
- Lanac testere - lanac koji ima rezne zupce, koje režu drvo, i koji je pogonjen od strane motora i podržan od strane mača.
- Rebrasti odbojnik - rebra koja se koriste prilikom obaranja drveta za okretanje testere i održavanje pozicije tokom testisanja.
- Prekidač - uređaj koji kada se aktivira uključuje ili prekida električno kolo motora kod lančane testere.
- Veza prekidača - mehanizam koji prenosi kretanje od okidača na prekidaču.
- Blokada prekidača - pokretno zaustavljanje koje sprečava nenameravano uključivanje prekidača dok se ne aktivira ručno.

Preostale opasnosti

I pored primene relevantnih bezbednosnih propisa i implementacije bezbednosnih uređaja, izvesne preostale opasnosti se ne mogu izbeći. To su:

- Slabljenje sluha.
- Opasnost od telesnih povreda zbog letećih opiljaka.
- Opasnost od opekotina zbog zagrevanja pribora u toku rada.
- Opasnost od telesnih povreda zbog duge upotrebe.

Električna bezbednost

Električni motor je projektovan samo za jedan napon.

Uvek proverite da li napon elektro mreže odgovara naponu na identifikacionoj pločici uređaja. Takođe se postarajte da napon vašeg punjača odgovara naponu vaše elektro mreže.



Vaš STANLEY FATMAX punjač je dvostruko izolovan u skladu sa EN60335; zato nije potreban kabl za uzemljenje.

U slučaju da se kabl ošteti, mora se zameniti specijalnim kablom koji se može nabaviti preko STANLEY FATMAX servisne mreže.

Korišćenje produžnog kabla

Produžni kabl ne treba koristiti osim ako to nije nužno. Koristite odobreni produžni kabl koji je pogodan za ulazni priključak vašeg punjača (pogledajte **Tehnički podaci**). Minimalni poprečni presek provodnika je 1 mm²; maksimalna dužina je 30 m.

Ako koristite kablovski kotur, uvek potpuno odmotajte kabl.

SAČUVAJTE OVA UPUTSTVA

Punjači

STANLEY FATMAX punjači ne zahtevaju podešavanje i dizajnirani su za što jednostavniju upotrebu.

Važna sigurnosna uputstva za sve punjače baterije

SAČUVAJTE OVA UPUTSTVA: Ovaj priručnik koristi važna sigurnosna uputstva i uputstva za rad kompatibilnih punjača baterija (vidi u **Tehnički podaci**).

- Pre upotrebe ovog punjača pročitajte sva uputstva i oznake upozorenja koje se nalaze na punjaču, bateriji i proizvodu koji koristi bateriju.



UPOZORENJE: Opasnost od električnog udara. Ne dozvolite da bilo kakva tečnost prođe u punjač. Može doći do električnog udara.



UPOZORENJE: Preporučujemo upotrebu FID sklopke sa nominalnom strujom od 30mA ili niže.



OPREZ: Opasnost od opekotina. Radi smanjenja opasnosti od povreda, puniti STANLEY FATMAX punjive baterije.

Drugi tipovi baterija mogu eksplodirati izazivajući fizičke povrede i oštećenja.



OPREZ: Decu treba nadzirati kako bi se osiguralo da se ne igraju sa aparatom.

NAPOMENA: Pod izvesnim okolnostima, kada je punjač priključen u struju, izloženi kontakti za punjenje u punjaču mogu se kratko spojiti stranim materijalom.

Strani materijali koji su provodljivi, kao što su čelična vuna, aluminijumska folija ili nagomilavanje metalnih opiljaka, ali ne samo oni, moraju se držati dalje od šupljina na punjaču. Punjač treba uvek iskopčati od izvora napajanja kada se u njemu ne nalazi punjiva baterija. Iskopčajte punjač sa napajanja pre čišćenja

- **NE pokušavajte da puniti bateriju sa drugim punjačima osim onih koji su opisani u ovom uputstvu.** Punjač i baterija su specijalno dizajnirani za zajednički rad.
- **Ovi punjači nisu namenjeni za druge svrhe već samo za punjenje STANLEY FATMAX baterija.** Svaka druga primena može izazvati opasnosti od požara i električnog udara.
- **Ne izlažite punjač kiši ili snegu.**
- **Da biste punjač isključili iz struje, uvek vucite utikač a ne kabl.** To će smanjiti opasnost od oštećenja električnog utikača i kabla.
- **Pobrinite se da kabl bude položen tako da se isključi mogućnost njegovog slučajnog povlačenja, gaženja ili oštećivanja i napreznja na druge načine.**
- **Ne koristite produžni kabl osim ako to nije neophodno.** Upotreba neprikladnog produžnog kabla može izazvati opasnosti od požara i električnog udara.
- **Ne stavljajte nikakve predmete na punjač i ne postavljajte punjač na mekanu površinu jer to može blokirati ventilacione otvore i dovesti do prekomernog unutrašnjeg zagrevanja.** Punjač udaljite od izvora toplote. Punjač se ventilira kroz otvore na vrhu i dnu kućišta.
- **Ne uključujte punjač sa oštećenim kablom ili utikačem**— odmah se pobrinite za zamenu.
- **Ne uključujte punjač ako je bio izložen udarcu, ako je pao ili je oštećen na drugi način.** Odnosite ga u ovlašćeni servisni centar.
- **Ne rastavljajte punjač; odnesite ga u ovlašćeni servisni centar ako je potrebno servisiranje ili popravka.** Ako se nepravilno rastavi, može izazvati opasnosti od požara i električnog udara.
- U slučaju da je kabl za napajanje oštećen neophodno je da ga zameni proizvođač, njegov serviser ili slično kvalifikovano lice kako bi se sprečila bilo kakva opasnost.
- **Isključite punjač iz struje pre radova na čišćenju. Time će se smanjiti opasnost od električnog udara.** Uklanjanje baterije neće smanjiti taj rizik.
- **NIKAD** ne pokušavajte da povežete dva punjača.
- **Punjač je dizajniran za rad na standardnom naponu u domaćinstvu od 230V. Ne pokušavajte da koristite drugi napon.** To se ne odnosi na automobilski punjač.







Punjenje baterije (sl. B)

1. Punjač priključite na odgovarajuću utičnicu pre stavljanja punjive baterije.
2. Umetnite bateriju **14** u punjač tako što ćete osigurati da je baterija kompletno umetnuta u punjaču. Crvena lampica (punjenje) će neprekidno treptati signalizirajući da je proces punjenja počeo.
3. Završetak punjenja se signalizira kontinualnim svetlom crvene lampice (ON). Punjiva baterija je tada potpuno napunjena i može se koristiti ili ostaviti u punjaču. Za skidanje baterije iz punjača, pritisnite dugme za oslobađanje baterije **15** na bateriji.

NAPOMENA: Pre prve upotrebe dopuniti kompletno bateriju, da biste osigurali maksimalne performanse i životni vek trajanja litijum-jonskih baterija.

Rukovanje punjačem

Na indikatorima ispod su navedeni statusi punjenja baterije.

| Indikator punjenja | |
|---|---|
|  Punjenje |  |
|  Potpuno napunjena |  |
|  Odlaganje zbog vruće/hladne baterije* |  |

* Crvena lampica nastavlja sa treperenjem, ali žuta indikatorna lampica nastavlja da svetli tokom ove operacije. Čim baterija dostigne prikladnu temperaturu, žuta lampica se isključuje i punjač se vraća opet u postupak punjenja. Kompatibilan punjač(i) neće puniti neispravne baterije. Ovaj punjač označava bateriju s kvarom tako što se neće uključiti ili prikazivanjem problema s baterijom ili treptanjem punjača. **NAPOMENA:** To takođe može značiti da je problem u punjaču. Ukoliko punjač označava problem, onda odnesite punjač i bateriju kod ovlašćenog servisera radi ispitivanja.

Kašnjenje zbog vruće/hladne baterije

Ako punjač detektuje da je punjiva baterija previše vruća ili previše hladna, on automatski pokreće kašnjenje zbog vruće/hladne baterije i odlaže punjenje dok baterija ne postigne odgovarajuću temperaturu. Punjač se tada automatski prebacuje u režim punjenja baterije. Ova funkcija obezbeđuje maksimalni vek trajanja baterije.

Hladna baterija se puni sporije u odnosu na toplu bateriju. Baterija se puni sporije kroz ceo ciklus punjenja i neće dostići maksimalni kapacitet čak i ako se baterija zagreje.

Montaža na zidu

Ovi punjači su konstruisani za montažu na zidu ili za uspravno stajanje na stolu ili radnoj površini. Ako se montaža vrši na zidu, onda locirajte punjač u blizini električne utičnice i udaljeno od čoškova ili drugih prepreka koje bi mogle da sprečavaju protok vazduha. Koristite poleđinu punjača kao šablon za lociranje montažnih zavrtnjeva na zidu. Montirajte punjač bezbedno pomoću zavrtnjeva (kupljeni zasebno) koji su najmanje 25,4 mm dugi sa prečnikom glave zavrtnja od 7–9 mm, uvrteni u drvo na optimalnu dubinu tako da ostavljaju 5,5 mm od zavrtnja izloženim. Poravnajte proreze na poleđini punjača sa zavrtnjima i gurnite ih do kraja u proreze.

Opšta uputstva za čišćenje



UPOZORENJE: Opasnost od električnog udara. Isključite punjač iz struje (iz mrežne utičnice) pre radova na čišćenju. Nečistoće i masnoće mogu se odstraniti sa spoljašnje strane punjača koristeći krpu ili mekanu nemetalnu četku. Ne koristite vodu ili neke druge tečnosti za čišćenje. Nikad nemojte dozvoliti da voda prodre u alat; nikad ne uranjajte bilo koji deo alata u tečnost.



Punjive baterije

Važna sigurnosna uputstva za sve baterije

Pri naručivanju rezervne punjive baterije obavezno navedite kataloški broj i napon.

Isporučena punjiva baterija nije kompletno napunjena. Pre upotrebe punjive baterije i punjača pažljivo pročitajte uputstva koja su data u nastavku. Zatim sledite navedenu proceduru punjenja.

PROČITAJTE SVA UPUTSTVA

- **Ne punite i ne koristite bateriju u eksplozivnim atmosferama, na primer u prisustvu zapaljivih tečnosti, gasova ili prašine.** Prilikom stavljanja ili vađenja baterije iz punjača može doći do paljenja prašine ili pare.
 - **Punjivu bateriju nikad ne stavljajte silom u punjač. Ne modifikujte punjivu bateriju da bi mogla da se postavi u nekompatibilni punjač jer baterija može da pukne i dovede do ozbiljnih telesnih povreda.**
 - Punjive baterije punite samo u STANLEY FATMAX punjačima.
 - **NE prskajte i ne uranjajte u vodu ili druge tečnosti.**
 - **Alat i punjivu bateriju ne čuvajte i ne koristite na mestima na kojima temperatura može da poraste do ili premaši 40 °C (104 °F) (npr. šupe ili limene zgrade tokom leta).**
 - **Ne spaljujte punjive baterije čak i ako su ozbiljno oštećene ili ako su potpuno istrošene.** Baterija će eksplodirati u vatri. Toksična isparenja i materijali se stvaraju pri sagorevanju litijum-jonskih punjivih baterija.
 - **Ako sadržaj baterije dođe u dodir sa kožom, pogođeno područje odmah isperite blagim sapunom i vodom.** Ako tečnost iz baterije dopre u oči, vodom ispirajte otvoreno oko 15 minuta ili dok iritacija ne prestane. Ako je potrebna medicinska nega: elektrolit baterije predstavlja mešavinu tečnosti organskih karbonata i litijumovih soli.
 - **Sadržaji otvorenih baterijskih ćelija mogu izazvati iritaciju respiratornih organa.** Obezbedite svež vazduh. Ako simptomi i dalje postoje, potražite medicinsku pomoć.
-  **UPOZORENJE: Opasnost od opekotina.** Tečnost baterije se može zapaliti ako se izloži varnicama ili plamenu.
-  **UPOZORENJE: Nikad ne pokušavajte da otvorite punjivu bateriju.** Ako je kucište punjive baterije napuklo ili oštećeno, ne stavljajte je u punjač. Ne gnječite, ne bacajte i ne oštećujte punjivu bateriju. Ne koristite punjivu bateriju ili punjač ako su bili izloženi udarcu, ako su pali, prevrnuli se ili oštećeni na drugi način (npr. probušeni ekserom, udareni čekićem, nagaženi). Može doći do električnog udara. Oštećene punjive baterije treba vratiti u servisni centar radi recikliranja.
-  **UPOZORENJE: Opasnost od požara. Nemojte skladištiti ili nositi baterije tako da metalni predmeti mogu doći u kontakt sa izloženim terminalima baterije.** Na primer, ne postavljajte baterije u kecelje, džepove, kutije alata, kutije sa opremom proizvođača, fioke, itd. gde postoje ekseri, zavrtnji, ključevi itd.

! **OPREZ:** *Ako se ne koristi, alat stavite na stranu na stabilnu površinu gde neće izazvati saplitanje odnosno gde ne postoji opasnost od pada. Neki alati sa velikim punjivim baterijama mogu stajati uspravno na punjivu bateriju, ali se mogu lako prevrnuti.*

Transport

! **UPOZORENJE:** *Opasnost od požara.* Transport baterija može prouzrokovati požar ako terminali baterije nenamerno dođu u dodir sa sprovodnim materijalima. Prilikom transporta baterija uverite se da su terminali baterije zaštićeni i dobro izolovani od materijala koji može doći u dodir sa njim i prouzrokovati kratak spoj.

NAPOMENA: *Litijum-jonske baterije se ne smeju držati u putničkom prtljagu.*

STANLEY FATMAX baterije su usklađene sa svim primenjivim propisima transporta kao što je propisano prema industriji i zakonskim standardima, u što spadaju UN preporuke o transportu opasnih dobara, Propisi za opasna dobra Internacionalnog udruženja vazdušnog transporta (IATA), Internacionalni pomorski propisi za opasna dobra (IMDG) i Evropski sporazum u vezi međunarodnog transporta opasnih dobara putevima (ADR).

Litijum-jonske ćelije i baterija su testirane sa poglavljem 38.3 iz uputstva za testiranje i kriterijumi UN preporuka za transport opasnih dobara.

U većini slučajeva, STANLEY FATMAX baterija biće prihvaćen zbog klasifikacije kao kompletno regulisan opasan materijal klase 9. U načelu, samo isporuke koje sadrže litijum-jonske baterije sa energetsom klasifikacijom većom od 100 vati na čas (Wh) zahtevaju da budu isporučeni kao kompletno regulisana klasa 9. Sve litijum jonske baterije imaju vrednost vat časova označenu na pakovanju. Pored toga, zbog kompleksnosti propisa, STANLEY FATMAX preporučuje vazdušnu isporuku samih litijum-jonskih baterija bez obzira na vat časove. Isporuke alata sa baterijama (kombinovani setovi) se mogu vazdušno transportovati ukoliko vat čas baterije nije veći od 100 Wh.

Bez obzira da li je transport razmotren kao prihvaćen ili kompletno regulisan, na prevozniku je da bude upoznat sa najnovijim propisima za pakovanje, etiketiranje/označavanje i zahteve za dokumentaciju.

Informacije u ovom poglavlju ovog uputstva su obezbeđene iskreno i smatraju se kao precizne u vreme kreiranja ovog dokumenta. Međutim, ne daje se nikakva garancija, bilo eksplicitno ili podrazumevano. Kupac ima odgovornost da osigura svoje delatnosti u skladu sa primenjivim propisima.

Preporuke za skladištenje

1. Najbolje mesto za skladištenje je suvo i hladno mesto zaštićeno od direktne sunčeve svetlosti i preterane toplote ili hladnoće. Za optimalne performanse i vek trajanja baterije, punjive baterije čuvajte na sobnoj temperaturi kada se ne koriste.
2. Za dugoročno skladištenje preporučuje se skladištenje kompletno napunjene baterije na hladnom, suvom mestu izvan punjača radi optimalnih rezultata.

NAPOMENA: Ne smete skladištiti bateriju koja je potpuno ispražnjena. Neophodno je napuniti bateriju pre upotrebe.

Oznake na punjaču i punjivoj bateriji

Pored piktograma koji su korišćeni u ovom priručniku, nalepnice na punjaču i punjivoj bateriji mogu pokazivati sledeće piktograme:



Pre upotrebe pročitajte uputstvo za upotrebu.



Vidi **Tehnički podaci** za vreme punjenja.



Ne dodirujte predmetima koji su elektroprovodni.



Ne punite oštećene baterije.



Ne izlažite vodi.



Neispravne kablove odmah zamenite.



Punite samo između 4°C i 40°C.



Samo za upotrebu u zatvorenom prostoru.



Punjive baterije zbrinite na ekološki način.



Punite STANLEY FATMAX baterije samo sa STANLEY FATMAX punjačima.

Punjenje baterija koje nisu STANLEY FATMAX baterije sa STANLEY FATMAX punjačima može dovesti do njihovog eksploziranja i ostalih opasnih situacija.



Ne sagorevajte punjive baterije.

Tip baterije

SFMCCS630 radi na punjive baterije od 18 volti.

Sledeće baterije se mogu koristiti: SFMCB202, SFMCB204, SFMCB206. Pogledajte **Tehnički podaci** za više informacija.

Sadržaj pakovanja

Ovo pakovanje sadrži:

- 1 Lančana testera
- 1 Korice mača
- 1 Mač 30 cm
- 1 Lanac 30 cm
- 1 Uputstvo za upotrebu
- 1 Li-jonska punjiva baterija
- 1 Punjač Li-jonske baterije
- Proverite da li postoje transportna oštećenja na alatu, njegovim delovima ili priboru.

- *Pre rada sa ovom alatom treba pažljivo pročitati i razumeti ovo uputstvo.*

Oznake na alatu

Na alatu se nalaze sledeći piktogrami:



Pre upotrebe pročitajte uputstvo za upotrebu.



Nosite zaštitu za sluh.



Nosite zaštitu za oči.



Uvek nosite masku za prašinu.



Ne ostavljajte na kiši.



Dodir vrha može prouzrokovati naglo pomeranje mača naviše i unazad, što može prouzrokovati ozbiljne povrede.



Izbegavajte dodir vrha mača sa bilo koji predmetom.



Rotacioni smer lanca testere.



Koristite uvek dve ruke kada radite sa lančanom testerom.



Isključite alat. Pre obavljanja bilo kakvih radova na održavanju alata uklonite bateriju iz alata.



Garantovana snaga zvuka prema direktivi 2000/14/EC.

Polozaj datumske šifre

Datumska šifra, koja sadrži i godinu proizvodnje, odštampana je na kućištu.

Primer:

2019 XX XX
Godina proizvodnje

Opis (sl. A)



UPOZORENJE: Nikad ne modifikujte električni alat ili njegove delove. Može doći do oštećenja ili telesne povrede.

- 1 Prekidač za uključivanje i isključivanje
- 2 Poluga za blokiranje
- 3 Kočnica lanca/prednji štitnik ruke
- 4 Mač
- 5 Lanac testere
- 6 Poklopac lančanika
- 7 Libela
- 8 Dugme za podešavanje i fiksiranje mača
- 9 Dugme za zatezanje lanca
- 10 Indikator nivoa ulja
- 11 Korica mača
- 12 Zadnja ručica

- 13 Prednja drška
- 14 Baterija
- 15 Dugme za oslobađanje baterije
- 16 Čašica za ulje

Namena

STANLEY FATMAX SFMCCS630 lančana testera je idealna za primene rezanja i sečenje trupaca do prečnika od 26 cm.

NE koristite u uslovima vlage ili u prisustvu zapaljivih tečnosti ili gasova.

Ova lančana testera je profesionalni električni alat.

NE dozvoljavajte deci da se približavaju alatu.

Nadzor je obavezan ako sa ovim alatom radi neiskusno lice.

- **Mala deca i nemoćni.** Ovaj uređaj nije predviđen za korišćenje od strane male dece ili nemoćnih lica bez nadzora.
- Ovaj proizvod nije namenjen da ga koriste lica (uključujući i deca) sa ograničenim fizičkim, senzoričkim ili mentalnim sposobnostima, ili neobučene ili neiskusne osobe, osim ako su pod nadzorom ili su dobile uputstva o upotrebi uređaja od osobe koja je zadužena za njihovu bezbednost. Deca se uvek moraju nadzirati kako ne bi ostala sama sa proizvodom.

MONTAŽA I PODEŠAVANJA



UPOZORENJE: Radi smanjenja opasnosti od povreda, isključite uređaj i odspojite punjivu bateriju pre bilo kakvih podešavanja ili uklanjanja/postavljanja priključaka ili pribora. Slučajno pokretanje može dovesti do povrede.



UPOZORENJE: Koristite samo STANLEY FATMAX punjive baterije i punjače.

Stavljanje i vađenje punjive baterije iz alata (sl. B)

NAPOMENA: Pobrinite se da je punjiva baterija **14** potpuno napunjena.

Da stavite punjivu bateriju u alat

1. Poravnajte bateriju **14** sa šinama unutar alata (sl. B).
2. Ugurajte bateriju u alatu dok se ne utvrdi čvrsto i osigurajte da ste čuli kako se završuje u mestu.

Da izvadite punjivu bateriju iz alata

1. Pritisnite taster za oslobađanje **15** i jako povucite punjivu bateriju iz drške alata (sl. B).
2. Punjivu bateriju stavite u punjač onako kako je opisano u ovom priručniku u odeljku o punjaču.

Punjive baterije sa pokazivačem napona (sl. B)

STANLEY FATMAX punjive baterije imaju pokazivač napona koji se sastoji od tri LED sijalice, koje označavaju nivo preostalog napona u bateriji.

Pritisnite i držite pritisnutim taster pokazivača napona **17** za aktiviranje pokazivača napona. Uključuje se kombinacija triju LED lampica označavajući time nivo preostalog napona. Ako je nivo napona ispod upotrebne granice, onda se pokazivač napona ne uključuje i potrebno je dopuniti bateriju.

NAPOMENA: Pokazivač napona je samo indikacija preostalog napona u punjivoj bateriji. On ne ukazuje na funkcionalnost alata i predmet je odstupanju zasnovano prema komponentama proizvoda, temperaturi i primeni krajnjeg korisnika.

MONTAŽA

Instaliranje mača i lanca testere (sl. A, C–E)

 **OPREZ:** Oštar lanac. Uvek nosite zaštitne rukavice kada rukujete sa lancem. Lanac je oštar i može vas poseći kada ne radi.

 **UPOZORENJE:** Oštar pokretni lanac. Da biste sprečili neočekivan rad, uverite se da ste uklonili bateriju iz alata pre nego što sprovedete sledeće operacije. Ako ne uradite tako, onda to može dovesti do ozbiljnih telesnih povreda.

Lanac testere **5** i mač **4** su upakovani zasebno u kutiji. Lanac mora da bude namešten na maču, a oba moraju da budu namešteni na telo alata.

1. Stavite testeru na ravnu i čvrstu površinu.
2. Podignite uvis polugu za blokiranje i rotirajte dugme za podešavanje i fiksiranje mača **8** ulevo kao na slici C da biste skinuli poklopac lančanika **6**.
3. Sa zaštitnim rukavicama uhvatite lanac testere **5** i stavite ga oko mača **4**, tako da su zupci okrenuti u pravilnom smeru (vidi sliku D)
4. Uverite se da je lanac pravilno postavljen u urezu po celom maču.
5. Postavite lanac testere oko lančanika **18**. Dok poravnjavate urez na maču sa trnom za zatezanje lanca **20**, i sa zavrtnjem **19**, na osnovu alata kao na slici E.
6. Čim ste namestili, držite mirno mač i vratite poklopac lančanika **6**. Uverite se da je otvor zavrtnja sklopa za zatezanje lanca bez alata u poklopcu u ravni sa zavrtnjem **19** na glavnom kućištu. Podignite uvis polugu za blokiranje i rotirajte dugme za podešavanje i fiksiranje mača **8** udesno dok ne čujete klik, zatim olabavite dugme za jedan pun okretaj, tako da se lanac testere može pravilno zategnuti.
7. Rotirajte dugme za zatezanje lanca **9** udesno za povećavanje zategnutosti kao na slici E. Uverite se da je lanac testere **5** udobno smešten oko mača **4**. Pritegnite dugme za podešavanje i fiksiranje mača dok ne čujete klik. Mač je osiguran nakon što čujete tri zvučna klika. Dalje pritezanje nije potrebno.

Podešavanje zategnutosti lanca (sl. A, F)

 **OPREZ:** Oštar lanac. Uvek nosite zaštitne rukavice kada rukujete sa lancem. Lanac je oštar i može vas poseći kada ne radi.

 **UPOZORENJE:** Oštar pokretni lanac. Da biste sprečili neočekivan rad, uverite se da ste uklonili bateriju iz alata pre nego što sprovedete sledeće operacije. Ako ne uradite tako, onda to može dovesti do ozbiljnih telesnih povreda.

1. Stavite testeru na ravnu i čvrstu površinu i proverite zategnutost lanca testere **5**. Zategnutost je pravilna kada lanac škljocne nazad nakon što ste ga izvukli 3 mm iz mača **4** uz laku silu kažiprstom i palcem kao na slici F. Ne sme da

bude nikakva "opuštenost" između mača i lanca na donjoj strani kao na slici F.

2. Za podešavanje zategnutosti lanca testere podignite uvis jezičak za blokiranje i rotirajte dugme za podešavanje i fiksiranje mača **8** ulevo za jedan pun okretaj. Rotirajte dugme za zatezanje lanca **9** udesno dok zategnutost lanca testere ne bude kao što je navedeno iznad.
3. Nemojte previše zatezati lanac jer to dovodi do prevelikog habanja i smanjuje vek trajanja mača i lanca.
4. Čim je zategnutost lanca pravilna, bezbedno pritegnite dugme za podešavanje i fiksiranje mača.

NAPOMENA: Dugme za podešavanje i fiksiranje mača ima sistem zaporne opruge. Poklopac lančanika je osiguran nakon što čujete tri zvučna klika. Dalje pritezanje nije potrebno.

5. Ako je lanac nov, proveravajte češće (nakon uklanjanje baterije) tokom prva 2 sata korišćenja, zato što se novi lanac malo rasteže.

Zamena lanca testere (sl. A, G)

 **OPREZ:** Oštar lanac. Uvek nosite zaštitne rukavice kada rukujete sa lancem. Lanac je oštar i može vas poseći kada ne radi.

 **UPOZORENJE:** Oštar pokretni lanac. Da biste sprečili neočekivan rad, uverite se da ste uklonili bateriju iz alata pre nego što sprovedete sledeće operacije. Ako ne uradite tako, onda to može dovesti do ozbiljnih telesnih povreda.

1. Podignite uvis jezičak za blokiranje i rotirajte dugme za podešavanje i fiksiranje mača **8** ulevo za popuštanje zategnutosti lanca.
2. Skinite poklopac lančanika **6** kao što je opisano u poglavlju **Instaliranje mača i lanca**.
3. Izvucite potrošen lanac testere **5** iz ureza u maču **4**.
4. Stavite novi lanac u urez mača, tako što će zupci lanca biti usmereni u pravilnom smeru prateći strelicu na lancu sa grafikom na poklopcu lančanika **6** kao na slici G.
5. Sledite uputstva za **Instaliranje mača i lanca**.

Zamenski lanac i mač možete naći kod vašeg najbližeg STANLEY FATMAX ovlašćenog servisa.

- SFMCCS630 zahteva zamenski lanac # STZCS230, servisni broj dela N580237. Zamenski 30 cm mač #STZCS1230, servisni broj dela N727097.

Podmazivanje lanca testere i mača (sl. H)

Automatski sistem podmazivanja

Ova lančana testera je opremljena sa sistemom za automatsko podmazivanje koji stalno podmazuje lanac i vodiču. Indikator nivoa ulja **10** prikazuje nivo ulja u lančanoj testeri. Ako je nivo ulja ispod jedne četvrtine, onda uklonite bateriju od lančane testere i dopunite pravilan tip ulja. Kada završite sa sečenjem onda uvek ispraznite rezervoar za ulje.

NAPOMENA: Koristite visoko kvalitetno ulje za mač i lanac za pravilno podmazivanje lanca i mača. Možete koristiti SAE30 motorno ulje kao privremenu zamenu. Kada sečeete granje na drveću onda se preporučuje ulje za podmazivanje mača i lanca

na bazi bilja. Mineralno ulje se ne preporučuje jer može oštetiti drveće.

Nikada nemojte koristiti otpadno ulje ili veoma gusto ulje. Oni mogu oštetiti vašu lančanu testeru.

Dolivanje ulja u rezervoaru

1. Spustite naniže polugu za blokiranje i odvijte ulevo za četvrtinu okretaja a zatim uklonite poklopac ulja **16**. Doližite u rezervoar preporučeno ulje za mač i lanac dok nivo ulja ne dostigne gornji deo indikatora nivoa ulja **10**.
2. Vratite poklopac ulja i pritegnite udesno za četvrtinu okretaja. Podignite uvis polugu za blokiranje u zaključanom položaju.
3. Periodično isključite lančanu testeru i proverite indikator nivoa ulja da biste se verovali da se mač i lanac pravilno podmazuju.

Transport testere (sl. A, I)

1. Prilikom transporta testere uvek uklonite bateriju od alata i prekrijte mač **4** sa koricom **11** (slika I).
2. Aktivirajte kočnicu lanca tako što ćete gurnuti kočnicu lanca / prednji štitnik ruke **3** prema napred.

RAD

Uputstvo za upotrebu



UPOZORENJE: Uvek vodite računa o bezbednosnim merama i primenljivim propisima.



UPOZORENJE: Radi smanjenja opasnosti od povreda, isključite uređaj i odspojite punjivu bateriju pre bilo kakvih podešavanja ili uklanjanja/postavljanja priključaka ili pribora. Slučajno pokretanje može dovesti do povrede.

Pravilan položaj ruke (sl. A, J)



UPOZORENJE: Radi smanjenja opasnosti od ozbiljnih telesnih povreda, **UVEK** primenjujte pravilan položaj ruke kao što je pokazano na slici.



UPOZORENJE: Radi smanjenja opasnosti od ozbiljnih telesnih povreda, **UVEK** sigurno držite alat i budite pripravnici za iznenadnu reakciju.

Pravilan položaj ruke znači da levom rukom treba uhvatiti prednju ručicu **13**, a desnom rukom zadnju ručicu **12**.

Rad sa lančanom testerom (sl. A)



UPOZORENJE: Pročitajte i razumite sva uputstva. Nepoštovanje svih dole navedenih upozorenja i uputstava može izazvati električni udar, požar i/ili ozbiljnu ličnu povredu.

- Štitnik protiv povratnog udara koji može dovesti do ozbiljne povrede ili smrtni slučaj. Pogledajte važna bezbednosna uputstva **Štitnik protiv povratnog udara**, da biste izbegli rizik od povratnog udara.
- Ne posežite van domašaja. Ne sečite iznad visine grudi. Uverite se da stabilno stojite. Držite noge odvojeno. Ravnomerno rasporedite svoju težinu na obe noge.

- Držite čvrsto levom rukom na prednju ručicu **13** i desnom na zadnjoj ručici **12** tako da se vaše telo nalazi levo od mača.
- Ne držite lančanu testeru za štitnik prednje ručice / kočnicu lanca **3**. Držite lakat leve ruke zaključanim tako da leva ruka stoji pravo i može izdržati povratni udar.



UPOZORENJE: Nikada nemojte držati ukrštenim rukama (leva ruka na zadnjoj ručici i desna ruka na prednjoj ručici).



UPOZORENJE: Nikada nemojte dozvoliti da bilo koji deo vašeg tela stoji u liniji sa mačem **4** prilikom rada sa lančanom testerom.

- Nikada nemojte raditi dok se nalazite u drvetu, u bilo kakvom čudnom položaju ili na merdevinama ili nestabilnoj površini. Možete izgubiti kontrolu nad testerom prouzrokujući ozbiljnu povredu.
- Tokom celog vremena sečenje brzina lanca mora da bude maksimalna.
- Neka lanac seče za vas. Vršite samo blagi pritisak. Ne vršite pritisak na lančanu testeru na kraju reza.



UPOZORENJE: Uvek aktivirajte kočnicu lanca i uklonite bateriju kada ne koristite lančanu testeru.

Prekidač za uključivanje i isključivanje (sl. L)

Uvek budite sigurni u svoj položaj nogu i čvrsto uhvatite lančanu testeru obema rukama tako da vam prsti i palci obuhvataju obe ručke.

Za uključivanje uređaja uverite se da kočnica lanca nije aktivirana. Pritisnite polugu za blokiranje **2**, prikazanu u slici L, i stisnite prekidač **1**. Čim uređaj počne da radi možete otpustiti polugu za blokiranje.

Okidač morate držati stisnutim da bi uređaj nastavio sa radom. Da biste isključili uređaj, pustite prekidač za uključivanje i isključivanje.

NAPOMENA: Ako primenjujete previše sile tokom reza, onda se testera isključuje. Za ponovno pokretanje morate otpustiti prekidač **1** pre nego što će testera ponovo da se pokrene. Započnite ponovo vaš rez, ali sada sa manjom silom. Dozvolite da testera seče svojom brzinom.



UPOZORENJE: Prekidač ne pokušavajte blokirati u uključenom položaju.

Podešavanje kočnice lanca (sl. K)

Vaša lančana testere je opremljena sa motornim sistemom kočenja lanca koji će automatski zaustaviti brzo lanac u slučaju povratnog udara.

1. Uklonite bateriju iz alata.
2. Za aktiviranje kočnice lanca gurnite kočnicu lanca / prednji štitnik ruke **3** prema napred dok ne klikne u mestu.
3. Povucite kočnicu lanca / prednji štitnik ruke **3** prema prednjoj ručici **13** u položaju "podešavanje" kao na slici K.
4. Alat je sada spreman za rad.

NAPOMENA: U slučaju povratnog udara, vaša leva ruka dolazi u dodir sa prednjim štitnikom, gurajući ga napred, prema radnom komadu. To će zaustaviti alat.

Testiranje kočnice lanca (sl. A)

Pre svake upotrebe testirajte kočnicu lanca da biste se uverili da pravilno funkcioniše.

1. Stavite alat na ravnu i čvrstu površinu. Uverite se da je lanac testere 5 udaljen od zemlje.
2. Uхватite alat čvrsto obema rukama i uključite lančanu testeru.
3. Okrenite svoju levu ruku napred oko prednje ručice 13 tako da zadnji deo vaše ruke dođe u dodir sa kočnicom lanca / prednjem štitniku ruke 3 i gurnite unapred, prema radnom komadu. Lančana testera treba odmah da se zaustavi.

NAPOMENA: Ako se testera ne zaustavi odmah, onda prekinite sa upotrebom alata i odnesite ga u najbliži STANLEY FATMAX servisni centar.

! **UPOZORENJE:** Uverite se da ste podesili kočnicu lanca pre sečenja.

Libela (sl. A, T)

! **UPOZORENJE:** Ne radite iznad visine ramena. Poravnajte libelu pre rezanja.

Idealno za horizontalno sečenje da bi se osigurao prav i ravan rez za postavljanje ograda, polaganje dasaka ili postavljanje stubova.

1. Poravnajte obe libele 7.
2. Uvek započnite rez sa maksimalnom brzinom lanca.
3. Postavite donji klin 22 lančane testere iza područja početnog reza.
4. Čim započnete rezanje i napravili ste urez u materijalu, nemojte menjati ugao rezanja.

NAPOMENA: Menjanje ugla prouzrokuju savijanje mača.

Opšte tehnike sečenja (sl. A, M, N, R, S, T, U)

Obaranje

Proces obaranja drveta. Uverite se da je baterija kompletno napunjena pre obaranja drveta, tako da možete završiti jednim punjenjem. Ne obarajte drveće kada duva jak vetar.

! **UPOZORENJE:** Obaranje drveta može dovesti do povrede. Obaranje treba da sprovodi samo obučena osoba.

- Po potrebi planirajte i očistite putanju za povlačenje pre nego što počnete sa sečenjem. Putanja za povlačenje treba da ide unazad i dijagonalno prema unazad od očekivane linije obaranja. (Slika R)

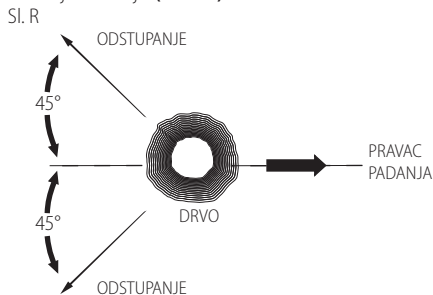

- Pre početka obaranja uzmite u obzir prirodno naginjanje drveta, lokaciju većih granja i pravac duvanja vetra da biste procenili na koju stranu će drvo pasti. Imajte pri ruci klinove (drvene, plastične ili aluminijumske) i težak malj. Uklonite prijavštinu, kamenje, oslobođenu koru, eksere, klinove i žicu od drveta gde ćete sprovesti rezove.
- Usmeravajući zarez - napravite šarku 1/3 od prečnika drveta, uspravno u pravcu padanja. Prvo napravite donji horizontalni rez šarke. Time ćete sprečiti priklještenje lanca ili mača kada pravite drugi rez šarke (slika S).
- Obarajući zarez - napravite obarajući zarez najmanje 51 mm višlje nego horizontalni rez šarke. Održavajte obarajući zarez paralelno sa horizontalnim rezom šarke. Napravite obarajući zarez tako da ostane dovoljno drveta koje deluje kao šarka. Šarka drveta drži drvo od uvijanja i padanja u pogrešnom pravcu. Nemojte da režete kroz šarku (slika S).
- Čim se obarajući rez približava šarki, drvo treba da počne da pada. Ako postoji bilo kakva šansa da drvo ne padne u željenom pravcu ili može da odskoči unazad i priklješti lanac, onda zaustavite rez pre završetka obarajućeg reza i koristite klinove za otvaranje reza i obaranje drveta duž željene linije pada. Kada drvo počne da pada uklonite lančanu testeru iz reza, zaustavite motor, spustite lančanu testeru na zemlju, zatim koristite planiranu odstupnu stazu. Pazite se od padanja gornjih grana i pazite na vaš položaj nogu.

Sl. S

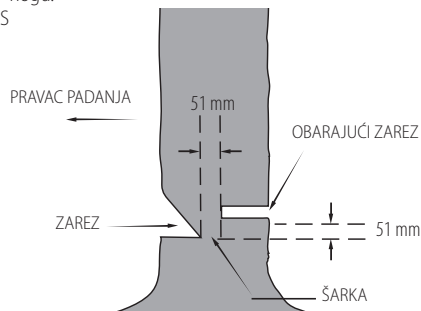

Okresivanje

Uklanjanje granja na oborenom stablu. Kada sečete granje, ostavite veće donje grane da podržavaju stablo od zemlje. Posečite manje granje u jednom rezu. Grane pod pritiskom treba seći odozgo prema naviše da biste izbegli uštipavanje lančane testere kao na slici M. Uklonite grane sa suprotne strane tako da se između vas i testere nalazi debl. Nikada nemojte testerisati sa testerom među vašim nogama ili oporakačivanjem grane koja se seče.

Sečenje stabla

! **UPOZORENJE:** Preporučujemo da amateri praktikuju sečenja na stalku za testerisanje.

Sečenje oborenog drveta ili stabla u dužinama. Način sečenja zavisi od toga kako se trupac oslanja. Koristite stalak za testerisanje (slika N) kad god je moguće.

- Uvek započnite rez sa maksimalnom brzinom lanca.

- Postavite donji klin **22** lančane testere iza područja početnog reza kao na slici T.
- Uključite lančanu testeru a zatim rotirajte lanac i mač nadole u drvo, koristeći klin kao šarku.
- Čim lančana testera dođe do ugla od 45 stepeni, poravnajte ponovo testeru i ponovite korake dok ne presečete do kraja.
- Kada je drvo podržano po njegovoj kompletnoj dužini, onda pravite rez odozgo, ali izbegavajte rezanje u zemlji jer će to utupiti brzo vaš lanac.

Sl. T

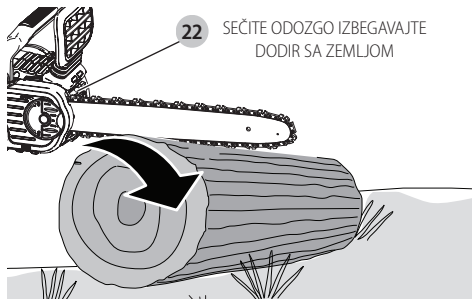

- **Slika U-** Kada je deblu podržano na jednoj strani Prvo isečite 1/3 prečnika odozgo. Onda napravite završni rez odozgo tako što ćete se spojiti sa prvim rezom.

Sl. U

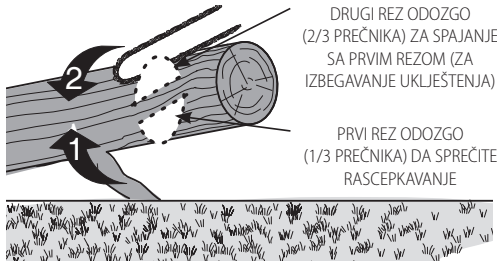

- **Slika V-** Kada je deblu podržano na oba kraja. Prvo režite 1/3 odozgo naniže. Onda napravite završni rez tako što ćete rezati donje 2/3 debla i spojiti se sa prvim rezom.

Sl. V

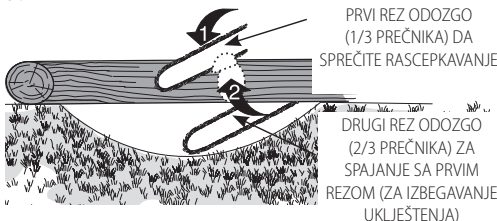

- Kada se nalazite na nagibu, onda uvek stojite na gornjoj strani debla. Kada preseccate do kraja, da biste održavali kompletnu kontrolu smanjite pritisak sečenja blizu kraja reza bez da opuštate vaš zahvat na rucicama lančance testere. Nemojte dozvoliti da lanac dođe u dodir sa zemljom. Nakon završetka reza, sačekajte da se lanac testere zaustavi pre

nego što pomerate lančanu testeru. Uvek zaustavite motor pre nego što se premeštate od jednog reza ka drugom.

NEGA I ODRŽAVANJE

Koristite samo blagi rastvor sapuna i vlažnu krpu za čišćenje alata. Ne koristite rastvarače za čišćenje plastičnog kućišta testere. Nikad nemojte dozvoliti da voda proдре u alat; nikad ne uranjajte bilo koji deo alata u tečnost.

VAŽNO: Da bi se osigurala BEZBEDNOST i POUZDANOST proizvoda, popravke, održavanje i podešavanje treba da obavljaju ovlašćeni STANLEY FATMAX servisni centri, koristite uvek identične rezervne delove.

Redovno održavanje obezbeđuje dug i efikasan vek trajanja vaše lančane testere.

Lanac i mač

Nakon svakih nekoliko časova upotrebe skinite poklopac lančanika, mač i lanac i očistite temeljno pomoću četke sa mekim čekinjama.

Uverite se da je otvor za podmazivanje očišćen od ostataka. Kada menjate tup lanac sa ostrim lancem, dobro bi bilo da okrenete mač naopako.

Oštrenje lanca testere (sl. 0–Q)

OPREZ: Oštar lanac. Uvek nosite zaštitne rukavice kada rukujete sa lancem. Lanac je oštar i može vas poseći kada ne radi.

UPOZORENJE: Oštar pokretni lanac. Da biste sprečili neočekivan rad, uverite se da ste uklonili bateriju uz alata pre nego što sprovedete sledeće operacije. Ako ne uradite tako, onda to može dovesti do ozbiljnih telesnih povreda.

NAPOMENA: Rezni zubi će odmah otupeti ako dodirnu zemlju ili ekser za vreme sečenja.

Da bi vaša lančana testera radila na najbolji mogući način, važno je da zupci lanca uvek budu oštri. Sledite ove korisne savete za pravilno oštrenje lanca testere:

1. Za najbolje rezultate koristite turpiju od 4,5 mm i držač turpije ili vođicu za turpijanje za oštrenje vašeg lanca. Time ćete osigurati da ćete uvek dobiti pravilne uglove oštrenja.
2. Stavite držač turpije na gornju ploču i merača dubine reznog zuba.
3. **Slika O-** Održavajte pravilnu ugaonu liniju turpijanja gornje ploče **21** od 30° na vašoj vođici turpije paralelno sa vašim lancem (turpijajte na ugao od 60° od lanca gledano sa strane).
4. Prvo naoštrite rezne zube sa jedne strane. Oštrite od unutrašnje ka spoljne strane na svakom reznom zubu. Zatim preokrenite vašu testeru i ponovite postupke (2,3,4) za rezne zube na drugoj strani lanca.
NAPOMENA: Koristite ravnu turpiju za turpijanje čistače lanca (deo spojnice lanca ispred reznog zuba) tako da su za skoro 0,635 mm ispod vrha reznog zuba kao na **slici P**.
5. **Slika Q-** Održavajte istu dužinu reznih zubaca.
6. Ako postoji oštećenje na hromiranoj površini gornjih ploča ili bočnih ploča, onda turpijajte dok ne uklonite oštećenje.

! **OPREZ:** Nakon turpijanja rezni zubi su oštri, budite naročito pažljivi tokom ovog postupka.

NAPOMENA: Svaki put nakon oštrenja lanca, on gubi neka svoja svojstva niskog povratnog udara i treba da budete dodatno pažljivi. Preporučuje se da ne oštrite lanac više od četiri puta.

Pribori

! **UPOZORENJE:** Korišćenje pribora koji nije preporučen u ovom uputstvo može da bude opasno.

Zamenski lanac i mač možete naći kod vašeg najbližeg STANLEY FATMAX ovlašćenog servisa. Koristite testeru samo sa mačem i lancem sa niskim povratnim udarom.

Dostupni mačevi i lanci za **SFMCCS630:**

- Mač: **30 cm** servisni broj dela N727097
- Lanac: **30 cm** servisni broj dela N580237

Opciona dodatna oprema i pribor

! **UPOZORENJE:** S obzirom da dodatna oprema i pribor, osim onih koje nudi STANLEY FATMAX, nisu bili testirani sa ovim proizvodom, korišćenje takvih pribora i dodatne opreme sa ovim alatom bi moglo biti opasno. Da bi se smanjila opasnost od povreda, sa ovim proizvodom treba koristiti samo pribor i dodatnu opremu koje je preporučio STANLEY FATMAX.

Za više informacija o prikladnim priborima obratite se vašem distributeru.

Održavanje

Vaš STANLEY FATMAX električni alat je dizajniran za rad u dužem vremenskom periodu sa minimalnim zahtevima u pogledu održavanja. Kontinuirani zadovoljavajući rad zavisi od pravilnog održavanja alata i redovnog čišćenja.

! **UPOZORENJE:** Radi smanjenja opasnosti od povreda, isključite uređaj i odspojite punjivu bateriju pre bilo kakvih podešavanja ili uklanjanja/postavljanja priključaka ili pribora. Slučajno pokretanje može dovesti do povreda.

Punjač i punjiva baterija se ne mogu servisirati.



Podmazivanje

Pogledajte **Podmazivanje lanca i mača testere** (sl. H)



Čišćenje

! **UPOZORENJE:** Suvim vazduhom izduvajte prašinu iz glavnog kućišta i iz ventilacionih otvora zavisno od sakupljanja prašine. Nosite odobrenu zaštitu za oči i odobrenu zaštitu od prašine pri obavljanju ovog postupka.

! **UPOZORENJE:** Nikad ne koristite rastvarače ili druga agresivna hemijska sredstva za čišćenje nemetalnih delova alata. Te hemikalije mogu da oslabe materijale

koji se koriste za nemetalne delove. Koristite samo krpu koja je navlažena vodom i blagu sapunicu. Nikad nemojte dozvoliti da voda prođe u alat; nikad ne uranjajte bilo koji deo alata u tečnost.

Zaštita životne sredine



Odvajeno sakupljanje. Proizvodi i baterije označene ovim simbolom ne smeju da budu odloženi sa otpadom iz domaćinstva.

Proizvodi i baterije sadrže materijale koji se mogu reciklirati, smanjujući time potražnju za sirovinama. Reciklirajte električne proizvode i baterije u skladu sa lokalnim propisima. Više informacija možete naći na www.2helpU.com.

Punjiva baterija

Ova dugotrajna punjiva baterija mora da se napuni ako ne proizvodi dovoljnu snagu pri obavljanju poslova koje ste ranije obavljali s lakoćom. Na kraju njenog radnog veka treba je odložiti vodeći računa o našoj životnoj sredini:

- Potpuno ispraznite bateriju, a zatim je uklonite iz alata.
- Li-jonske ćelije se mogu reciklirati. Odnosite ih vašem distributeru ili u lokalnu stanicu za reciklažu. Sakupljene punjive baterije će biti pravilno reciklirane ili odložene.

Garancija

Garancija od 1 godine

Svi STANLEY FATMAX električni alati uključuju standardno garanciju od 1 godine. U slučaju da vaš električni alat postane neispravan zbog greške u materijalima ili izradi u periodu od 1 godine od datuma kupovine, STANLEY garantuje da će besplatno zameniti neispravne delove ili – zavisno od našeg nahođenja – zameniti artikal besplatno.

Garancija od 3 godine

Registruje vaš STANLEY FATMAX električni alat u roku od 4 nedelja od kupovine i steknite pravo na dodatne 2 godine garancije.

Posle registracije vašeg električnog alata, a u slučaju vaš električni alat postane neispravan zbog greške u materijalima ili izradi, STANLEY garantuje da će besplatno zameniti neispravne delove ili - zavisno od našeg nahođenja - zameniti artikal besplatno.

REŠAVANJE PROBLEMA

| Problem | Rešenje |
|--------------------------------------|---|
| Uređaj se ne pokreće. | <ul style="list-style-type: none"> • Proverite instaliranje baterije. • Proverite zahteve za punjenje baterije. • Pre pomeranja glavnog okidača proverite da li je potpuno pritisnuto dugme za deblokiranje. |
| Tokom upotrebe uređaj se isključuje. | <ul style="list-style-type: none"> • Napunite bateriju. • Primenjujete previše sile na uređaju. Pokrenite ponovo i primenite manji pritisak. |

| Problem | Rešenje |
|------------------------------|--|
| Baterija se ne puni. | <ul style="list-style-type: none">• Utaknite bateriju u punjaču dok se ne upali crvena sijalica za punjenje. Ako je baterija potpuno prazna, punite je do 8 sati.• Priključite punjač u radnu utičnicu. Pogledajte Važne napomene za punjenje za više detalja.• Proverite ispravnost priključka tako što ćete priključiti neki uređaj.• Proverite da li je utičnica povezana na vod koji koristi prekidač za svetlo, koji isključuje napajanje kada isključite svetla.• Premestite punjač i aparat na mesto na kojem je temperatura viša od 4,5 °C i niža od 40,5 °C. |
| Pregrejan mač / lanac. | <ul style="list-style-type: none">• Pogledajte poglavlje Podešavanje zategnutosti lanca.• Pogledajte poglavlje Podmazivanje lanca. |
| Lanac je labav. | <ul style="list-style-type: none">• Pogledajte poglavlje Podešavanje zategnutosti lanca. |
| Loš kvalitet reza. | <ul style="list-style-type: none">• Pogledajte poglavlje Podešavanje zategnutosti lanca. NAPOMENA: Prekomerna zategnutost dovodi do prekomernog habanja i smanjivanja veka trajanja mača i lanca. Podmažite pre svakog reza. Pogledajte poglavlje Zamena lanca testere. |
| Uređaj radi ali ne reže. | <ul style="list-style-type: none">• Možda je lanac naopako montiran. Pogledajte poglavlja za montažu i demontažu lanca. |
| Uređaj ne vrši podmazivanje. | <ul style="list-style-type: none">• Dopunite rezervoar za ulje.• Očistite mač, lančanik i poklopac lančanika. Pogledajte poglavlje Nega i održavanje. |

30 CM 18V ВЕРИЖНА ПИЛА SFMCCS630

Ви честитаеме!

Избравте алатка од STANLEY FATMAX. Годишите на искуство, темелниот развој на производи и иновативноста го прават STANLEY FATMAX еден од најдоверливите партнери на корисниците на професионални електрични алатки.

Технички податоци

| SFMCCS630 | | |
|--|-------------------------------|---------------|
| Напон | V _{еднофазна струја} | 18 |
| Тип на батеријата | | Литиум-јонска |
| Тип | | 1 |
| Должина на прачка | cm | 30 |
| Максимална брзина на панецот (без оптоварување) | m/s | 7,7 |
| Максимална должина на сечење | cm | 25 |
| Капацитет на масло | мл | 230 |
| Тежина (без батерискиот пакет) | kg | 3,86 |
| Вредност на врева и вредност на вибрации (векторска сума по три оски) според EN60745-2-13. | | |
| L _{PA} (ниво на звучен притисок на емисија) | dB(A) | 86 |
| L _{WA} (ниво на звучна моќност) | dB(A) | 98 |
| K (отстапување за дадено ниво на звук) | dB(A) | 1,6 |
| Вредност на емисија на вибрации a _h = | | |
| Отстапување K = | m/s ² | 3,9 |
| | m/s ² | 1,5 |

Нивото на емисија на вибрации дадено во оваа табела е измерено во склад со стандардизираниот тест даден во EN60745 и може да се употребува за споредување на една алатка со друга. Може да се употребува за прелиминарна проценка на изложеност на вибрации.



ПРЕДУПРЕДУВАЊЕ: Декларираното ниво на емисија на вибрации е за главните режими на работа на алатката. Меѓутоа, доколку алатката се употребува за други намени, со други додатоци или лошо се одржува, емисијата на вибрации може да се разликува. Ова може значително да го зголеми нивото на изложеност на вибрации во текот на целокупниот период на работа.

Проценката на нивото на изложеност на вибрации исто така треба да го земе во предвид времето кога алатката е исклучена или кога е вклучена но со неа не се извршува работа. Ова може значително да го намали нивото на изложеност на вибрации во текот на целокупниот период на работа.

За да се заштити работникот од последиците на вибрации, треба да се препознаат дополнителни

мерки за безбедност како што се: одржување на алатката и додатоците, затоплување на рацете, организација на работните задачи.

| Батерија Кат# | Излезен напон | Полнач SFMCSB12 |
|---------------|---------------|-----------------|
| SFMCSB202 | 18 | X |
| SFMCSB204 | 18 | X |
| SFMCSB206 | 18 | X |

"X" Показува дека батерискиот пакет е компатибилен со тој специфичен полнач. Прочитајте го прирачникот со упатство за повеќе специфични информации.

ЕК-Декларација за сообразност

Директива за машини



18V Верижна пила SFMCCS630

STANLEY FATMAX декларира дека производите опишани под **Технички податоци** се во склад со:

2006/42/EK, EN60745-1:2009+A11:2010, EN60745-2-13:2009+A1:2010.

2000/14/EK, Анекс V DEKRA Certification B.V., Meander 1051 / P.O. Box 5185 6825 MJ ARNHEM / 6802 ED

ARHEM

Холандија

Идентификациски број на известен орган: 0344

L_{PA} (измерено ниво на звучен притисок) 86 dB(A)
отстапување K = 1.6 dB(A)

L_{WA} (гарантирана звучна моќност) 100 dB(A)

Исто така, овие производи се во склад со Директивата 2014/30/EU и 2011/65/EU. За повеќе информации, ве молиме да стапете во контакт со STANLEY FATMAX преку следнава адреса или да погледнете од другата страна на упатството. Долу потпишаниот е одговорен за составување на техничките податоци и ја дава оваа декларација во име на STANLEY FATMAX.

A. P. Smith

Технички директор

STANLEY FATMAX Европа, Egide Walschaertsstraat 14-18,

2800 Мехелен, Белгија

11.10.2019



ПРЕДУПРЕДУВАЊЕ: За да го намалите ризикот од пожар, прочитајте го упатството за употреба.

Дефиниции: Насоки за безбедна употреба

Долунаведените дефиниции го опишуваат нивото на сериозност на секој сигнален збор. Ве молиме да го прочитате упатството и да обрнете внимание на овие симболи.



ОПАСНОСТ: Означува ситуација на непосредна опасност која, доколку не се избегне, **ке предизвика смрт или сериозна повреда.**



ПРЕДУПРЕДУВАЊЕ: Означува ситуација на потенцијална опасност која, доколку не се избегне, **би можела да предизвика смрт или сериозна повреда.**



ПРЕТПАЗЛИВОСТ: Означува ситуација на потенцијална опасност која, доколку не се избегне, **може да предизвика помала или средна повреда.**
ИЗВЕСТУВАЊЕ: Означува начин на работење кој **не е поврзан со повреда на ракувачот** и кој, доколку не се избегне, **може да предизвика оштетување на имот.**



Означува ризик од електричен удар.



Означува ризик од пожар.

Општи мерки за безбедност при употреба на електрични алатки



ПРЕДУПРЕДУВАЊЕ: **Прочитајте ги сите мерки за безбедност и целото упатство.** Непридржување кон предупредувањата и упатствата може да доведе до електричен удар, пожар или сериозна повреда.

СОЧУВАЈТЕ ГИ СИТЕ ПРЕДУПРЕДУВАЊА ЗА БЕЗБЕДНОСТ И УПАТСТВА ЗА ИДНО ПРЕГЛЕДУВАЊЕ

Терминот „електрична алатка“ во предупредувањата се однесува на вашата електрична алатка која работи на струја (преку кабел), или на електрична алатка која работи на батерии (без кабел).

1) Безбедност на работното место

- Одржувајте го работното место чисто и добро осветлено.** Пренатрупани и темни места се причина за незгоди.
- Немојте да работите со електрични алатки во експлозивни окружувања, какви што постојат кога има присуство на запалливи течности, гасови или честички.** Електричните алатки произведуваат искри што можат да ги запалат честичките или испарувањата.
- Држете ги децата и присутните лица настрана додека употребувате електрична алатка.** Одвлекување на вниманието може да предизвика да изгубите контрола.

2) Безбедност од електричен удар

- Приклучокот на електричната алатка мора да се совпаѓа со приклучницата. Никогаш не го преправајте приклучокот. Не употребувајте адаптерски приклучоци со заземјени електрични алатки.** Непреправените приклучоци и соодветните приклучници ќе го намалат ризикот од електричен удар.
- Избегнувајте телесен контакт со заземјени површини како што се цевки, радијатори, шпорети или фрижидери.** Има зголемен ризик од електричен удар ако вашето тело е заземјено.
- Не ги изложувајте електричните алатки на дожд или влажност.** Навлегувањето на вода во електричната алатка го зголемува ризикот од електричен удар.
- Употребувајте го правилно кабелот. Никогаш не го употребувајте кабелот за носење, влечење или исклучување на електричната алатка.** Држете го кабелот настрана од топлина, масло, остри рабови или подвижни делови. Оштетените или заплетканите кабли го зголемуваат ризикот од електричен удар.
- Кога работите со електрична алатка надвор, употребувајте продолжен кабел кој е соодветен за надворешна употреба.** Употребата на кабел што е соодветен за надворешна употреба го намалува ризикот од електричен удар.
- Доколку работењето со електрична алатка во влажна средина не може да се избегне, употребувајте заштитна диференцијална (FID) склопка.** Употребата на заштитна диференцијална (FID) склопка го намалува ризикот од електричен удар.

3) Лична безбедност

- Бидете претпазливи, внимавајте што правите и користете логика кога работите со електрична алатка. Не употребувајте електрична алатка кога сте уморни или кога сте под влијание на дрога, алкохол или лекови.** Еден момент на невнимание за време на работење со електрична алатка може да доведе до сериозна лична повреда.
- Носете опрема за лична заштита. Секогаш носете заштита за очите.** Заштитната опрема, како што се маски против прав, нелизгачки сигурносни обувки, шлемови или штитници за слухот, ќе го намали бројот на повреди кога се употребува за соодветни работни услови.
- Спречете ненамерно вклучување на алатката. Обезбедете прекинувачот да биде во исклучена положба пред да ја приклучите алатката на извор на струја и/или на батериски пакет, или пред да ја подигнете или пренесувате алатката.** Пренесувањето на електрични алатки

со прст на прекинувачот или приклучување на извор на струја на вклучени алатки може да доведе до незгоди.

- d) **Отстранете ги сите алатки за подесување или клучеви пред да ја вклучите електричната алатка.** Клуч или алатка за подесување што е закачена на ротирачкиот дел на електричната алатка може да доведе до повреда.
- e) **Не посегайте предалеку. Цврсто стојте на земјата и бидете во рамнотежа во секое време.** Ова овозможува подобра контрола над електричната алатка во неочекувани ситуации.
- f) **Бидете соодветно облечени. Не носете широка облека или накит. Држете ги косата, облеката и ракавиците настрана од подвижните делови.** Широката облека, накитот или долгата коса може да бидат фатени во подвижните делови.
- g) **Доколку на апаратите постои можност за приклучување на опрема за извлекување и собирање на прав, обезбедете таа да биде приклучена и правилно употребувана.** Собирањето на правта може да ги намали опасностите поврзани со прав.

4) Употреба и одржување на електрични алатки

- a) **Не ја употребувајте електричната алатка на сила. Употребувајте електрична алатка што е соодветна за вашата работа.** Соодветната електрична алатка ќе ја заврши работата подобро и побезбедно со брзината за која што била дизајнирана.
- b) **Не употребувајте ја електричната алатка доколку прекинувачот не ја вклучува и исклучува.** Секоја електрична алатка што не може да се контролира преку прекинувачот е опасна и мора да биде поправена.
- c) **Исклучете го приклучокот од изворот на струја или од батерискиот пакет за електричната алатка пред да правите подесувања, менувате додатоци или пред да ја одложите електричната алатка.** Таквите превентивни безбедносни мерки го намалуваат ризикот за случајно вклучување на електричната алатка.
- d) **Одлагајте ги електричните алатки што не ги употребувате надвор од досег на децата и не дозволувајте да ги употребуваат лица кои не се запознаени со нивната функција и со овие упатства.** Електричните алатки се опасни кога со нив ракуваат необучени корисници.
- e) **Одржувајте ги електричните алатки.** Проверете дали подвижните делови се лошо поставени, заглавени или оштетени, или постои друга состојба која би можела да влијае врз работењето на електричната алатка. Доколку електричната алатка е оштетена,

однесете ја на поправка пред да ја употребите.

Многу незгоди се предизвикани поради лошо одржувани електрични алатки.

- f) **Одржувајте ги алатките за сечење остри и чисти.** Правилно одржаните алатки за сечење со остри рабови за сечење имаат помала шанса да се заглават и полесно се управуваат.
 - g) **Употребувајте ги електричните алатки, приборот, листовите и сл. во склад со овие упатства, имајќи ги предвид работните услови и работата која треба да се заврши.** Употребата на електрична алатка за работа што е различна од нејзината намена може да доведе до опасна ситуација.
- #### 5) Употреба и одржување на батериски алатки
- a) **Полнете само со полнач кој е определен од страна на произведувачот.** Полнач што одговара на еден тип на батериски пакет може да доведе до ризик кога се употребува со друг батериски пакет.
 - b) **Употребувајте ги батериските алатки само со батериски пакети кои се посебно определени за нив.** Употребата на било какви други батериски пакети може да доведе до ризик од повреда или пожар.
 - c) **Кога батерискиот пакет не се употребува, држете го настрана од други метални предмети како што се: спојници за хартија, парички, клучеви, шајки, навртки или други мали метални предмети кои можат да направат спој помеѓу двата батериски терминали.** Правењето на краток спој помеѓу батериските терминали може да предизвика изгореници или пожар.
 - d) **Течност може да биде исфрлена од батеријата поради неправилна употреба; не ја допирајте.** Доколку случајно дојде до допир, исплакнете со вода. Доколку течноста дојде во допир со очите, побарајте и медицинска помош. Течноста исфрлена од батеријата може да предизвика иритација или изгореници.
- #### 6) Сервис
- a) **Вашите електрични алатки треба да ги сервисира квалификувано лице кое користи само идентични резервни делови.** Вака ќе бидете сигурни дека се одржува безбедноста на електричната алатка.

Дополнителни безбедносни предупредувања за верижна пила



ПРЕДУПРЕДУВАЊЕ: Дополнителни безбедносни предупредувања за верижни пили.

- **Држете ги сите делови од телото понастрана од ланецот додека пилата работи.** Пред да ја вклучите верижната пила, осигурајте се дека ланецот не се допира до ништо. Мал момент на

невнимание додека работите со верижната пила може да предизвика заплекување на вашата облека или тело со ланецот.

- **Секогаш држете ја верижната пила со вашата десна рака на страничната рачка и со вашата лева рака на предната рачка.** Држењето на верижната пила обратно го зголемува ризикот за повреда на ракувачот и не треба никогаш да се практикува.
- **Држете ја електричната алатка само за изолираните површини за држење, бидејќи ланецот на пилата може да се допира со скриена инсталација.** Доколку ланецот допре жица под напон, тоа може да ги доведе изложените метални делови од електричната алатка под напон и може да предизвика електричен удар кај ракувачот.
- **Носете безбедносни очила и заштита за ушите. Се препорачува дополнителна заштитна опрема за гловата, рацете, нозете и стапалата.** Соодветната заштитна облека ќе ја намали повредата на ракувачот предизвикана од излетување на остатоци или ненамерен контакт со ланецот на пилата.
- **Не ракувајте со верижната пила качени на дрво.** Работењето со верижна пила додека сте качени на дрво може да доведе до повреда.
- **Секогаш стојте цврсто и работете со верижната пила само кога стоите на цврста, стабилна и рамна површина.** Лизгавите или нестабилни површини како што се скалите може да предизвикаат губење на рамнотежа или контрола врз верижната пила.
- **Кога сечете гранка што е затегната, пазете да не отскокне кон вас.** Кога оптегнатоста на дрвниот материјал ќе се ослободи, затегнатата гранка може да го удри ракувачот и/или да ја исфрли верижната пила од рамнотежа.
- **Бидете многу внимателни кога сечете грмушки и фиданки.** Еластичниот материјал може да ја заглави пилата или да се извртка кон вас или да ве измрда.
- **Носете ја верижната пила за предната рачка подалеку од вашето тело само кога е исклучена.** Кога ја пренесувате или одложувате верижната пила, секогаш монтирајте го капакот на прачката за наведување. Соодветното ракување со оваа алатка ќе ја намали можноста од ненамерен контакт со подвижниот ланец на пилата.
- **Следете ги упатствата за подмачкување, оптегнување на ланецот и менување на додатоци.** Несоодветно затегнатиот или подмачкан ланец може да се скине или да ја зголеми можноста за повратен удар.
- **Одржувајте ги рачките суви, чисти и неизвалкани со масло или маст.** Масните рачки се лизгаат и предизвикуваат губење на контрола.

- **Сечете само дрво. Не ја употребувајте пилата за цели за кои што не е наменета. На пример: не ја употребувајте пилата за сечење на пластика, сидна конструкција или градежен материјал што не е направен од дрво.** Употребата на верижната пила за работа што е различна од нејзината намена може да доведе до опасна ситуација.

Причини за повратен удар и превентивни мерки:

До повратен удар може да дојде кога врвот од прачката за наведување ќе се допре на некој предмет или кога дрвото ќе се спои и ќе го заглави ланецот во резот.

Во некои случаи, допир на врвот може да доведе до ненадејна повратна реакција, удирајќи ја прачката за наведување нагоре и наназад кој ракувачот.

Заглавувањето на ланецот на пилата низ горниот дел од прачката за наведување може брзо да ја турне прачката за наведување назад кон ракувачот.

Било која од овие реакции може да предизвика губење на контрола врз пилата, што може да доведе до сериозна повреда на ракувачот. Не им верувајте целосно на безбедносните уреди што се вградени во вашата пила. Како корисник на верижна пила, вие треба да направите неколку чекори за да се осигурате дека вашето сечење ќе биде безбедно од несреќи или повреди.

Повратниот удар е резултат на неправилно употребување на електричната алатка и/или на неправилни постапки или услови при работата, и може да биде избегнат доколку се применат соодветните долунаведени мерки за претпазливост:

- **Одржувајте цврст фат, со палците и прстите околу рачките на пилата, со двете раце на пилата, и поставете го вашето тело и рака така за да можете да издржите повратен удар.** Силата на повратниот удар може да се исконтролира од ракувачот ако се превземат соодветни мерки за безбедност. Не ја испуштајте верижната пила.
- **Не посегайте подалеку и не сечете над висината на вашите раменици.** Ова помага да се спречи ненамерен контакт со врвот и овозможува подобра контрола врз верижната пила во неочекувани ситуации.
- **Користете само резервни прачки и ланци кои што се одредени од производителот.** Несоодветните резервни прачки и ланци може да предизвикаат кинење на ланецот и/или повратен удар.
- **Следете ги упатствата на производителот за острење и одржување на ланецот на пилата.** Намалување на висината на мерачот на длабочина може да доведе до зголемен повратен удар.

Следните мерки за претпазливост треба да се следат за да се сведат до минимум удар до минимум:

1. **Цврсто држете ја пилата.** Држете ја верижната пила цврсто со двете раце додека мотор работи. **Постојано држете ја цврсто, а вашите палци и прсти целосно нека ги опфаќаат рачките на пилата.** Вержината пила ќе влече напред кога сечете на долниот раб на прачката и ќе турка наназад кога сечете по горниот раб на прачката.
2. **Не посегнувајте предалеку.**
3. **Цврсто стојте на земјата и бидете во рамнотежа во секое време.**
4. **Не дозволувајте врвот на прачката за наведување да дојде во допир со дрво, гранка, тлото или друга препрека.**
5. **Не сечете над висината на вашите раменици.**
6. **Употребете уреди како што се ланци за слаб повратен удар и прачки за наведување со мален повратен удар за да ги намалите ризиците поврзани со повратниот удар.**
7. **Користете само резервни прачки и ланци кои што се назначени од производителот или еквивалентни.**
8. **Никогаш не дозволувајте подвижниот ланец да дојде во допир со предмет на врвот на прачката за наведување.**
9. **Одржувајте ја работната околина чиста од препреки како што се други дрва, гранки, камења, огради итн.** Елиминирајте или избегнувајте ги препреките што ланецот на вашата пила може да ги удри додека сечете низ некое дрво или гранка.
10. **Одржувајте го ланецот на вашата пила остар и соодветно затегнат.** **Лабав или тап ланец може да ја зголеми шансата од повратен удар.** Проверувајте ја оптегнатоста редовно со исклучен мотор и исклучена алатка, никогаш додека моторот работи.
11. **Започнете и продолжете со сечење само ако пилата движи при полна брзина.** Ако ланецот се движи со помала брзина, има поголема шанса да дојде до повратен удар.
12. **Сечете едно по едно дрво.**
13. **Внимавајте доколку навлегувате во претходен засек.** Поставете ребрести одбојници во дрвото и дозволете му на ланецот да постигне полна брзина пред да продолжите со сечењето.
14. **Не се обидувајте да вршите длабински засеци или сечења на дупка.**
15. **Внимавајте трупците да не се мрдаат или некои други сили кои би можеле да го затворат засекот и да го прикештат или да паднат во ланецот.**

Безбедносни карактеристики за повратен удар



- ПРЕДУПРЕДУВАЊЕ:** Следните карактеристики се вклучени во пилата за да ви помогнат при намалување на ризикот од повратен удар; сепак, тие карактеристики нема целосно да ја елиминираат оваа опасна реакција. Како корисник на верижна пила, не се потпирајте само на безбедносните уреди. Морате да ги следите сите безбедносни правила, упатства и одржувањето во овој прирачник за да помогнете да се избегне повратен удар и други сили кои би можеле да доведат до сериозна повреда.
- Прачката за наведување со мален повратен удар е дизајнирана со врв со мал радиус кој го намалува обемот на зоната под ризик од повратен удар на врвот на прачката за наведување. Прачка за наведување со мален повратен удар е таквата за која е докажано дека значително го намалува бројот и сериозноста на повратни удари со тестови според безбедносните услови за електричните верижни пили.
 - Ланецот со низок повратен удар е дизајниран со обликуван мерач на длабочина и заштитна врска која ја неутрализира силата на повратниот удар и дозволува дрвото постепено да навлегува во сечачот.
 - Не ракувајте со верижната пила ако сте качени на дрво, на скала, на скели или на каква било нестабилна површина.
 - Фаќајте ја алатката само за изолираните површини за држење кога вршите работа при која додатокот за сечење може да дојде во допир со скриени жици или со сопствениот кабел. Контакт со жица под напон ќе ги доведе изложените метални делови од алатката под напон и струјата ќе го удри ракувачот.
 - Не се обидувајте да вршите операции покомплицирани од вашиот капацитет на искуство. Телмно прочитајте ги и целосно разберете ги сите упатства во овој прирачник.
 - Пред да ја вклучите верижната пила, осигурајте се дека ланецот не се допира до некој предмет.
 - Не ракувајте со верижната пила со една рака! Може да дојде до сериозна повреда на ракувачот, на помошниците или на набљудувачите поради ракување со една рака. Вержината пила е наменета само за употреба со две раце.
 - Одржувајте ги рачките суви, чисти и неизвалкани со масло или маст.
 - Не дозволувајте прав, остатоци или струганицы да се насоберат на моторот или на отворите за вентилација.
 - Запрете ја верижната пила пред да ја оставете.
 - Не сечете лоза и/или мали растенија.
 - Бидете посебно внимателни кога сечете мали грмушки или фиданки бидејќи крвквот материјал може да се

фати во ланецот и да биде исфрлен кон вас или да ве повлече и да изубите рамнотежа.



ПРЕДУПРЕДУВАЊЕ: Некоја прав создадена со шмирглање, сечење, брусење дупчење и други градежни активности содржи хемикалии познати по создавање на рак, дефекти при раѓање и други репродуктивни проблеми во Калифорнија.

Некои примери за вакви хемикалии се:

- олово од оловни бои,
- кристален кварц од цигли и цемент и други градежни производи, и
- арсен и хром од хемиски обработено дрво.

Вашиот ризик од ваквите изложувања е различен, зависно од колку често вршите ваков вид на работа. За да го намалите вашето изложување на овие хемикалии работете во добро-проветрени места и работете со одобрена безбедносна опрема, како што се маските за прав што се посебно дизајнирани за филтрирање на микроскопски честички.

- Избегнувајте долгорочен контакт со прав од шмирглање, сечење, брусење, дупчење и други градежни активности.
- Носете заштитна облека и измијте ги изложените делови со сапун и вода. Доколку дозволите прав да навлезе во вашата уста, очи или да се насобере врз кожата може да доведе до внесување на штетни хемикалии.



ПРЕДУПРЕДУВАЊЕ: Употребата на оваа алатката може да произведе и/или распредели прав, што може да предизвика сериозна и трајни дишни или други оштетувања.

Имиња и термини поврзани со верижната пила

- Раздвојување - Процесот на попречно сечење на паднато дрво или трупец во лентти.
- Кочница на мотор - Уред што се употребува да се запре ланецот на верижната пила кога ќе се ослободи чкрапалото.
- Глава на верижна пила - Верижна пила без ланецот и прачката за наведување.
- Погонски запчаник или запчаник - Забестиот дел кој го движи ланецот на пилата.
- Исекување - Процесот на сечење на дрво.
- Обратен засек при исекување - Последниот засек при исекувањето што се прави од спротивната страна на дрвото од првиот засек.
- Предна рачка - Потпорната рачка што се наоѓа на или кон предниот дел на верижната пила.
- Штитник на предна рачка - Структурна бариера меѓу предната рачка на пилата и прачката за наведување, обично се наоѓа блиску до положбата на раката на предната рачка.
- Прачка за наведување - Цврста структура со пруга што ја поддржува и води верижната пила.

- Футрола за прачка за наведување - Прилог наместен околу прачката за наведување за да се спречи контакт на запците кога пилата не се употребува.
- Повратен удар - Движењето нанапред или наназад или двете на водилката што се случува кога ланецот во близина на врвот на горниот дел на прачката за наведување ќе се допре до некој предмет, како што е трупец или гранка, или кога дрвото ќе се затвори и ќе ја приклешти верижната пила.
- Повратен удар поради приклештување - Брзото туркање наназад на пилата кое може да се случи кога дрвото ќе се затвори и ќе го приклешти подвижниот ланец во засекот на врвот на прачката за наведување.
- Ротационен повратен удар - Брзото движење наназад и нагоре на пилата кое може да се случи кога подвижниот ланец во близина на горниот дел на врвот на прачката за наведување ќе дојде во контакт со предмет, како што е трупец или гранка.
- Сечење на гранки - Отстранување на гранки од паднато дрво
- Ланец со низок повратен удар - Ланец кој го намалува повратниот удар. (тестиран на единечен примерок на верижна пила.)
- Нормална положба на сечење - Положите што се заземени при извршување на раздвојување и исекување.
- Браздест засек - Сечење на бразда во дрво која го насочува падот на дрвото.
- Задна рачка - Потпорната рачка што се наоѓа на или кон задниот дел на пилата.
- Прачка за наведување со намален повратен удар - Прачка за наведување за која е докажано дека значително го намалува повратниот удар.
- Резервен ланец за пила - Ланец кој го намалува повратниот удар според тестирање со одредени верижни пили.
- Ланец на пила - Јамка од ланец кој има запци за сечење, со кој се сече дрвото и кој го движи моторот и е поддржан од прачката за наведување.
- Ребрест одбојник - Ребрата се употребуваат кога се врши исекување или раздвојување за да се движи пилата и да се одржи положбата при сечењето.
- Прекинувач - Уред кој, кога се употребува, ќе го вклучи или прекине електричното коло на моторот на пилата.
- Врска на прекинувач - Механизмот кој го префрла движењето од чкрапалото до прекинувачот.
- Осигурувач на прекинувач - подвижна кочница која го спречува случајното активирање на прекинувачот додека тој не биде рачно активиран.

Останати ризици

Дури и ако се применат соодветните правила за безбедност и се воведо безбедносна опрема, одредени останати ризици не може да се избегнат. Тоа се:

- Оштетување на слухот.

- Ризик од повреда на ракувачот поради излетани парчиња.
- Ризик од изгореници поради загревање на додатоците за време на работата.
- Ризик од повреда на ракувачот поради долготрајна употреба.

Безбедност од електричен удар

Електромоторот е наменет само за работа со определен напон.

Секогаш проверете дали напонот од батерискиот пакет одговара на напонот што е деклариран на плочката. Исто така осигурајте напонот на вашиот полнач да се совпаѓа со напонот од приклучниците за струја.



Вашиот STANLEY FATMAX полнач е двојно изолиран во склад со EN60335; затоа не е потребна жица за заземјување.

Доколку електричниот кабел е оштетен, мора да биде заменет со специјално подготвен кабел што е достапен преку мрежата на сервис на STANLEY FATMAX.

Употреба на продолжен кабел

Продолжен кабел не треба да се употребува освен ако не е апсолутно потребен. Употребувајте продолжен кабел со проверен квалитет што одговара на струјниот приклучок на вашиот полнач (погледнете во делот **Технички податоци**). Минималниот попречен пресек на проводникот е 1 mm²; максималната должина е 30 m.

Секогаш целосно одмотајте го кабелот кога употребувате продолжен кабел од макара.

СОЧУВАЈТЕ ГИ ОВИЕ УПАТСТВА

Полначи

STANLEY FATMAX полначите немаат потреба од никакаво подесување и направени се да бидат што е можно поедноставни за употреба.

Важни Безбедносни упатства за Сите

Полначи за Батерии

СОЧУВАЈТЕ ГИ ОВИЕ УПАТСТВА: Ова упатство за употреба содржи важни упатства за безбедност и употребување на компатибилни полначи на батерии (погледнете во делот **Технички податоци**).

- Пред да го употребите полначот, прочитајте ги сите упатства и ознаки за безбедност на полначот, батерискиот пакет и на производот со кој се употребува батерискиот пакет.



ПРЕДУПРЕДУВАЊЕ: Опасност од електричен удар. Не дозволувајте било каква течност да навлезе во полначот. Тоа може да доведе до електричен удар.



ПРЕДУПРЕДУВАЊЕ: Препорачуваме употреба на заштитна диференцијална (FID) склопка со рејтинг на диференцијална струја од 30mA или помалку.



ПРЕТПАЗЛИВОСТ: Опасност од изгореници. За да го намалите ризикот од повреди, полнете само полниви батерии произведени од STANLEY FATMAX. Другите видови на батерии можат да пукнат, предизвикувајќи повреда на ракувачот и оштетување.



ПРЕТПАЗЛИВОСТ: Треба да се надгледуваат децата за да се осигура дека не си играат со уредот.

ИЗВЕСТУВАЊЕ: Под одредени околности, кога полначот е приклучен на довод на струја, страна тело може да предизвика краток спој помеѓу изложените контакти за полнење во полначот. Страните тела што спроведуваат електрична струја како што се челична волна, алуминиумска фолија, било какво насобирање на метални честички или други страни тела мора да се држат подалеку од отворите на полначот. Секогаш исклучувајте го полначот од извор на струја кога нема батериски пакет во отворот. Исклучете го полначот од штекер пред да започнете да го чистите

- **НЕМОЈТЕ да се обидуваат да го полните батерискиот пакет со било кои други полначи освен оние споменати во ова упатство.** Полначот и батерискиот пакет се специјално направени да работат заедно.
- **Овие полначи не се наменети за било каква друга употреба освен за полнење наполниви батерии произведени од STANLEY FATMAX.** Каква било друга употреба може да доведе до ризик од пожар или електричен удар.
- **Не го изложувајте полначот на дожд или снег.**
- **Повлечете за приклучокот а не за кабелот кога го исклучувате полначот од приклучниците за струја.** Ова ќе го намали ризикот од оштетување на електричниот приклучок и на кабелот.
- **Обезбедете дека кабелот е лоциран за да не газите врз него, да не се спонувате од него или на некаков друг начин да му нанесувате потрес или штета.**
- **Не употребувајте продолжен кабел доколку тоа не е апсолутно потребно.** Употребата на несоодветен продолжен кабел може да доведе до ризик од пожар или електричен удар.
- **Не поставувајте било какви предмети врз полначот и не го поставувајте полначот врз мека површина која може да ги блокира отворите за вентилација и да доведе до претерано внатрешно загревање.** Поставајте го полначот настрана од какви било извори на топлина. Полначот се вентилира преку отворите на горната и долната страна од кукиштето.
- **Не употребувајте полнач со оштетен кабел или приклучок**— обезбедете тие веднаш да бидат заменети.

МАКЕДОНСКИ

- Не употребувајте полнач доколку тој претрпел силен удар, или бил испуштен или оштетен на било каков друг начин. Однесете го во овластен сервисен центар.
- **Не го расклопувајте полначот; однесете го во овластен сервисен центар кога ќе биде потребен сервис или поправка.** Неправилното склопување може да доведе до ризик од електричен удар или пожар.
- Во случај на оштетување на струјниот кабел истиот мора веднаш да биде заменет од страна на производителот или од негов сервисер или слично квалификувано лице за да се спречи опасна ситуација.
- **Исклучете го полначот од довод на струја пред да започнете со било какво чистење. Ова ќе го намали ризикот од електричен удар.** Отстранувањето на батерискиот пакет нема да го намали овој ризик.
- **НИКОГАШ** не се обидувајте да споите два полначи заедно.
- **Полначот е направен да работи со стандарден домашен напон од 230V. Немојте да се обидувате да го употребите со било кој друг напон.** Ова не важи за транспортниот полнач.







Полнење на батерија (Скица В)

1. Вклучете го полначот во соодветна приклучница за струја пред да го вметнете батерискиот пакет.
2. Вметнете го батерискиот пакет **14** во полначот, притоа осигурувајќи се дека батеријата е целосно наместена во полначот. Црвеното светло (што означува полнење) постојано ќе трепка, означувајќи дека процесот на полнење е започнат.
3. Завршокот на полнењето ќе биде означен со тоа што црвеното светло ќе остане да свети непрекинато. Во тој момент, батерискиот пакет е целосно наполнет и може да се употребува или може да се остави да стои во полначот. За да го отстраните батерискиот пакет од полначот, притиснете го копчето за ослободување на батерија **15** на батерискиот пакет.

НАПОМЕНА: За да се осигураат максимални перформанси и времетраење на литиум-јонските батериски пакети, целосно наполнете го батерискиот пакет пред првата употреба.

Дејство на полначот

Погледнете ги долунаведените индикатори за да ја видите состојбата на наполнетост на батерискиот пакет.

| Индикатори за наполнетост | |
|---|---|
|  Се полни |  |
|  Целосно наполнета |  |
|  Застој поради топла или ладна батерија* |  |

* Црвената светилка ќе продолжи да трепка, но жолт индикатор ќе свети за време на овој процес. Откако батерискиот пакет ќе постигне соодветна температура,

жолтиот индикатор ќе се исклучи и полначот ќе продолжи со полнењето.

Компатибилниот(те) полнач(и) нема да полни(ат) дефектен батериски пакет. Полначот ќе го покаже дефектниот батериски пакет со тоа што нема да се вклучи сијаличката или со трепкање на сијаличката како при проблем со пакетот или полначот.

НАПОМЕНА: Ова исто така може да значи и проблем со полначот.

Ако полначот укаже на проблем, однесете го полначот и батерискиот пакет на тестирање во овластен сервисен центар.

Застој поради топла или ладна батерија

Кога полначот ќе препознае батерија која е премногу топла или премногу ладна, тој автоматски влегува во режим на застој поради топла или ладна батерија и ќе го прекине полнењето со додека батеријата не достигне соодветна температура. Полначот тогаш автоматски ќе се префрли во режим за полнење на батерискиот пакет. Оваа можност осигурува максимален век на траење на батерискиот пакет. Ладен батериски пакет ќе се полни побавно од топол батериски пакет. Батерискиот пакет ќе се полни со побавно темпо низ целиот циклус на полнење и нема да постигне максимална брзина на полнење дури и ако батерискиот пакет се загрее.

Монтирање на сид

Овие полначи се дизајнирани да можат да се монтираат на сид или да стојат исправено на маса или на работна површина. Ако го монтирате на сид, поставете го полначот во близина на штекер и подалеку од раби или други препреки кои би можеле да го отежнат протокот на воздух. Употребете го задниот дел на полначот како пример за местоположбата на завртките за монтирање на сид. Монтирајте го полначот со употреба на завртки за гипскартон (се продаваат одвоено) на должина од најмалку 25,4 mm со дијаметар на глава на завртка од 7–9 mm, зашрафена во дрво за оптимална длабочина со која се остава завртката изложена околу 5,5 mm. Порамнете ги отворите на задниот дел од полначот со изложените завртки и целосно вметнете ги во отворите.

Упатства за чистење на полнач



ПРЕДУПРЕДУВАЊЕ: Опасност од електричен удар. Исклучете го полначот од приклучница за наизменична струја пред да започнете со чистење. Правта и маста може да се отстранат од надворешноста на полначот со употреба на крпа или мека не-метална четка. Немојте да употребувате вода или било какви раствори за чистење. Никогаш не дозволувајте било каква течност да навлезе во алатката; никогаш не потопувајте кој било дел од алатката во течност.

Батериски пакети

Важни упатства за безбедност за сите батериски пакети

Кога порачувате замена на батериски пакет, задолжително дадете информации за каталошкиот број и напонот.

Батерискиот пакет не е целосно наполнет кога ќе го извадите од пакувањето. Пред да ги употребите батерискиот пакет и полначот, прочитајте ги долу наведените упатства за безбедност. Потоа следете ги опишаните постапки.

ПРОЧИТЕЈТЕ ГИ СИТЕ УПАТСТВА

- **Немојте да полните или употребувате батерии во експлозивни окружувања, какви што постојат кога има присуство на запаливи течности, гасови или честички.** Вметнувањето или отстранувањето на батеријата од полначот можат да ги запалат овие честички или испарувања.
- **Никогаш не ја ставајте батеријата во полначот на сила. Не ја модифицирајте батеријата на било кој начин за да ја собере во несоодветен полнач бидејќи батеријата може да пукне и да му нанесе сериозна повреда на ракувачот.**
- Полнете ги батериските пакети само во STANLEY FATMAX полнач.
- **НЕМОЈТЕ** да ги прскате или да ги потопувате во вода или во други течности.
- **Немојте да ги одлагате или употребувате алатката и батерискиот пакет на места каде што температурата може да достигне или надмине 40 °C (104 °F) (како што се шупи или метални градби во лето).**
- **Немојте да го согорувате батерискиот пакет дури и ако е тешко оштетен или целосно истрошен.** Батерискиот пакет може да експлодира во оган. Настануваат отровни испарувања и материјали кога се согоруваат литиум-јонски батериски пакети.
- **Доколку содржината на батеријата дојде во допир со кожа, веднаш измијте го местото со благ сапун и вода.** Доколку течноста од батеријата влезе во око, плакнете со вода преку отвореното око во траење од 15 минути или додека не престане дразбата. Доколку е потребна медицинска помош, електролитот на батеријата се состои од мешавина од течни органски карбонати и соли на литиум.
- **Содржината на отворената батерија може да предизвика надразнување на дишните патишта.** Овозможете пристап на свеж воздух. Доколку симптомите продолжат, побарајте медицинска помош.



ПРЕДУПРЕДУВАЊЕ: Опасност од изгореници. Течноста од батеријата може да стане запалива доколку биде изложена на искра или оган.



ПРЕДУПРЕДУВАЊЕ: Никогаш не се обидувајте да го отворите батерискиот пакет поради било која причина. Доколку батерискиот пакет напукне или се оштети, немојте да го вметнувате во

полначот. Немојте да го гмечите, испуштате или оштетувате батерискиот пакет. Немојте да употребувате батериски пакет или полнач што силно е ударен, испуштен, прегазен или оштетен на било кој начин (нпр. прободен со хефт муниција, ударен со чекан или нагазен). Тоа може да доведе до електричен удар. Оштетените батериски пакети треба да се вратат во сервисен центар заради рециклирање.



ПРЕДУПРЕДУВАЊЕ: Опасност од пожар. Не го одложувајте или пренесувајте батерискиот пакет така што метални предмети можат да се допираат до изложените батериски терминали. На пример, не го ставајте батерискиот пакет во престилки, чебови, кутии за алат, кутии за прибор, фиоки итн. во кои има лабави клинџи, завртки, клучеви итн.



ПРЕТПАЗЛИВОСТ: Кога не ја употребувате, поставете ја алатката странично врз стабилна површина каде што нема да предизвикава опасност од сонпување или пад. Некои алатки со големи батериски пакети може да стојат исправено на батерискиот пакет, но може лесно да бидат превртени.

Транспорт



ПРЕДУПРЕДУВАЊЕ: Опасност од пожар.

Пренесувањето на батерии може да предизвика пожар ако терминалите на батериите дојдат во допир со спроводливи материјали. Кога пренесувате батерии, обезбедете дека терминалите на батериите се заштитени и добро изолирани од материјали кои што можат да дојдат во допир со нив и да предизвикаат краток спој.

НАПОМЕНА: Литиум-јонските батерии не треба да се ставаат во чекиран багаж.

STANLEY FATMAX батериите се во склад со сите тековни прописи за транспорт како што е утврдено со индустриските и законските стандарди кои ги опфаќаат Препораките за транспорт на опасни стоки на ОН; Прописите за опасни стоки на Меѓународната асоцијација за воздушен транспорт (IATA), Прописите за поморски меѓународен транспорт на опасни стоки (IMDG) и Европскиот договор за меѓународен пренос на опасни стоки по копнен пат (ADR).

Литиум-јонските ќелии и батерии се тестирани според параграф 38.3 од прирачникот за тестови и критериуми при Препораките за транспорт на опасни стоки на ОН.

Во повеќето случаи, транспортот на STANLEY FATMAX батериски пакет ќе биде изземен при класифицирање како целосно регулиран опасен материјал од 9-та класа. Обично само пратките кои содржат литиум-јонска батерија со енергетски рејтинг поголем од 100 ват-часови (Wh) ќе треба да бидат испратени како целосно регулиран опасен материјал од 9-та класа. Проценката за ват-часови е означена на пакетот кај сите литиум-јонски батерии. Исто така, поради комплексноста на регулативите, STANLEY FATMAX не препорачува авионско пренесување на сами литиум-јонски

МАКЕДОНСКИ

батериски пакети без оглед на нивниот енергетски рејтинг. Пратки со алатки со батерии (комбинирани прибори) може да се испраќаат како исклучителни пратки ако енергетскиот рејтинг на батерискиот пакет не е поголем од 100 Whr.

Без оглед на тоа дали пратката се смета како изземена или како целосно регулирана, одговорност на шпедитерот е да се запознае со најновите регулативи за условите за пакување, етикетирање/означување и документација.

Информациите обезбедени во овој дел на прирачникот се обезбедени со најдобра намера и се смета дека биле точни во моментот кога овој документ бил подготвен. Сепак, не е дадена или укажана никаква гаранција. Одговорност на купувачот е да се осигура дека нивните активности се во согласност со тековните прописи.

Препораки за складирање

1. Најдобро место за одлагање е на ладно и суво, настрана од директна сончева светлост и преголема топлина или студ. За оптимално работење и век на траење, одлагајте ги батериските пакети на собна температура кога не се употребуваат.
2. За долгорочно складирање, се препорачува да се складира целосно наполнет батериски пакет на ладно и суво место, надвор од полначот за оптимални резултати.

НАПОМЕНА: Батериските пакети не треба да се складираат ако се целосно испразнети. Батерискиот пакет ќе треба да биде наполнет пред употреба.

Ознаки на полначот и на батерискиот пакет

Во прилог на скиците што се употребени во ова упатство за употреба, на етикетице на полначот и на батерискиот пакет може да се прикажани следните скици:



Прочитајте го упатството за употреба пред употреба.



Погледнете го времето на полнењето во делот **Технички податоци**.



Не го чепкајте полначот со шилести предмети што спроведуваат електрична струја.



Не полнете оштетени батериски пакети.



Не ја изложувајте батеријата на вода.



Обезбедете неисправните кабли веднаш да бидат заменети.



Полнете само на температури меѓу 4 °C и 40 °C.



Само за внатрешна употреба.



Ослободете се од батерискиот пакет водејќи грижа за животната средина.



Полнете ги STANLEY FATMAX батериските пакети само во STANLEY FATMAX полначи. Полнењето на батериски пакети кои што не се назначени од страна на STANLEY FATMAX со STANLEY FATMAX полнач може да доведе до нивно експлодирање или до други опасни ситуации.



Не согорувајте го батерискиот пакет.

Тип на батерија

Моделот SFMCCS630 работи со батериски пакет од 18 волти. Можат да се употребат следните батериски пакети: SFMCSB202, SFMCSB204, SFMCSB206. Погледнете во **Технички податоци** за повеќе информации.

Содржина на кутијата

Кутијата содржи:

- 1 Верижна пила
- 1 Футрола
- 1 Прачка од 30 cm
- 1 Ланец од 30 cm
- 1 Упатство за употреба
- 1 Литиум-јонски батериски пакет
- 1 Литиум-јонски батериски полнач

- Проверете да не се оштетили алатката, деловите или додатоките што може да настанале при транспортот.
- Прочитајте го и разберете го ова упатство пред да започнете со работа.

Ознаки на алатката

Следните слики се наоѓаат на алатката:



Прочитајте го упатството за употреба пред употреба.



Носете штитници за ушите.



Носете штитници за очите.



Секогаш носете маска за прав.



Не ја оставајте на дожд.



Доприн со врвот може да предизвика прачката за наведување ненадејно да се придвижи нагоре и наназад, што може да предизвика сериозна повреда.



Доприн на врвот на прачката за наведување со каков било предмет треба да се избегнува.



Ротациона насока на ланецот на пилата.



Секогаш користете ги двете раце додека работите со верижната пила.



Исклучете ја алатката. Пред вршење на било какво одржување, отстранете ја батеријата од алатката.



Директива 2000/14/EK за загарантирана звучна моќност.

Место за шифрата на датумот

Шифрата на датумот, која исто така ја вклучува и годината на производство, е испечатена на куќиштето.

На пример:

2019 XX XX

Година на производство

Опис (Скица А)



ПРЕДУПРЕДУВАЊЕ: Никогаш немојте да ја преправате електричната алатка или било кој нејзин дел. Тоа може да доведе до оштетување или повреда.

- 1 Прекинувач чкрпало за вклучување и исклучување
- 2 Рачка за блокирање
- 3 Кочница на ланец/преден штитник за рака
- 4 Прачка за наведување
- 5 Ланец за пила
- 6 Капак на запчаник
- 7 Либела
- 8 Копче за подесување на прачка
- 9 Копче за затегнување на ланец
- 10 Индикатор за нивото на масло
- 11 Футрола на прачка за наведување
- 12 Задна рачка
- 13 Предна рачка
- 14 Батерија
- 15 Копче за отпуштање на батеријата
- 16 Затварач за масло

Наменета употреба

Вашата STANLEY FATMAX SFMCCS630 Вержна пила е идеална за кроење и за сечење трупци со дијаметар до 26 cm.

НЕ ја употребувајте во влажни услови или во присуство на запаливи течности или гасови.

Оваа верижна пила е професионална електрична алатка.

НЕ им дозволувајте на деца да дојдат во допир со алатката.

Потребен е надзор кога неискусни ракувачи ја употребуваат оваа алатка.

- **Мали деца и физички слаби лица.** Овој уред не е наменет за употреба од страна на мали деца или физички слаби лица без надзор.
- Овој производ не е наменет за употреба од страна на лица (вклучувајќи и деца) кои што патат од намалени

физички, сетилни или психички можности или на лица со недоволно искуство и/или со желба да научат освен ако не се под надзор на личноста која е одговорна за нивната безбедност. Деца никогаш не треба да се остават сами со овој производ.

СКЛОПУВАЊЕ И ПОДЕСУВАЊЕ



ПРЕДУПРЕДУВАЊЕ: За да го намалите ризикот од сериозни повреди, исклучете ја алатката и извадете го батерискиот пакет пред да вршите подесувања или пред да монтирате и отстранувате додатоците. Случајно активирање на алатката може да предизвика повреда.



ПРЕДУПРЕДУВАЊЕ: Користете само STANLEY FATMAX батериски пакети и полначи.

Вметнување и отстранување на батерискиот пакет од алатката (Скица В)

НАПОМЕНА: Обезбедете вашиот батериски пакет **14** да биде целосно наполнет.

Инсталирање на батерискиот пакет во алатката

1. Порамнете го батерискиот пакет **14** со пругите во алатката (Скица В).
2. Лизнете го во алатката додека батерискиот пакет не се зацврсти во алатката и обезбедете се да чуete како клика и се фиксира на своето место.

Отстранување на батерискиот пакет од алатката

1. Притиснете го копчето за отпуштање **15** и цврсто повлечете го батерискиот пакет од рачката на алатката (Скица В).
2. Вметнете го батерискиот пакет во полначот, како што е опишано во одделот за полнач од ова упатство.

Мерач на наполнетост на батериски пакети (Скица В)

Некои STANLEY FATMAX батериски пакети вклучуваат мерач на наполнетост кој што се состои од три зелени LED светилки кои што го укажуваат нивото на напон на батерискиот пакет.



За да го вклучите мерачот на наполнетост, притиснете и држете го копчето на мерачот на наполнетост **17**.

Комбинација од трите зелени LED светилки ќе засвети и ќе го означи останатото ниво на напон. Кога нивото на напон на батеријата е под границата на употребливост, мерачот на наполнетост нема да засвети и батеријата ќе треба да се наполни.

НАПОМЕНА: Мерачот на наполнетост е само индикатор на преостанатиот напон во батерискиот пакет. Тој не укажува на функционалноста на алатката и тој може да покажува различни вредности зависно од компонентите на производот, температурата и примената.

СКЛОПУВАЊЕ



Инсталирање на прачката за водење и на ланецот на пилата (Скици А, С-Е)

-  **ПРЕТПАЗЛИВОСТ:** Остар ланец. Секогаш носете заштитни ракавици кога ракувате со ланецот. Ланецот е остар и може да ве исече кога не работи.
-  **ПРЕДУПРЕДУВАЊЕ:** Остар ланец во движење. За да спречите случајно вклучување, обезбедете дека батеријата е извадена од алатката пред да ги вршите следните активности. Доколку не го направите тоа, може да дојде до сериозна повреда.

Ако ланецот на пилата **5** и прачката за наведување **4** се посебно спакувани во кутијата. Ланецот мора да биде прикачен на прачката, и двете мораат да бидат прикачени на телото на алатката.

1. Поставете ја пилата на рамна и цврста површина.
2. Превртете ја рачката за блокирање нагоре и свртете го копчето за подесување на прачка **8** во спротивна насока од стрелките на часовникот како што е прикажано на скица С за да го отстраните капакот на запчаникот **6**.
3. Носејќи заштитни ракавици, фатете го ланецот на пилата **5** и намотајте го на прачката за наведување **4**, притоа обезбедувајќи дека запците се насочени во правилната насока (видете скица D)
4. Обезбедете дека ланецот е соодветно наместе во отворот околу целата прачка за наведување.
5. Поставете го ланецот на пилата околу запчаникот **18**. Додека го порамнувате отворот на прачката за наведување со игличката за затегнување на ланецот **20**, и со винтот **19**, на основата на алатката како што е прикажана на скица Е.
6. Откако ќе биде наместете, држете ја прачката мирно и повторно наместете го капакот на запчаникот **6**. Обезбедете дека алатката-отворот за винт на склопот без затегнатост на капакот да се порамни со винтот **19**, на главното куќиште. Кренете ја рачката за блокирање нагоре и свртете го копчето за подесување на прачка **8** во насоката на стрелките на часовникот додека не кликне, а потоа олабавете го копчето едно цело вртење, така што ланецот на пилата да може да биде соодветно затегнат.
7. Свртете го копчето за затегнување на ланецот **9** во насоката на стрелките на часовникот за да ја зголемите затегнатоста како што е прикажано на скица Е. Обезбедете дека ланецот на пилата **5** е замотан околу прачката за наведување **4**. Затегнете го копчето за подесување на прачка додека не кликне. Прачката ќе биде фиксирана откако ќе се чујат три гласни кликувања. Понатамошно затегнување не е потребно.

Прилагодување на затегнатост на Ланец (Скици А, F)



-  **ПРЕТПАЗЛИВОСТ:** Остар ланец. Секогаш носете заштитни ракавици кога ракувате со ланецот. Ланецот е остар и може да ве исече кога не работи.
-  **ПРЕДУПРЕДУВАЊЕ:** Остар ланец во движење. За да спречите случајно вклучување, обезбедете дека батеријата е извадена од алатката пред да ги вршите следните активности. Доколку не го направите тоа, може да дојде до сериозна повреда.

1. Со пилата на рамна и цврста површина, проверете ја затегнатоста на ланецот на пилата **5**. Затегнатоста е соодветна кога ланецот се враќа назад откако бил повлечен на 3 mm од прачката за наведување **4** со примена на лесна сила со показалецот и палецот како што е прикажано на скица F. Не треба да има простор меѓу прачката за наведување и ланецот на долната страна како што е прикажано на скица F.
2. За да ја прилагодите затегнатоста на ланецот на пилата, кренете го јазичето за блокирање нагоре и свртете го копчето за подесување на прачка **8** во спротивна насока од стрелката на часовникот едно цело вртење. Свртете го копчето за затегнување на ланецот **9** во насоката на стрелките на часовникот додека затегнатоста на ланецот не е соодветна како што е прикажано погоре.
3. Не го преоптегнувајте ланецот бидејќи тоа ќе доведе до зголемено абеење и ќе го намали животниот век на прачката и ланецот.
4. Откако затегнатоста на ланецот ќе биде соодветна, добро затегнете го копчето за подесување на прачка.

НАПОМЕНА: Копчето за подесување на прачка има сопирачки систем за затегнување. Капакот на запчаникот ќе биде фиксиран откако ќе се чујат три гласни кликувања. Понатамошно затегнување не е потребно.

5. Кога ланецот е нов, проверувајте го оптегнувањето постојано (по отстранување на батеријата) во првите 2 часа употреба бидејќи новиот ланец малку се растегнува.

Замена на ланецот на пилата (Скици А, G)

-  **ПРЕТПАЗЛИВОСТ:** Остар ланец. Секогаш носете заштитни ракавици кога ракувате со ланецот. Ланецот е остар и може да ве исече кога не работи.
-  **ПРЕДУПРЕДУВАЊЕ:** Остар ланец во движење. За да спречите случајно вклучување, обезбедете дека батеријата е извадена од алатката пред да ги вршите следните активности. Доколку не го направите тоа, може да дојде до сериозна повреда.

1. Кренете го јазичето за блокирање нагоре и свртете го копчето за подесување на прачка **8** во спротивна насока од стрелката на часовникот за да ја ослободите затегнатоста на ланецот.
2. Извадете го капакот на запчаникот **6** како што е опишано во делот **Инсталирање на прачката за водење и на ланецот на пилата**.

3. Извлекете го избениот ланец **5** од вдлабнатината на прачката за наведување **4**.
4. Поставете го новиот ланец во отворот на прачката за наведување, притоа обезбедувајќи дека запците на пилата се насочени во правилната насока со порамнување на стрелката на ланецот со прегледот на капакот на запчаникот **6** прикажан на скица G.
5. Следете ги упатствата за **Инсталирање на прачката за водење и на ланецот на пилата**.

Резервен ланец и прачка се достапни во најблискиот овластен сервисен центар на STANLEY FATMAX.

- SFMCCS630 условува употреба на резервен ланец # STZCS230, сервисен број на дел N580237. Резервна прачка од 30 cm # STZCS1230, сервисен број на дел N727097.

Подмачкување на верижна пила и прачка за наведување (Скици N)

Систем за автоматско подмачкување

Оваа верижна пила е снабдена со автоматски систем за подмачкување кој ги одржува ланецот на пилата и прачката за наведување постојано подмачкани. Индикаторот на ниво на масло **10** го покажува нивото на масло во пилата. Ако нивото на масло е полно помалку од четвртина, извадете ја батеријата од пилата и надополнете го соодветниот тип на масло. Секогаш празнете го резервоарот за масло кога ќе завршите со сечењето.

НАПОМЕНА: Употребете висококвалитетно масло за прачка и ланец за соодветно подмачкување на ланецот и прачката. Непрочистувачко моторно масло SAE30 може да се употреби како привремена замена. Употребата на масло за прачка и ланец на база на зеленчук се препорачува при кроење на дрва. Не се препорачува минерално масло бидејќи може да ги оштети дрвата.

Никогаш не употребувајте отпадно или многу густо масло. Овие може да ја оштетат вашата пила.

Полнење на резервоарот за масло

1. Спуштете ја рачката за блокирање и отворете ја во спротивна насока од стрелките на часовникот за четвртина вртење, а потоа извадете го капачето за масло **16**. Наполнете го резервоарот со препорачаното масло за прачка и ланец додека нивото на масло не стигне до врвот на индикаторот за ниво на масло **10**.
2. Повторно наместете го капачето за масло и затегнете го во насоката на стрелките на часовникот за четвртина вртење. Кренете ја рачката за блокирање нагоре до нејзината положба на заклученост.
3. Повремено исклучувајте ја пилата и проверувајте го индикаторот на ниво на масло за да обезбедите дека прачката и ланецот се соодветно подмачкани.

Пренесување на пилата (Скици A, I)

1. Секогаш вадете ја батеријата од алатката и покривајте ја прачката за наведување **4** со футролата **11** (Скица I) кога ја пренесувате пилата.

2. Активирајте ја кочницата на ланецот со туркање на кочницата на ланец/предниот штитник за рака **3** напред.

УПОТРЕБА

Упатства за употреба



ПРЕДУПРЕДУВАЊЕ: Секогаш работете во склад со упатствата за безбедна употреба и соодветните правила.



ПРЕДУПРЕДУВАЊЕ: За да го намалите ризикот од сериозни повреди, исклучете ја алатката и извадете го батерискиот пакет пред да вршите подесувања или пред да монтирате и отстранувате додатоците. Случајно активирање на алатката може да предизвика повреда.

Правилна положба на рацете (Скици A, J)



ПРЕДУПРЕДУВАЊЕ: За да го намалите ризикот од сериозни повреди, **СЕКОГАШ** користете ја правилната положба на рацете како што е прикажано.



ПРЕДУПРЕДУВАЊЕ: За да го намалите ризикот од сериозни повреди, **СЕКОГАШ** држете ја цврсто алатката очекувајќи ненадејна реакција.

Правилна позиција на рацете значи левата рака да биде на предната рачка **13**, а десната рака на задната рачка **12**.

Работење со Верижна Пила (Скица A)



ПРЕДУПРЕДУВАЊЕ: Прочитајте и разберете ги сите упатства. Непридржување кон препораките за употреба може да доведе до електричен удар, пожар или сериозна повреда.

- Заштита против повратен удар кој може да доведе до сериозна повреда или смрт. Погледнете ги важните упатства за безбедност **Заштита против повратен удар**, за да го избегнете ризикот од повратен удар.
 - Не посегайте предалеку. Не сечете над висината на вашите гради. Обезбедете дека цврсто стоите на тлото. Држете ги стапалата раздвоени. Распределете ја вашата тежина рамномерно на двете стапала.
 - Цврсто држете со левата рака на предната рачка **13** и вашата десна рака на задната рачка **12** така што вашето тело ќе биде поставено лево од прачката за наведување.
 - Не ја држете пилата за кочницата на ланецот/предниот штитник **3**. Држете го лакотот на левата рака фиксиран така што левата рака е права за да издржи повратен удар.
- ПРЕДУПРЕДУВАЊЕ:** Никогаш не фаќајте со вкрстени раце (лева рака на задната рачка и десната рака на предната рачка).



ПРЕДУПРЕДУВАЊЕ: Никогаш не дозволувајте некој дел од вашето тело да биде во линија со прачката за наведување 4 кога работите со верижната пила.

- Никогаш не работете додека сте качени на дрво, во незгодна положба или на скала или друга нестабилна површина. Можете да изгубите контрола врз пилата, предизвикувајќи сериозна повреда.
- Одржувајте ја полната брзина на пилата цело време додека сечете.
- Дозволете му на ланецот да сече за вас. Нанесувајте само слаб притисок. Не притискајте врз пилата на крај од сечењето.



ПРЕДУПРЕДУВАЊЕ: Кога не се употребува пилата, секогаш активирајте ја кочницата за ланецот и извадете ја батеријата.

Прекинувач за вклучување/исклучување (Скица L)

Секогаш обезбедете дека стоите цврсто и цврсто ја држите пилата со двете раце со палците и прстите обвиткани на двете рачки.

За да ја вклучите единицата, обезбедете дека кочницата за ланецот не е активирана. Лизнете ја рачката за блокирање 2, како што е прикажано на скица L, и притиснете го прекинувачот-чкрапало 1. Кога единицата ќе почне да работи, можете да ја ослободите рачката за блокирање.

За уредот да продолжи да работи, треба да го држите чкрапалото притиснато. За да ја исклучите единицата, отпуштете го чкрапалото.

НАПОМЕНА: Ако нанесете премногу сила додека вршите сечење, пилата ќе се исклучи. За да ја рестартирате пилата, морате да го ослободите прекинувачот-чкрапало 1 пред пилата да се рестартира. Повторно започнете го вашето сечење, но овој пат со помалку сила. Дозволете и на пилата да сече на сопствено темпо.



ПРЕДУПРЕДУВАЊЕ: Никогаш не се обидувајте да закочите прекинувач во вклучена положба.

Поставување на кочницата на ланецот (Скица K)

Вашата пила е снабдена со систем за кочење на пилата преку мотор кој брзо ќе го запре ланецот во случај на повратен удар.

1. Извадете ја батеријата од алатката.
2. За да ја активирате кочницата на ланецот, турнете ја кочницата на ланецот/предниот штитник 3 напред додека не кликне.
3. Повлечете ја кочницата на ланецот/предниот штитник 3 кон предната рачка 13 во позиција на „поставеност“ како што е прикажано на скица K.
4. Сега алатката е подготвена за употреба.

НАПОМЕНА: Во случај на повратен удар, вашата лева рака ќе дојде во контакт со предниот штитник, туркајќи го напред, кон работниот материјал. Ова ќе ја запре алатката.

Тестирање на кочницата на ланецот (Скица A)

Тестирајте ја кочницата на ланецот пред секоја употреба за да обезбедите дека работи соодветно.

1. Поставете ја алатката на рамна и цврста површина. Обезбедете дека ланецот на пилата 5 не се допира на површината.
2. Фатете ја алатката цврсто со двете раце и вклучете ја пилата.
3. Ротирајте ја вашата лева рака напред околу предната рачка 13 така што задниот дел од дланката ќе дојде во контакт со кочницата на ланецот/предниот штитник 3 и турнете ја напред, кон работниот материјал. Ланецот треба да запре веднаш.

НАПОМЕНА: Ако пилата не запре веднаш, прекинете да ја употребувате алатката и однесете ја во најблискиот сервисен центар STANLEY FATMAX.



ПРЕДУПРЕДУВАЊЕ: Обезбедете дека сте ја наместиле кочницата на ланецот пред да сечете.

Либела (Скици A, T)



ПРЕДУПРЕДУВАЊЕ: Не ракувајте над висината на рамното. Порамнете ги нивоата на либелата пред да направите засек.

Идеално за хоризонтално сечење за да се обезбеди исправен, рамен пресек за ограда, платформи или столбови.

1. Порамнете ги двете нивоа на либелата 7.
2. Секогаш започнувајте сечење со ланецот на пилата во полна брзина.
3. Поставете го долниот шпиц 22 на пилата зад местото на првичниот засек.
4. Откако ќе започнете со сечење и засекот е направен во работниот материјал, немојте да го менувате аголот на сечењето.

НАПОМЕНА: Менување на аголот ќе предизвика извиткување на прачката за наведување.

Вообичајни техники на сечење (Скици A, M, N, R, S, T, U)

Исекување

Процесот на сечење на дрво. Обезбедете дека батеријата е целосно наполнета пред да исекувате дрво така што ќе може да завршите со еден полнеж. Не исекувајте дрва при ветровити услови.



ПРЕДУПРЕДУВАЊЕ: Исекувањето може да доведе до повреда. Треба да се врши само од страна на обучено лице.

- Патека на повлекување треба да биде испланирана и исчистена по потреба пред да се започне сечењето. Патека на повлекување треба да биде на назад и дијагонално од задниот дел на очекуваната линија на паѓање. (Скица R)

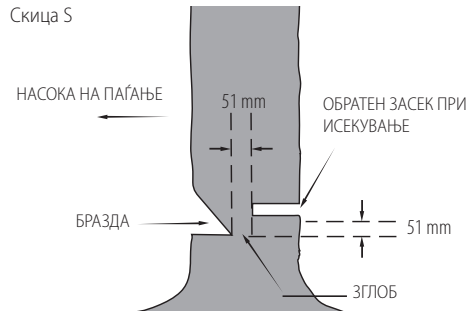
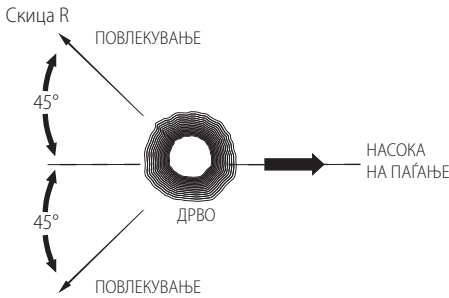

- Пред да се започне со исекувањето, земете ја во предвид природната наваленост на дрвото, локацијата на поголемите гранки и насоката на ветерот за да процените каде ќе падне дрвото. При рака имајте клинови (дрвени, пластични или алуминиумски) и тежок дрвен чекан. Отстранете ја правта, камењата, олабавената кора, клинциите и жиците од дрвото каде што ќе се врши исекувањето.
- Браздест засек - Направете ја браздата 1/3 од дијаметарот на дрвото, вертикално во однос на насоката на падот. Прво направете го понискиот хоризонтален браздест засек. Ова ќе помогне да се избегне приклетшување на ланецот или на прачката за наведување кога ќе се прави вториот засек (Скици S).
- Обратен засек при исекување - Направете го обратниот засек при исекување најмалку 51 mm повисок од хоризонталниот браздест засек. Одржувајте го обратниот засек при исекување во паралела со хоризонталниот браздест засек. Направете го обратниот засек при исекување така што ќе остане доволно дрво да функционира како зглоб. Зглобот ќе го контролира дрвото да не се сврти и да падне во погрешната насока. Не сечете низ зглобот (Скици S).
- Како што засекот на исекувањето ќе се приближува до зглобот, дрвото треба да започнува да паѓа. Ако има шанса дрвото да не падне во саканата насока или ако се заниша наназад и го свитка ланецот, запрете го сечењето пред засекот на исекувањето да биде завршен и употребете ги клиновите за да го отворите засекот и да го турнете дрвото во саканата линија на паѓање. Кога дрвото ќе почне да паѓа, извадете ја пилата од засекот, запрете го моторот, спуштете ја пилата и потоа употребете ја испланираната патека на повлекување. Внимавајте на падот на гранките и одржувајте рамнотежа.

Сечење на гранки

Отстранување на гранки од паднато дрво. Кога сечете гранки, оставете ги поголемите долни гранки за да издигаат трупот од земјата. Отстранете ги малите гранки во едно сечење. Оптегнатите гранки треба да се сечат од дното на гранката кон горниот дел за да се избегне виткање на пилата како што е прикажано на скица M. Кастрете ги гранките од спротивната страна, притоа одржувајќи го стеблото на дрвото меѓу вас и пилата. Никогаш не сечете меѓу вашите нозе и никогаш не ја јавнувајте гранката што треба да се сече.

Раздвојување

⚠ ПРЕДУПРЕДУВАЊЕ: Се препорачува корисниците што сечат за прв пат да вежбаат на магарџа.

Сечење на паднато дрво или трупец во ленти. Како треба да сечете зависи од тоа како е наместен трупецот. Користете магарџа (Скица N) секогаш кога е тоа можно.

- Секогаш започнувајте сечење со ланецот на полна брзина.
- Поставете го долниот шпиц **22** на пилата зад местото на првичниот засек како што е прикажано на скица T.
- Вклучете ја пилата, а потоа свртете го ланецот и прачката надолу во дрвото, притоа употребувајќи го шпицот како зглоб.
- Откако пилата ќе добие агол од 45 степени, повторно порамнете ја пилата и повторете ги чекорите додека не пресечете целосно.
- Кога дрвото има потпора по целата должина, направете засек од врвот, но избегнете сечење на тлото бидејќи ова брзо ќе ја отапи вашата пила.

Скица T

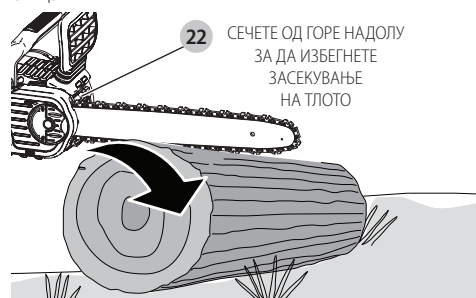

МАКЕДОНСКИ

- **Скица U** - Кога има потпора на едниот крај
Прво, исечете 1/3 од дијаметарот од долната страна.
Потоа направете го завршниот засек со раздвојување од горе за да се пресече со првиот засек.

Скица U

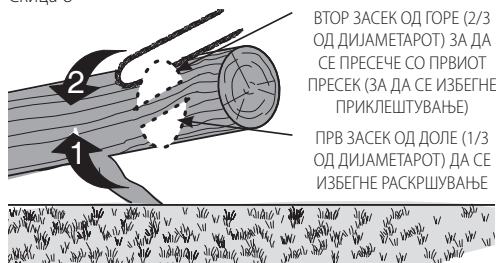

- **Скица V** - Кога има потпора од двата краја.
Прво, пресечете 1/3 од горе надолу. Потоа направете го завршниот засек со раздвојување од доле 2/3 за да се пресече со првиот засек.

Скица V

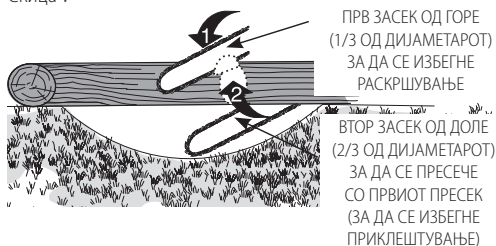

- Кога сте на стрмина, секогаш стојте од горе врз трупецот. Кога сечете низ него, за да одржувате целосна контрола, намалете го притисокот на сечење на крајот од сечењето без да го отпуштате вашиот фат на рачките на пилата. Не дозволувајте ланецот да се допре до тлото. Откако ќе го завршите сечењето, почекајте ланецот да запре пред да ја движите пилата. Секогаш запирајте го моторот пред да се прерфлате од едно на друго сечење.

ГРИЖА И ОДРЖУВАЊЕ

Користете само благ сапун и влажна крпа за чистење на алатката. Не употребувајте разредувачи за да го исчистите пластичното кукиште на пилата. Никогаш не дозволувајте било каква течност да навлезе во алатката; никогаш не потопувајте кој било дел од алатката во течност.

ВАЖНО: За да обезбедите БЕЗБЕДНОСТ и ВЕРОДОСТОЈНОСТ на производот, поправките, одржувањето и подесувањата треба да бидат направени во овластен сервисен центар на STANLEY FATMAX, притоа секогаш користејќи ги идентичните резервни делови.

Постојаното одржување гарантира долг и ефикасен работен век на вашата верижна пила.

Ланец и Прачка

По неколку часа употреба, извадете го капакот на запчаникот, прачката за наведување и добро исчистете ги со употреба на четка со меки иглички.

Обезбедете дека отворот за подмачкување на прачката е исчистен од остатоци. Кога заменувае отапени ланци со остри ланци, добра пракса е да ја превртите прачката од ланецот од доле нагоре.

Острење на Ланец за Пила (Скици O-Q)

! ПРЕТПАЗЛИВОСТ: Остар ланец. Секогаш носете заштитни ракавици кога ракувате со ланецот. Ланецот е остар и може да ве исече кога не работи.

! ПРЕДУПРЕДУВАЊЕ: Остар ланец во движење. За да спречите случајно вклучување, обезбедете дека батеријата е извадена од алатката пред да ги вршите следните активности. Доколку не го направите тоа, може да дојде до сериозна повреда.

НАПОМЕНА: Сечаките веднаш ќе отпаат ако се допрат на земја или шајќи при сечење.

За да ги добиете најдобрите резултати од вашата пила, многу е важно да ги одржувате запците на ланецот остри. Следете ги овие корисни совети за соодветно острење на ланецот:

1. За најдобар резултат, употребете турпија од 4,5 mm и држач за турпија или водилка за турпијање за да го наострите вашиот ланец. Ова ќе ви обезбеди секогаш да ги имате правилните агли за острење.
2. Поставете го држачот за турпија рамно врз плочата и мерачот за длабочина на сечакот.
3. **Скица O** - Одржувајте го соодветниот агол на турпијање на горната плоча **21** од 30° на водилката на вашата турпија во паралела со ланецот (турпијајте под агол од 60° од ланецот гледано од страна).
4. Прво наострете ги сечаките од едната страна на ланецот. Турпијајте од внатрешната страна на секој сечак кон надвор. Потоа свртете ја вашата пила наопаку и повторете го процесот (2,3,4) за сечачи на другата страна од ланецот.

НАПОМЕНА: Употребете сплесната турпија за да ги турпијате врвовите на греблата (дел од верижна врска пред сечакот) така да се околу 0,635 mm под врвовите на сечаките како што е прикажано на **скица P**.

5. **Скица Q** - Одржувајте еднаква должина на сите сечачи.
6. Ако хромираната површина на горните или странични плочи е оштетена, турпијате додека оштетувањето не биде отстрането.

! ПРЕТПАЗЛИВОСТ: Откако ќе завршите со турпијањето, сечакот ќе биде остар, бидете дополнително внимателни за време на овој процес.

НАПОМЕНА: Секогаш кога ланецот ќе биде наострен, тој губи дел од квалитетите за низок повратен удар и треба да се внимава повеќе. Се препорачува ланецот да не се остри повеќе од четири пати.

Додатоци

! ПРЕДУПРЕДУВАЊЕ: Употребата на додатоци не се препорачува во овој прирачник бидејќи може да биде опасно.

Резервен ланец и прачка се достапни во најблискиот овластен сервисен центар BLACKDECKER. Само за употреба со прачка и ланец со низок повратен удар.

Достапни прачки и ланци за **SFMCCS630:**

- Прачка: Резервна прачка од **30 cm** број на дел N727097
- Ланец: Резервна прачка од **30 cm** број на дел N580237

Изборни додатоци



ПРЕДУПРЕДУВАЊЕ: Бидејќи додатоци освен оние кои се во понудата на STANLEY FATMAX не се тестирани со овој производ, употребата на таквите додатоци со оваа алатка може да биде опасно. За да го намалите ризикот од повреди, со овој производ употребувајте само додатоци препорачани од страна STANLEY FATMAX.

Прашајте го продавачот за дополнителни информации во врска со употребата на соодветните додатоци.

Одржување

Вашата STANLEY FATMAX електрична алатка е направена да работи долго време со минимално одржување. Постојаното работење на задоволително ниво зависи од правилната грижа за алатката и редовното чистење.



ПРЕДУПРЕДУВАЊЕ: За да го намалите ризикот од сериозни повреди, исклучете ја алатката и извадете го батерискиот пакет пред да вршите подесувања или пред да монтирате и отстранувате додатоците. Случајно активирање на алатката може да предизвика повреда.

Полначот и батерискиот пакет не се поправаат.



Подмачкување

Погледнете во делот **Подмачкување на Ланецот на пила и Прачката за наведување** (Скица Н)



Чистење



ПРЕДУПРЕДУВАЊЕ: Издувајте ги нечистотијата и правта од главното кукиште со сув воздух кога нечистотијата ќе се собере околу отворите за влез на воздух. Носете квалитетна заштита за очите и маска против прав кога ја извршувате оваа работа.



ПРЕДУПРЕДУВАЊЕ: Никогаш не употребувајте растворувачи или други силни хемикалии за чистење на не-металните делови од алатката. Овие хемикалии можат да ги ослабнат материјалите што се употребени за изработка на овие делови. Употребувајте крпа што е навлажнета само со вода и благ сапун. Никогаш не дозволувајте било каква течност да навлезе во алатката; никогаш не потопувајте кој било дел од алатката во течност.

Заштита на животната средина



Одвоено собирање. Производите и батериите означени со овој симбол не смеат да се исфрлаат со обичниот домашен отпад.

Производите и батериите содржат материјали коишто можат да бидат обновени или рециклирани, притоа намалувајќи ја побарувачката за сировини. Ве молиме рециклирајте ги електричните производи и батерии според локалните одредби. Повеќе информации се достапни на www.2helpU.com.

Обновлив батериски пакет

Овој долготраен батериски пакет мора да се дополнува кога ќе нема да може да обезбеди доволно сила за работи кои претходно биле лесно извршувани. На крајот на неговиот употребен век, ослободете се од батерискиот пакет водејќи грижа за животната средина:

- Целосно истрошете го батерискиот пакет па потоа отстранете го од алатката.
- Литиум-јонските батерии се рециклираат. Однесете ги кај вашиот продавач или во локална станица за рециклирање. Собраните батериски пакети ќе бидат рециклирани или соодветно отстранети.

Гаранција

1 Годишна гаранција

Сите STANLEY FATMAX електрични алатки стандардно вклучуваат 1 годишна гаранција. Доколку вашата електрична алатка во малку веројатен случај стане неисправен поради некавалитетен материјал или изработка во рок од 1 година од датумот на купувањето, STANLEY гарантира дека бесплатно ќе ги замени расипаните делови или, по своја проценка, бесплатно ќе го замени уредот бесплатно.

3 Годишна гаранција

Регистрирајте ја вашата STANLEY FATMAX електрична латка во рок од 4 недели од купувањето и квалификувајте се за дополнителна 2 годишна гаранција.

Откако ја регистриравте вашата електрична алатка, во неверојатен случај таа да стане неисправна поради неисправни материјали или изработка, STANLEY гарантира бесплатно заменување или поправка на сите неисправни делови, или - според наше дискреционо право - бесплатна замена на производот.

РЕШАВАЊЕ НА ПРОБЛЕМИ

| Проблем | Решение |
|------------------------------|---|
| Уредот не сака да се вклучи. | <ul style="list-style-type: none"> • Проверете дали е вметната батеријата. • Проверете ги условите за полнење на батеријата. • Проверете дали копчето за заклучување е целосно притиснато пред да го притиснете главното чкрапало. |

МАКЕДОНСКИ

| Проблем | Решение |
|--------------------------------------|--|
| Единицата се исклучува при употреба. | <ul style="list-style-type: none">• Наполнете ја батеријата.• Единицата работи само со многу сила. Рестартирајте ја и нанесете помалку притисок. |
| Батеријата не се полни. | <ul style="list-style-type: none">• Вметнете ја батеријата во полначот додека не засвети црвената светилка за полнење. Полнете ја батеријата до 8 часа ако е целосно истрошена.• Вклучете го полначот во функционален штекер. Погледнете во делот Важни белешки за полнење за повеќе информации.• Проверете ја струјата на приклучницата со вклучување на уред.• Проверете да видите дали приклучницата е поврзана со прекинувач за светилка кој ја исклучува струјата кога ќе ги исклучите светилките.• Однесете го полначот и уредот на место кадешто температурата на амбиенталниот воздух е над 4,5 °C или под 40,5 °C. |
| Прачката/Ланецот е прегреан. | <ul style="list-style-type: none">• Погледнете во делот Прилагодување на затегнатоста на ланецот.• Погледнете во делот Подмачкување на ланецот. |
| Ланецот е лабав. | <ul style="list-style-type: none">• Погледнете во делот Прилагодување на затегнатоста на ланецот. |
| Лош квалитет на сечење. | <ul style="list-style-type: none">• Погледнете во делот Прилагодување на затегнатоста на ланецот. НАПОМЕНА: Прекумерното затегнување води до прекумерно абеење и намалување на рокот на траење на прачката и на ланецот. Подмачкувајте пред секое сечење. Погледнете во делот Заменување на ланецот на пилата. |
| Единицата работи, но не сече. | <ul style="list-style-type: none">• Можно е ланецот да е монтиран обратно. Погледнете во деловите за монтирање и отстранување на ланецот. |

| Проблем | Решение |
|-----------------------------|---|
| Единицата не се подмачкува. | <ul style="list-style-type: none">• Надополнете го резервоарот со масло.• Исчистете ја прачката за наведување, запчаникот и капакот на запчаникот. Погледнете во делот Грижа и одржување. |

